

市の木（くすのき）



昭和45年、市制施行を記念して制定しました。

市の花（ひまわり）



昭和55年、市制施行10周年を記念して制定しました。

尾張旭市イメージソング MY CITY～ふるさと～

平成2年、市制施行20周年を記念して制作されました。

作詞 湯川れい子
作曲 平尾 昌晃
編曲 桜庭 伸幸

MY CITY SUNRISE } ※1
MY CITY SUNSHINE }
MY CITY ALWAYS }
SMILE IN MY HEART }

春は城山 桜のトンネル
緑したたる 森林を
手をつなぎ 走ったね
幼いころから ふたり

ふるさとに 心寄せるほど
人は夢をつめ込んで
遠くまで旅立てるから
いつの日か また逢える
幸せが待っている この街で

※1 くり返し

(間奏)

イメージソングのCD とカセットテープは、市役所企画課で販売しているよ。
市ホームページで試聴できるよ。

夏の矢田川 ゆれてたひまわり
さえる棒の手 秋祭り
アルバムをめくるたび
笑顔に出会える あの日

ふるさとは 悲しい時ほど
そっと腕を差しのべて
変わらない愛の眼差し
ありがとう 輝きに
包まれて生きていく この街で

※1 2度くり返し

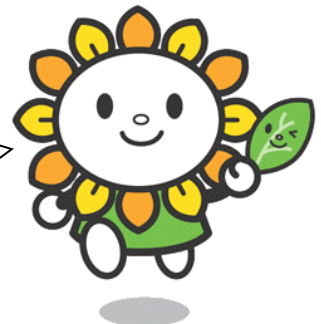

尾張旭市イメージキャラクター
あさびー

市制施行35周年を機に、平成16年12月1日に誕生しました。

利用者のために

- 1 本書は、尾張旭市の市勢全般にわたる統計資料を収録したものです。
- 2 資料は、官公庁、民間諸機関、庁内各課等において収集したものであり、資料の出所を各表の左下部に掲げてあります。
- 3 各統計表の数値は、特に表示のない限り、すべて尾張旭市の区域としたものです。
- 4 各表中、「年次」は暦年（1月～12月）、「年度」は会計年度（4月～翌年3月）、年月日の記入のあるものは、その期日現在を示しています。
- 5 数値の単位未満は、四捨五入を原則としています。したがって、合計数値と内訳とが一致しないことがあります。
- 6 表中の符号の用法は、次のとおりです。
 - 「－」…………… 該当なし
 - 「…」…………… 不詳
 - 「△」…………… 負数
 - 「X」…………… 統計法により集計数値を秘匿したもの
 - 「0」…………… 単位未満
- 7 統計資料について、さらに詳細な数値が必要な場合、あるいは疑義がある場合は、各資料提供機関又は下記にお願いします。

尾張旭市総務部総務課

直通 (0561) 76-8111

代表 (0561) 53-2111 内線252

総 目 次

統計グラフ 1 ~ 16

統計表

1	土地・気象	18
2	人口	27
3	国勢調査	36
4	事業所	52
5	農業	60
6	工業	62
7	商業	68
8	金融	72
9	運輸・通信	74
10	水道・ガス	78
11	土木・建築・住宅	81
12	社会福祉	94
13	保健・衛生	110
14	教育	120
15	生活・文化・レクリエーション	129
16	治安・消防	142
17	市民所得	146
18	財政	150
19	選挙・議会・行政	159
20	その他	171

付 録

尾張旭市の年表	182
歴代市長	204
歴代助役・副市長	204
歴代収入役	204
歴代議長	205
歴代副議長	206
市議会議員名簿	207
市議会議員構成	207
公共施設等一覧	208
指定管理者制度導入施設一覧	212
県庁・市役所一覧	213

(目次1)

[統計表目次]

	ページ
1 土地・気象	
1- 1 市の位置	18
1- 2 沿革	20
1- 3 気象概況	22
1- 4 天気の概況	23
1- 5 地価公示価格の推移	24
1- 6 地価調査価格の推移	24
1- 7 地目別面積	26
1- 8 市街化区域及び市街化調整区域面積	26
2 人口	
2- 1 世帯数及び人口の推移	27
2- 2 町別世帯数及び人口	28
2- 3 人口動態	29
2- 4 年齢別・男女別人口	30
2- 5 転入転出先別異動者数	32
2- 6 外国人住民人口	33
2- 7 外国人国籍別人口	34
3 国勢調査	
3- 1 世帯数及び人口の推移	36
3- 2 人口集中地区人口	36
3- 3 労働力状態	37
3- 4 昼間人口の推移	37
3- 5 年齢別・男女別人口	38
3- 6 常住地による産業別就業者数	40
3- 7 従業地による産業別就業者数	41
3- 8 流出・流入人口の推移	42
3- 9 世帯の家族類型別一般世帯数・一般世帯人員	44
3-10 住居の種類・住宅の所有の関係別一般世帯数、一般世帯人員、 1世帯当たり人員	46
3-11 配偶関係・年齢・男女別15歳以上人口	47
3-12 町別・世帯数及び男女別人口	48
3-13 常住地又は従業地・通学地による年齢(5歳階級)別、男女別人口	49
3-14 常住地又は従業地・通学地による利用交通手段(16区分)別、 15歳以上自宅外就業者・通学者数	50

(目次2)

	ページ
4 事業所	
4-1 規模別事業所数及び従業者数	52
4-2 産業（大分類）別事業所数及び従業者数	54
4-3 産業（中分類）別事業所数及び従業者数	56
5 農業	
5-1 専兼業別農家数	60
5-2 経営耕地面積	60
5-3 経営耕地規模別経営体数	60
5-4 農業用機械所有台数	61
5-5 農地転用面積	61
6 工業	
6-1 産業分類（中分類）別事業所数・従業者数及び製造品出荷額等	62
6-2 規模別事業所数・従業者数及び製造品出荷額等	64
6-3 水源別・用途別工業用水使用量	64
6-4 工業用地・建物面積	66
7 商業	
7-1 商業の概況	68
7-2 産業分類別商店数・従業者数及び年間商品販売額	70
8 金融	
8-1 市内主要金融機関数	72
8-2 小規模企業等振興資金融資状況	72

(目次3)

9 運輸・通信

ページ

9-1	種別別自動車登録台数	74
9-2	軽自動車等登録台数	74
9-3	名鉄瀬戸線の利用状況	74
9-4	市営バスの利用状況	76
9-5	主要幹線交通量	76
9-6	テレビジョン受信契約数	76
9-7	電話加入状況	77

10 水道・ガス

10-1	上水道の状況	78
10-2	上水道配水管延長及び給水戸数	78
10-3	都市ガスの使用状況	79

11 土木・建築・住宅

11-1	道路及び橋りょうの現況	81
11-2	市道の推移	81
11-3	都市計画道路	82
11-4	公園の概況	83
11-5	土地区画整理事業の状況	84
11-6	公共下水道の状況	85
11-7	水洗化普及の現況	85
11-8	家屋の状況	86
11-9	住宅の状況	88
11-10	居住世帯の有無別住宅数及び住宅以外で人が居住する建物数	88
11-11	住宅の所有の関係、建て方・構造別住宅数	88
11-12	住宅の種類・1か月当たり家賃別借家数	90
11-13	世帯の収入階級・世帯の種類・住宅の所有の関係別普通世帯数	90
11-14	住宅の種類・構造・建築の時期別住宅数	90
11-15	着工新設住宅数	92
11-16	公営住宅の状況	92

(目次4)

1 2 社会福祉

	ページ
12- 1 生活保護の状況	94
12- 2 保育園等の状況	94
12- 3 一時保育の状況	96
12- 4 みらい子育てネットの状況	96
12- 5 子ども会の状況	96
12- 6 児童クラブの状況	96
12- 7 児童館等の利用状況	97
12- 8 児童遊園・ちびっこ広場の設置状況	97
12- 9 シニアクラブの状況	98
12-10 老人いこいの家の利用状況	98
12-11 老人趣味の作業所の会員登録状況	98
12-12 シルバー人材センターの会員登録状況	99
12-13 シルバー人材センターの就業状況	99
12-14 シルバー人材センターの就業別配分金等	99
12-15 身体障害者手帳交付台帳登載者数	100
12-16 知的障害者名簿登載者数	100
12-17 精神障害者保健福祉手帳所持者数	100
12-18 各種手当の受給者数	101
12-19 障害者医療費の助成状況	101
12-20 国民年金の適用状況	101
12-21 国民年金給付状況	102
12-22 後期高齢者医療保険給付状況	103
12-23 子ども医療費の助成状況	104
12-24 妊産婦医療費の助成状況	104
12-25 母子家庭等医療費の助成状況	104
12-26 後期高齢者福祉医療費の助成状況	105
12-27 共同募金の状況	105
12-28 交通災害共済の状況	105
12-29 介護保険第1号被保険者の状況	106
12-30 介護保険料の状況	106
12-31 要介護等認定者の状況	106
12-32 要介護度分布状況	107
12-33 介護保険サービス受給者の状況	107
12-34 介護保険給付状況	108

(目次5)

1 3 保健・衛生

	ページ
13- 1 医療施設等の状況	110
13- 2 公立陶生病院の状況	110
13- 3 結核検診の状況	111
13- 4 母子健康手帳交付件数及びパパママ教室の状況	111
13- 5 乳幼児健康診査の状況	111
13- 6 予防接種の状況	112
13- 7 国民健康保険給付状況	114
13- 8 健康診査の状況	114
13- 9 原因別死亡者数の推移	116
13-10 国民健康保険被保険者数の推移	117
13-11 国民健康保険税の状況	117
13-12 ごみ処理の状況	118
13-13 し尿処理の状況	118
13-14 環境衛生関係施設数	118
13-15 登録犬数等の状況	119
13-16 公害関係苦情件数の推移	119
13-17 河川水質調査結果の推移	119

1 4 教育

14- 1 学校等の数の推移	120
14- 2 私立幼稚園の状況	120
14- 3 小学校の状況	122
14- 4 中学校の状況	124
14- 5 高等学校の状況	124
14- 6 大学・短期大学の状況	126
14- 7 中学校卒業後の状況	126
14- 8 高等学校卒業後の状況	126

1 5 生活・文化・レクリエーション

15- 1 文化会館の利用状況	129
15- 2 保養センター尾張あさひ苑の利用状況	129
15- 3 図書館の利用状況	130
15- 4 図書館の蔵書数	130
15- 5 どうだん亭の利用状況	131
15- 6 中央公民館の利用状況	132
15- 7 地区公民館の利用状況	133

(目次6)

	ページ
15- 8 コミュニティセンター宮浦会館の利用状況	133
15- 9 市民プールの利用状況	133
15-10 総合体育館の利用状況	134
15-11 城山野球場の利用状況	134
15-12 テニスコートの利用状況	134
15-13 運動広場の利用状況	135
15-14 城山弓道場の利用状況	135
15-15 スカイワードあさひの利用状況	136
15-16 旭城の利用状況	136
15-17 渋川福祉センターの利用状況	137
15-18 東部市民センターの利用状況	137
15-19 新池交流館・ふらっとの利用状況	137
15-20 ふれあい会館の利用状況	138
15-21 地域集会所設置状況	138
15-22 城山コミュニティセンターの利用状況	138
15-23 多世代交流館いきいきの利用状況	138
15-24 旭ヶ丘デイキャンプ場の利用状況	139
15-25 愛知県森林公園の利用状況	139
15-26 宗教法人の状況	139
15-27 指定・登録文化財	140

1 6 治安・消防

16- 1 刑法犯罪発生状況	142
16- 2 少年の「ぐ犯不良行為」補導状況	142
16- 3 交通事故発生件数	142
16- 4 火災発生状況	143
16- 5 原因別火災発生件数	143
16- 6 救急車出場状況	144
16- 7 消防力の状況	144

1 7 市民所得

17- 1 経済活動別市内総生産	146
17- 2 経済活動別市内純生産	147
17- 3 市民所得	148
17- 4 市民家計所得	148

(目次7)

18 財政

	ページ
18- 1 会計別決算額の推移	150
18- 2 財政状況	151
18- 3 普通会計歳入決算額の推移	152
18- 4 普通会計目的別歳出決算額の推移	154
18- 5 普通会計性質別歳出決算額の推移	154
18- 6 市税収入の状況	156

19 選挙・議会・行政

19- 1 選挙人名簿登録者数	159
19- 2 主要選挙投票状況	160
19- 3 市議会の構成	164
19- 4 市議会の状況	164
19- 5 常任委員会等の開催状況	165
19- 6 議案処理の状況	165
19- 7 市職員数の推移	166
19- 8 市民相談件数	166
19- 9 主な証明書の交付状況	167
19-10 行政機構図	168

20 その他

20- 1 消費者物価指数の推移	171
20- 2 消費者物価中分類指数の推移	172

統計グラフ

統計から見た市民生活の1日



図書館資料貸出点数

令和2年度 1日 1,327点



令和2年度

484,570点

水道使用量

令和2年度 1日1人当たり 290ℓ



令和2年度

8,895,981m³

ごみ排出量

令和2年度 1日1人当たり 0.76kg



令和2年度

23,397t

交通事故

令和2年度 1日 1.1件

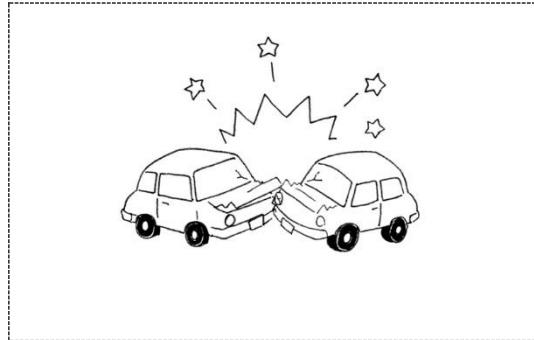

令和2年度

394件

救急出動

令和2年度 1日 7.8件

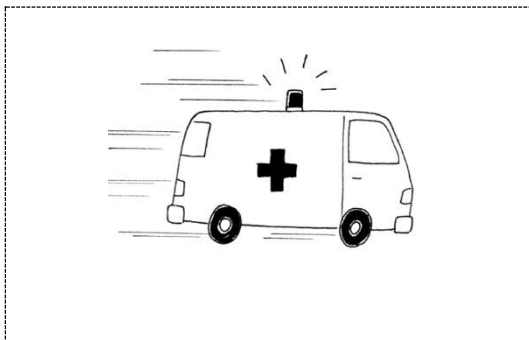

令和2年度

2,860件

火災

令和2年度 1日 0.05件

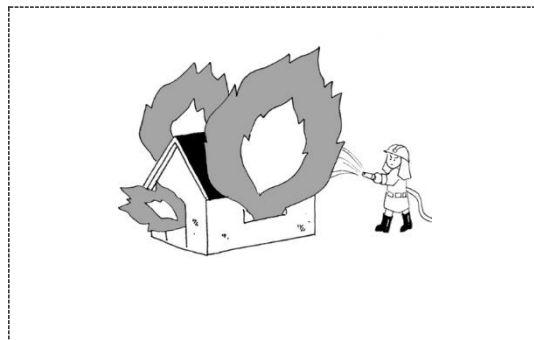

令和2年度

18件

1 土地・気象

令和3年月別平均気温と降水量(1-3表)

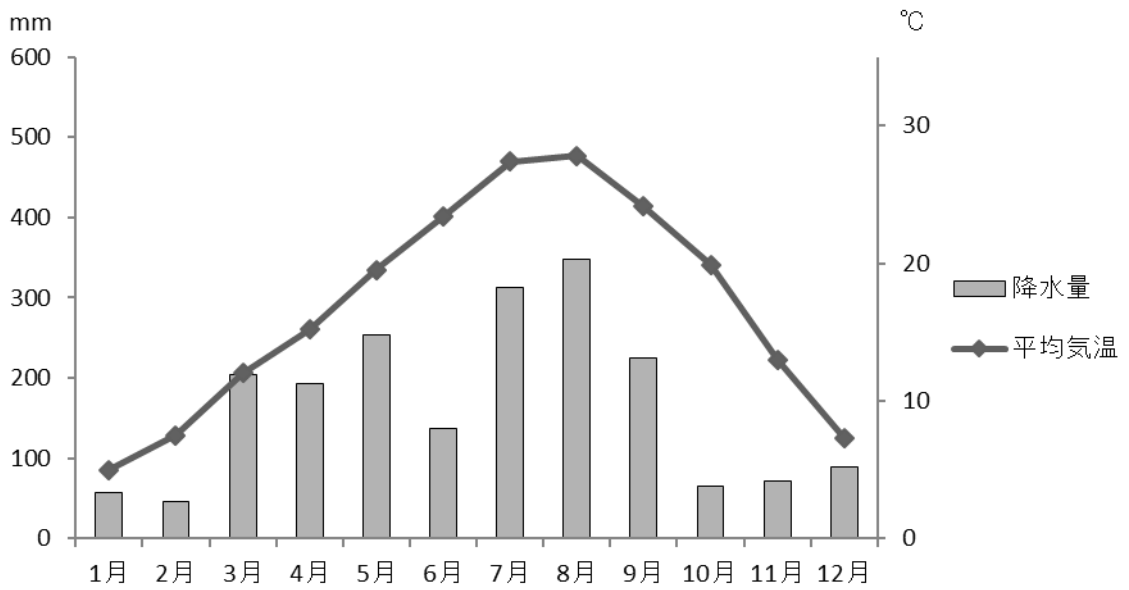

令和3年地目別面積(1-7表)

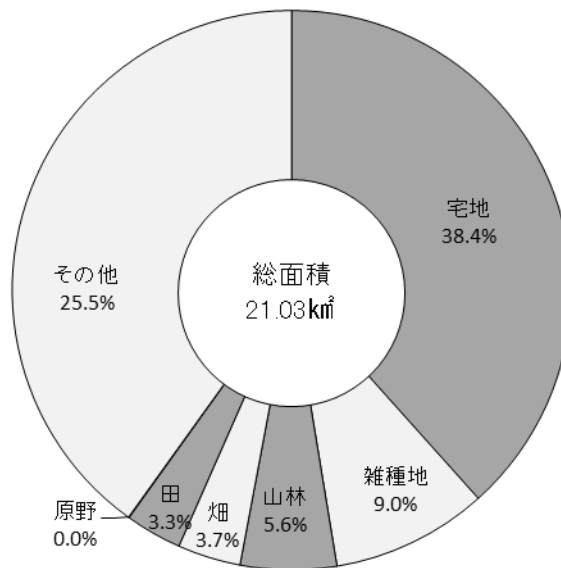

2 人 口

年齢(三大階級別)人口(2-4表) (各年3月末現在)

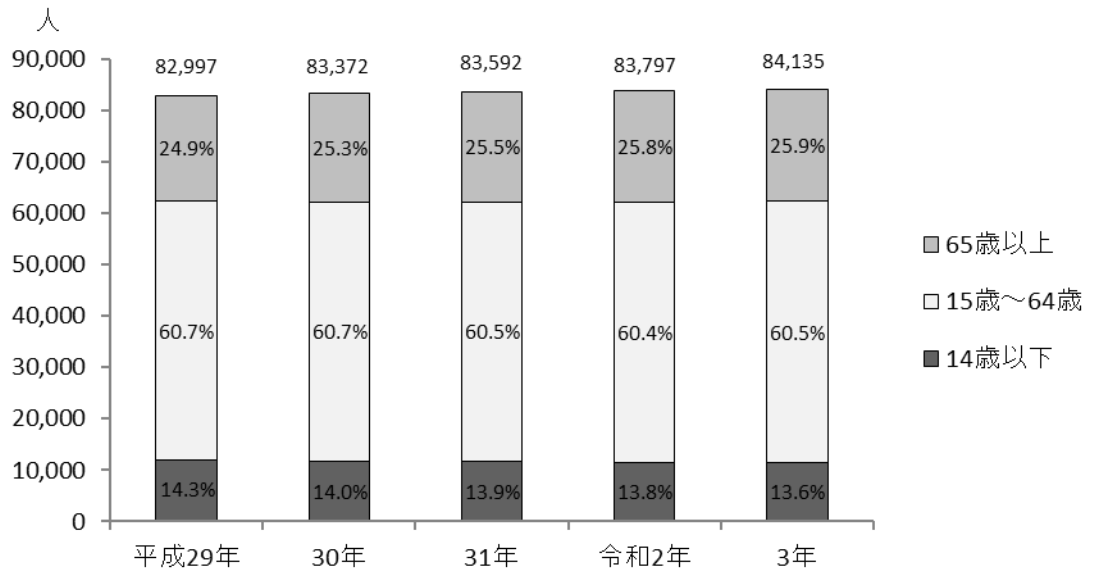

年齢別・男女別人口(2-4表) (令和3年3月末現在)

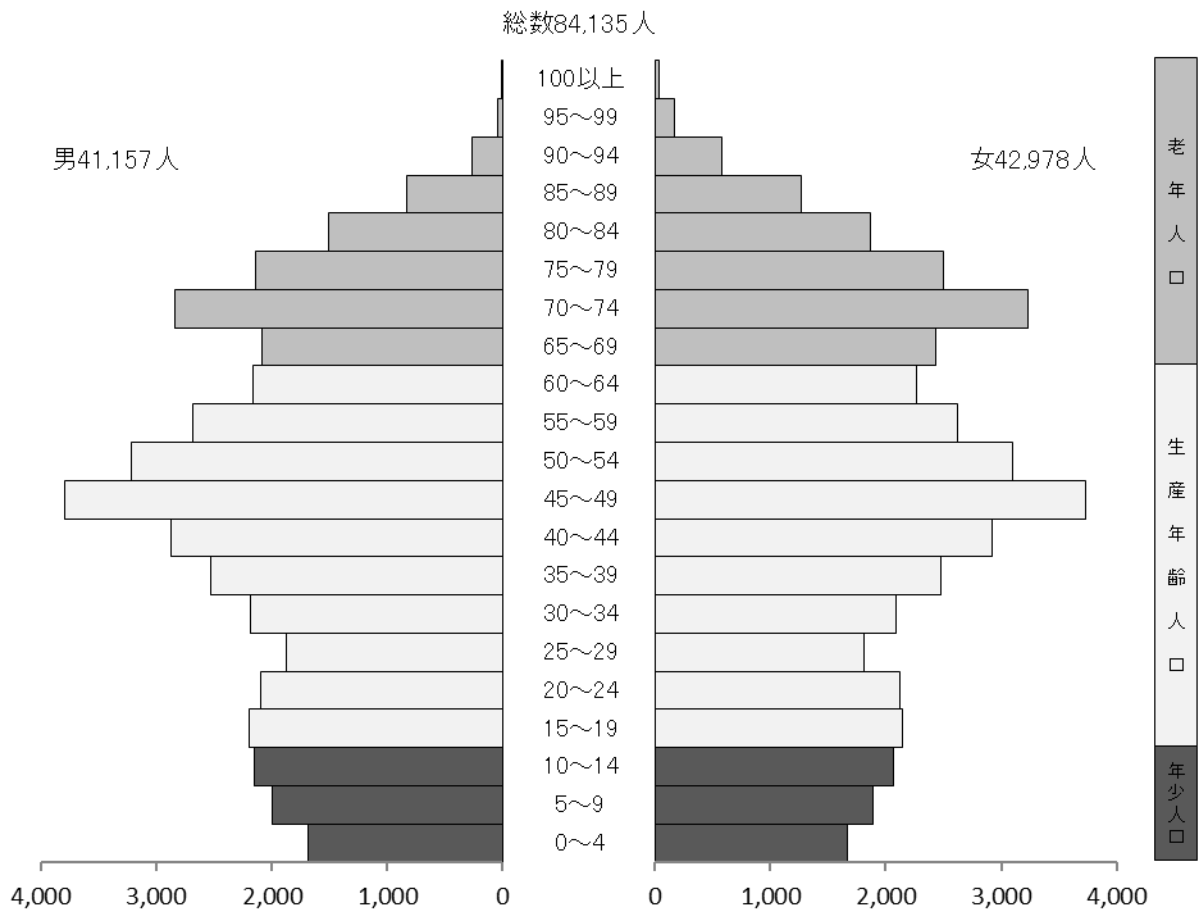

自然増減の推移(2-3表)

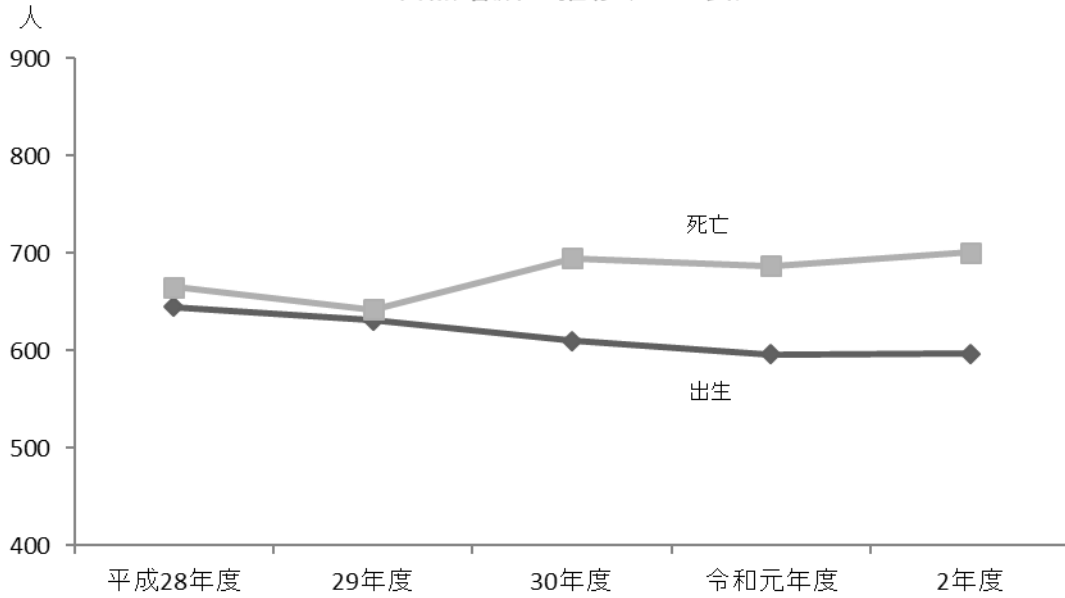

社会増減の推移(2-3表)

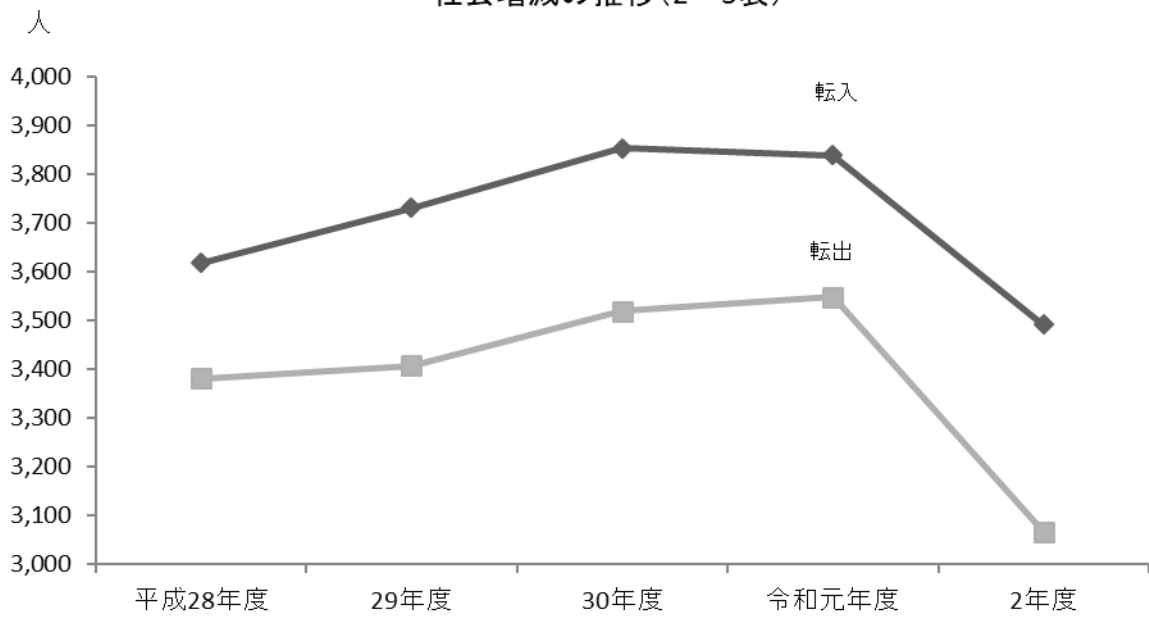

3 国勢調査

産業分類別就業者構成比(3-6表) (平成27年国勢調査)

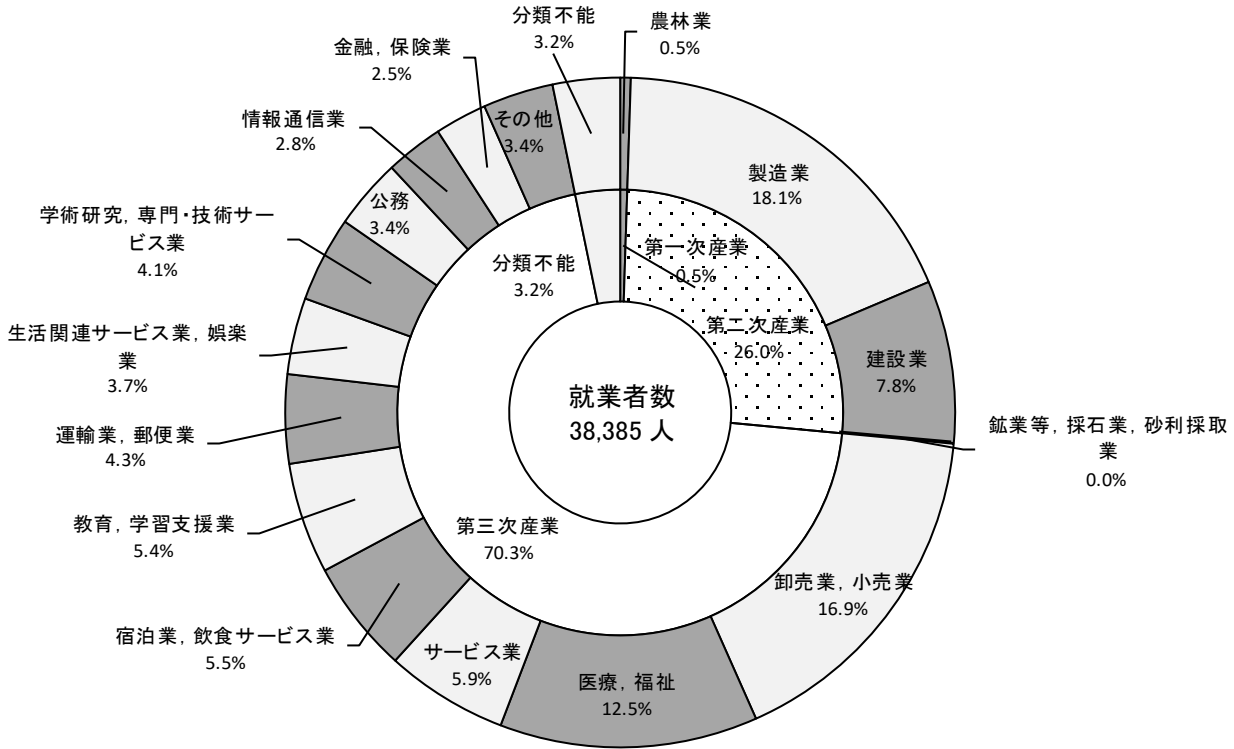

流入・流出人口(3-8表) (平成22年国勢調査)

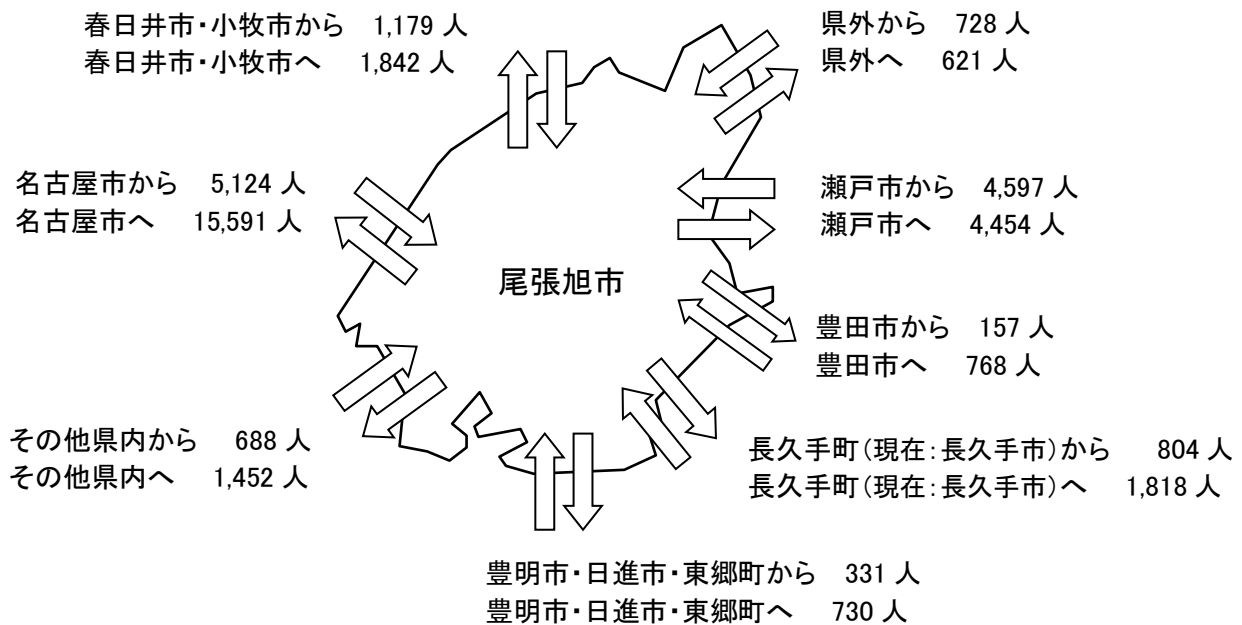

4 事業所

事業所数の推移(4-1表)

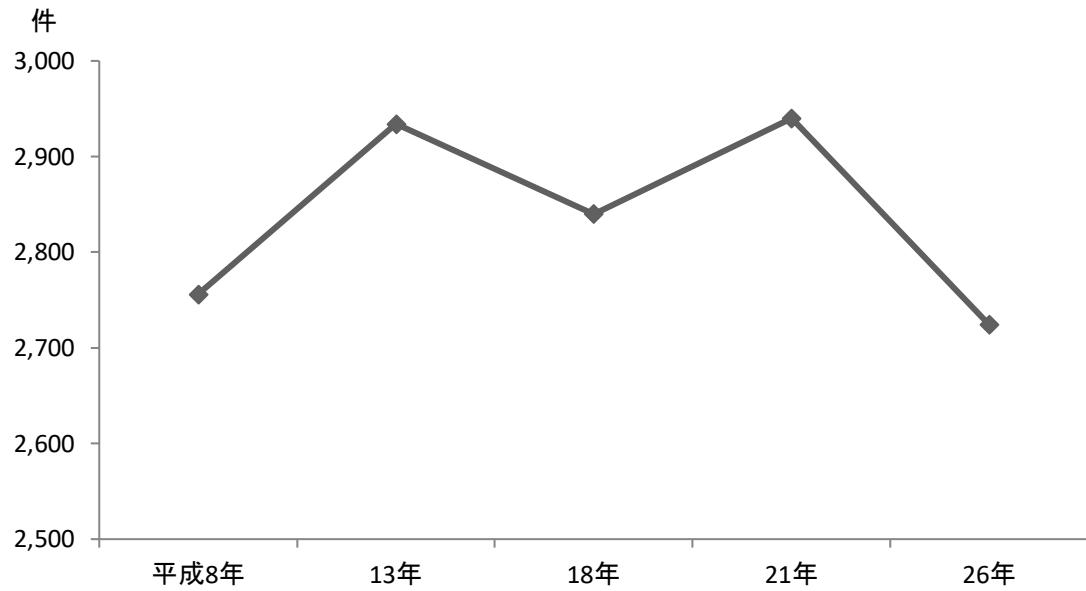

従業者数の推移(4-1表)

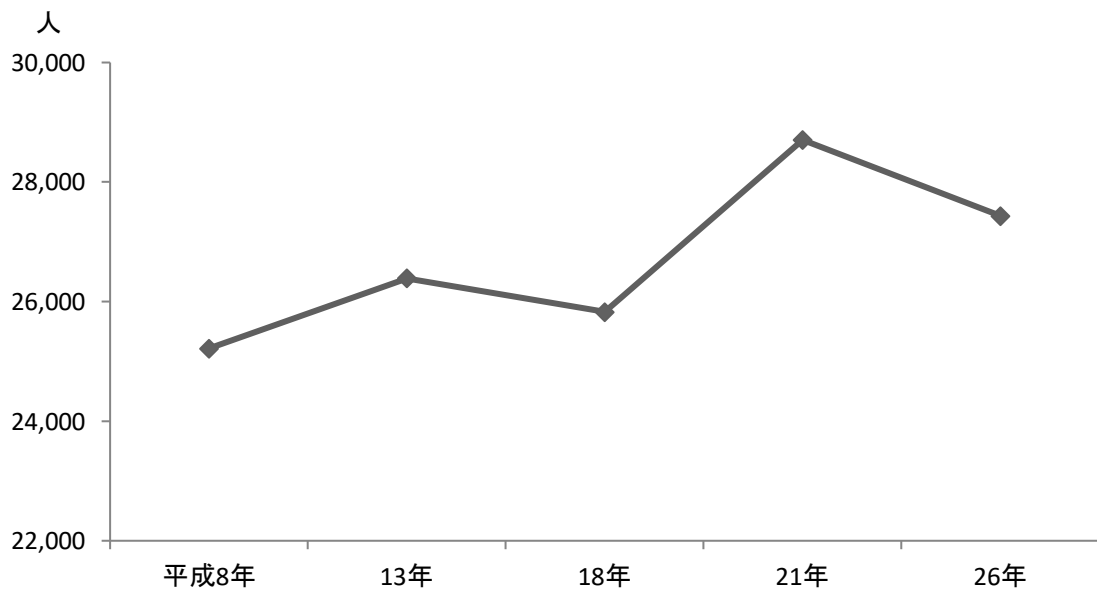

6 工 業

工業の産業分類別構成比(6-1表) (令和元年6月1日現在)

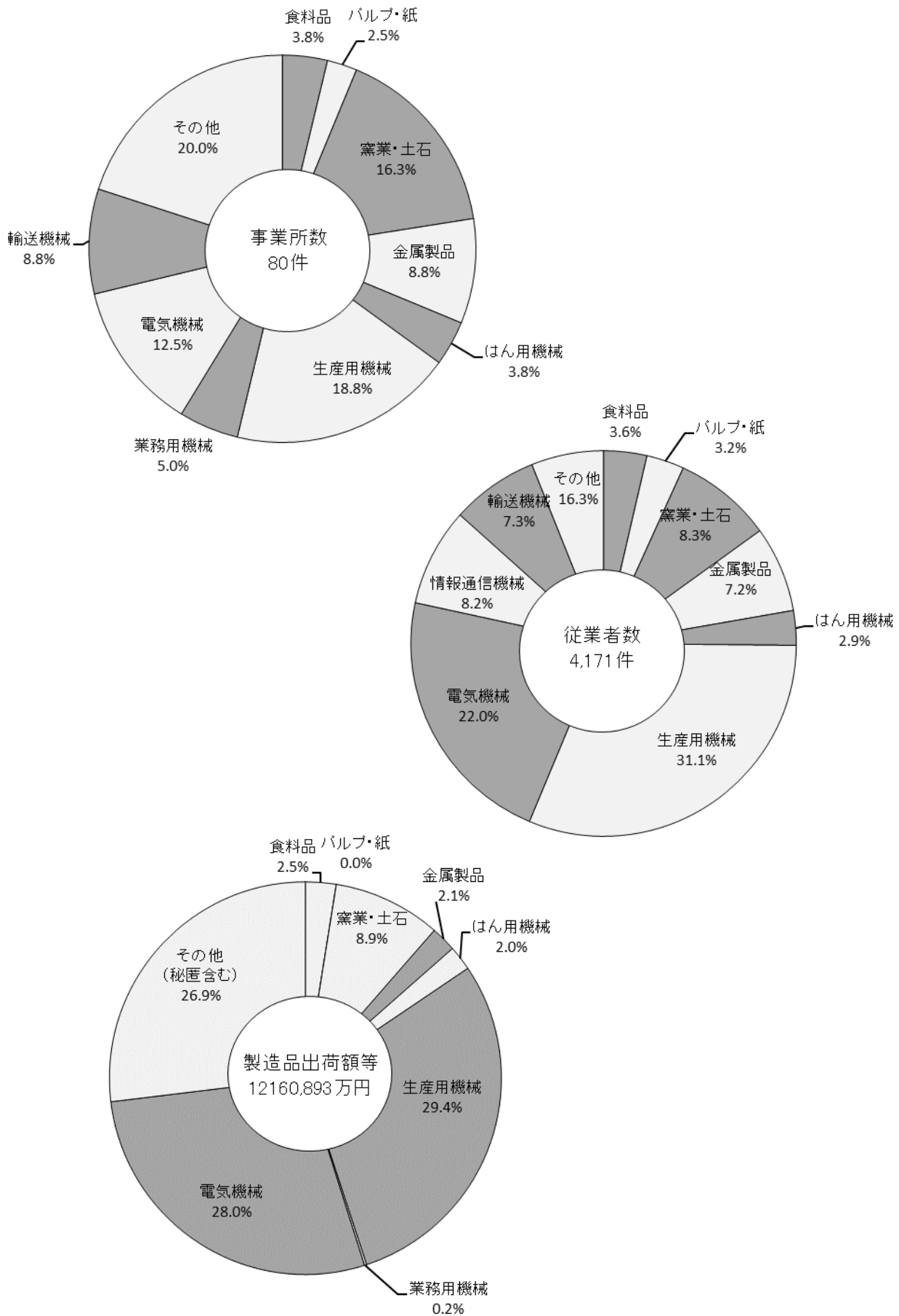

7 商 業

商業の産業分類別構成比(7-1表) (平成26年7月1日現在)

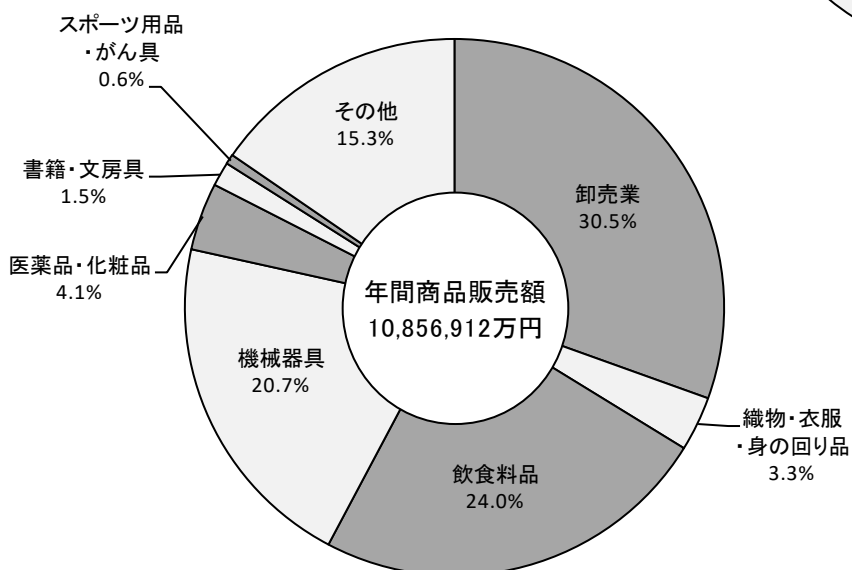
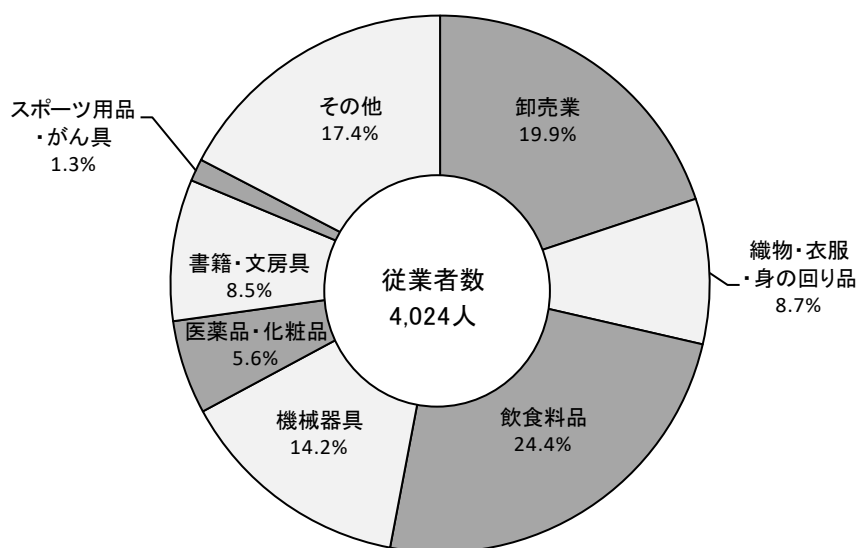
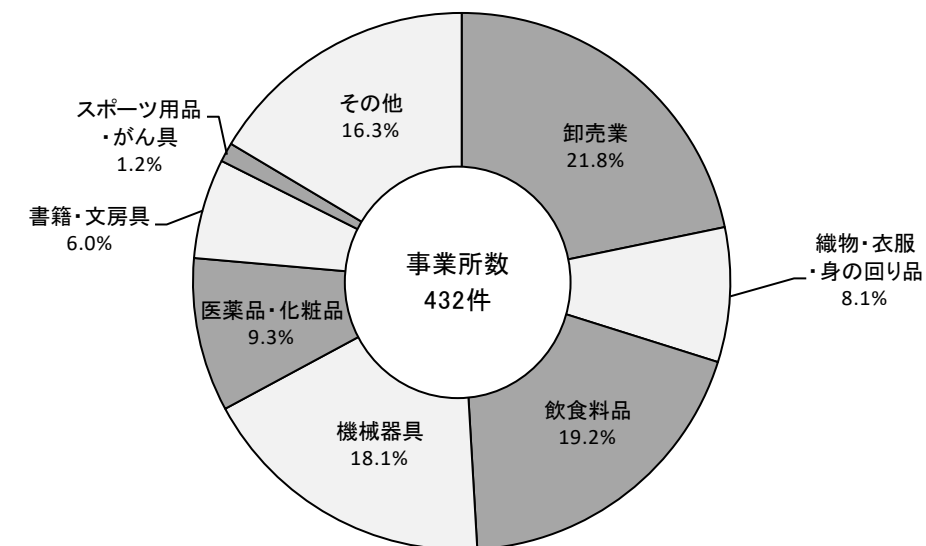

9 運輸・通信

名鉄瀬戸線利用状況の推移(9-3表)

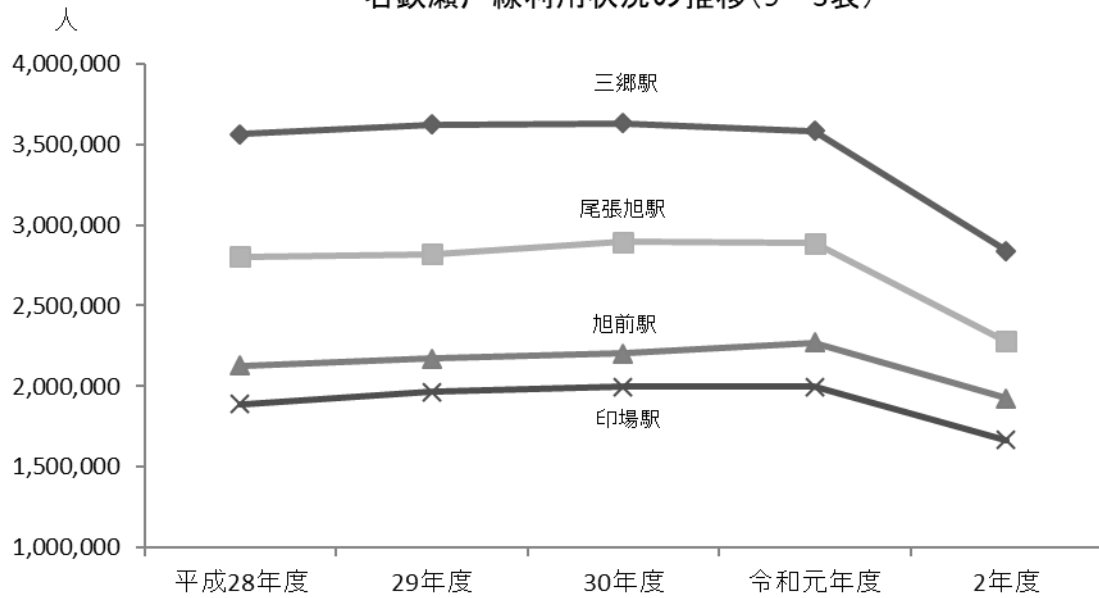

市営バスの利用状況の推移(9-4表)

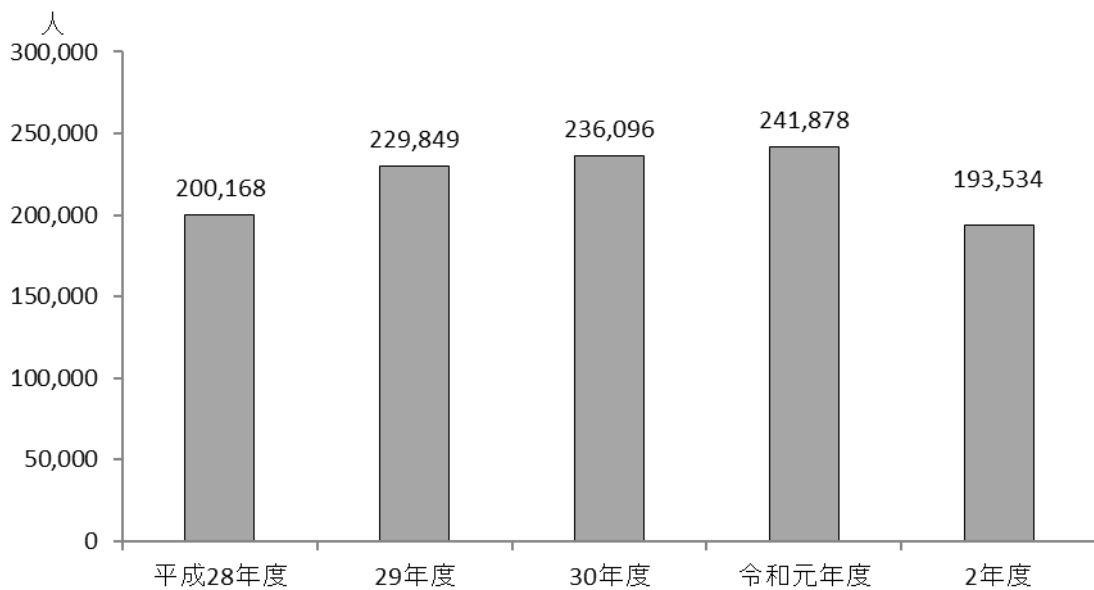

10 水道・ガス

年総有収水量の推移(10-1表)

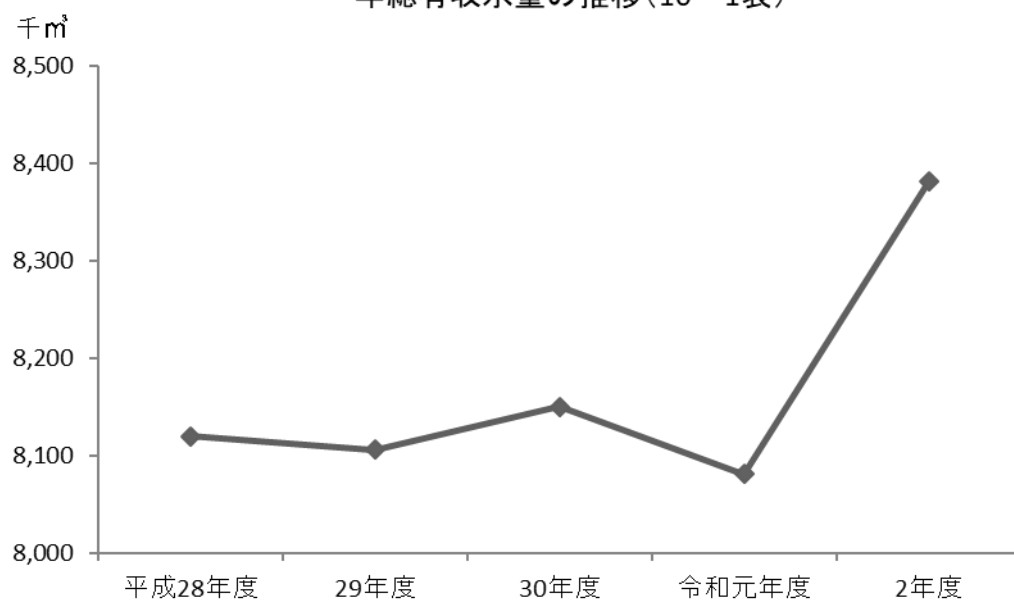

都市ガス消費量の推移(10-3表)

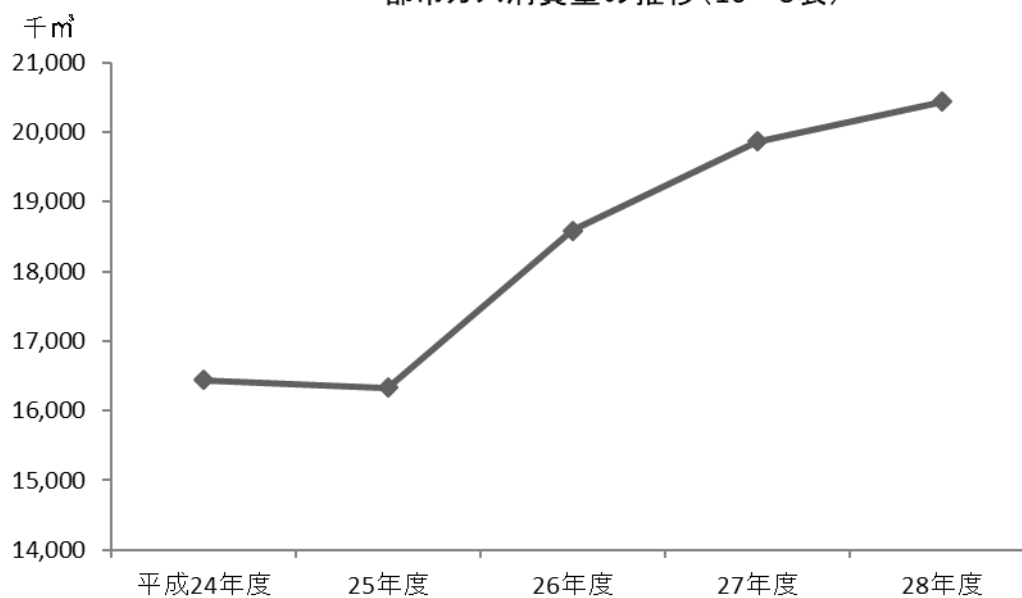

1 2 社会福祉

国民年金給付状況の推移(12-21表)

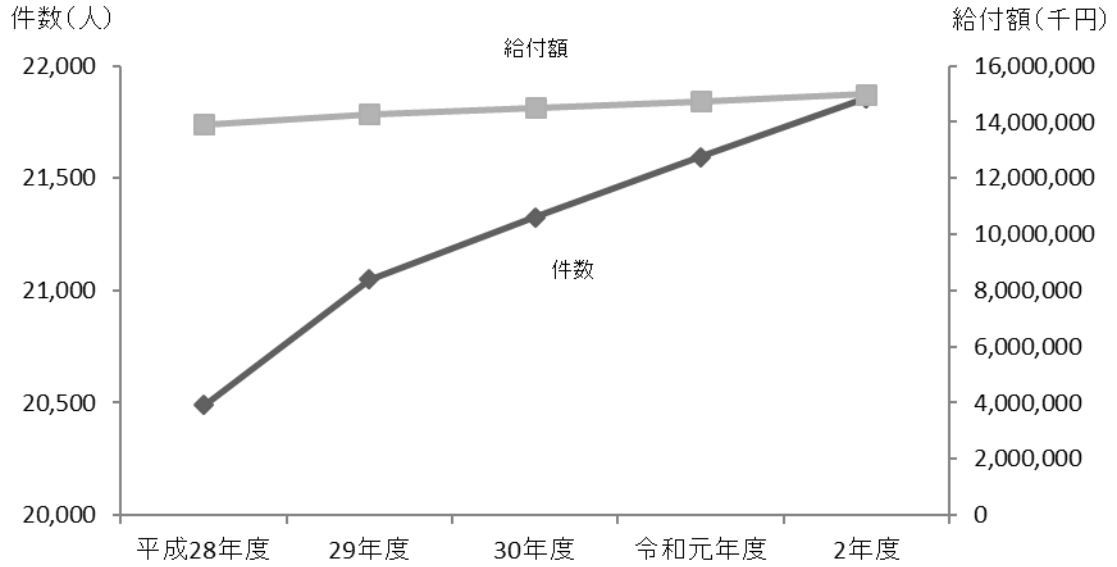

介護保険給付状況の推移(12-34表)

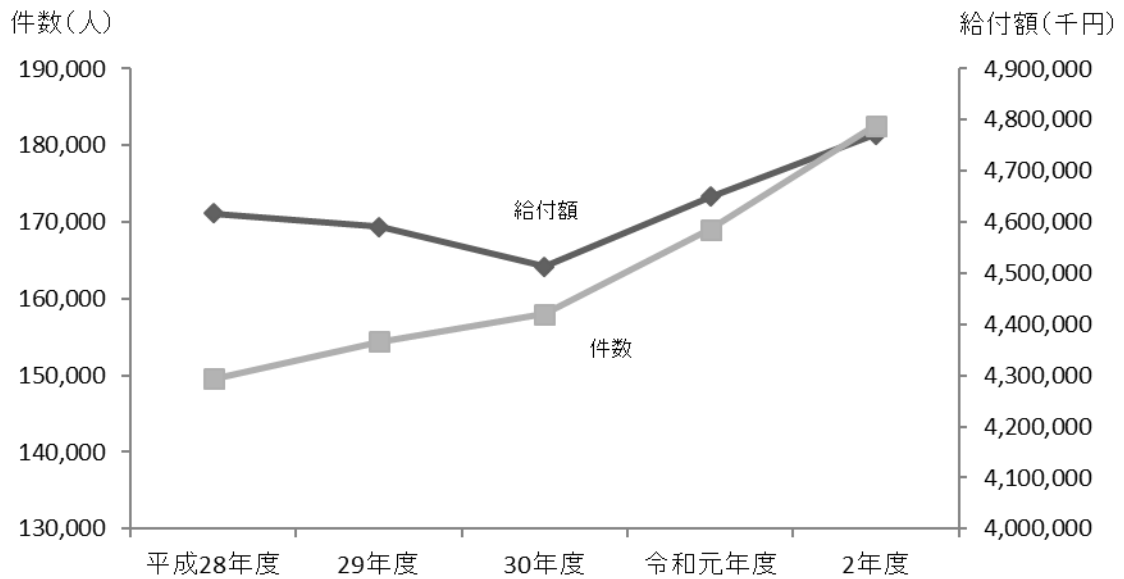

1 3 保健・衛生

国民健康保険給付状況の推移(13-7表)

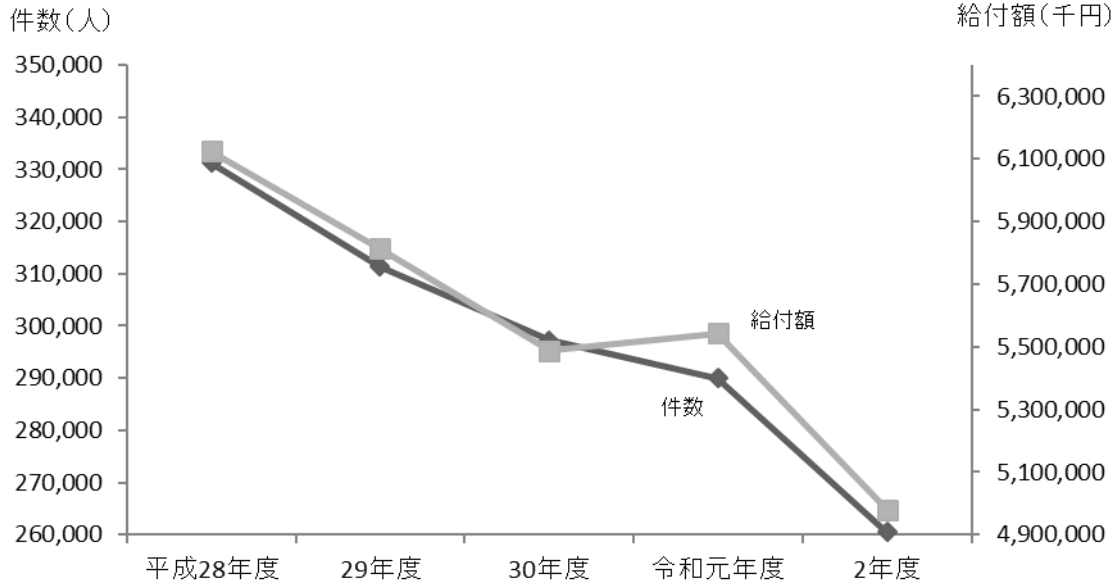

ごみ処理量の推移(13-12表)

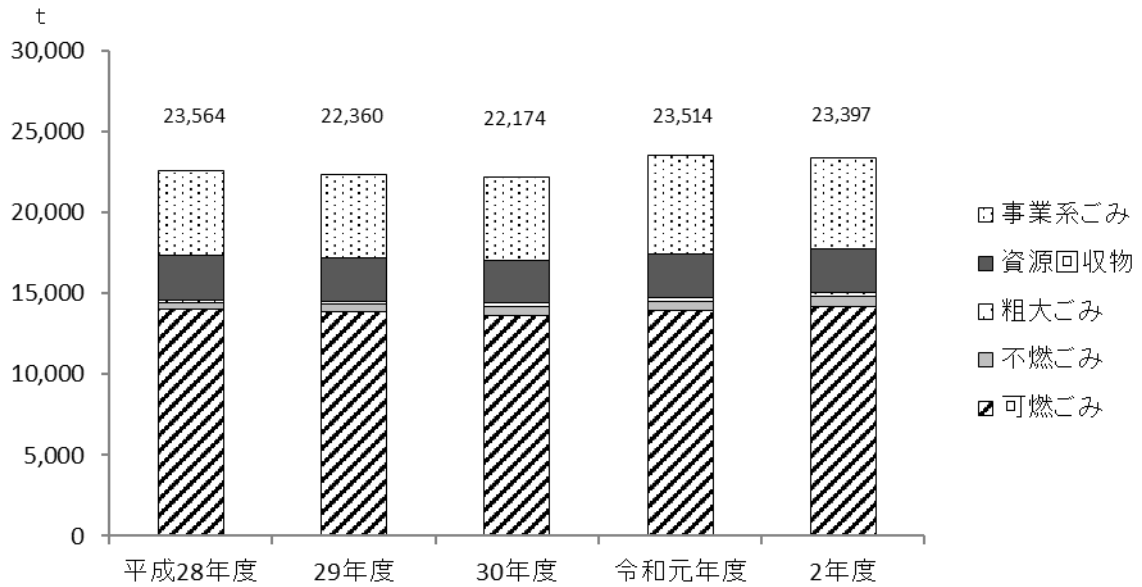

1 4 教 育

各小学校の児童数(14-3表) (令和3年5月1日現在)

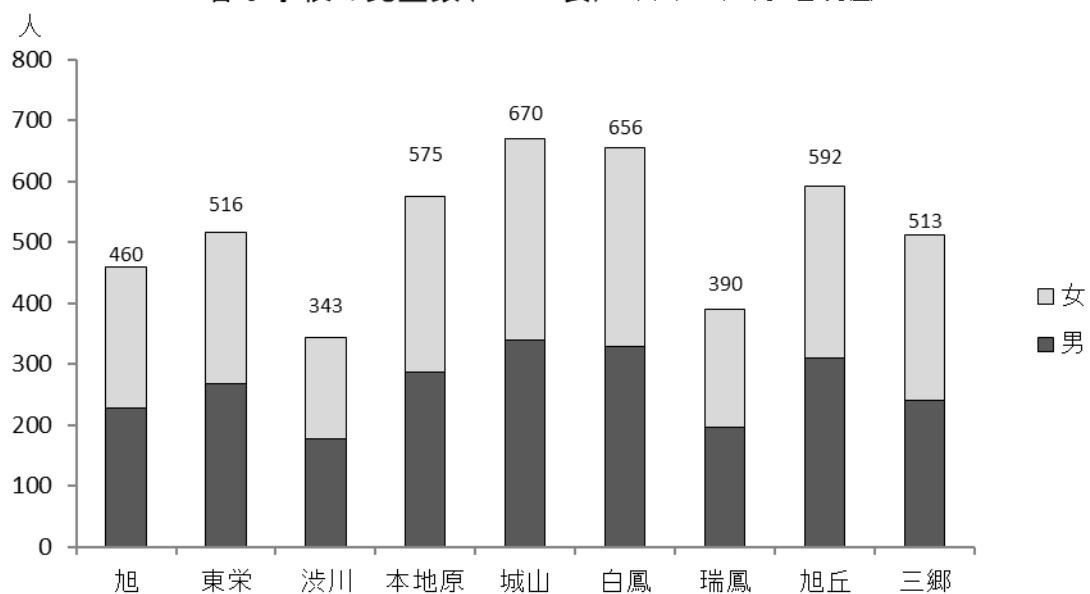

各中学校の生徒数(14-4表) (令和3年5月1日現在)

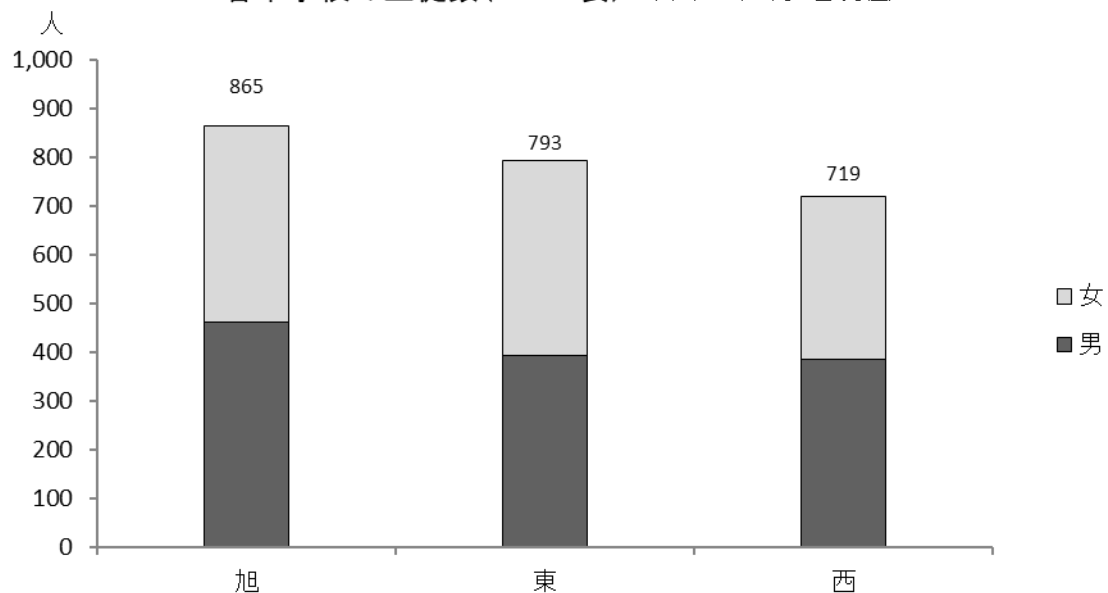

1 6 治安・消防

刑法犯罪発生状況の推移(16-1表)

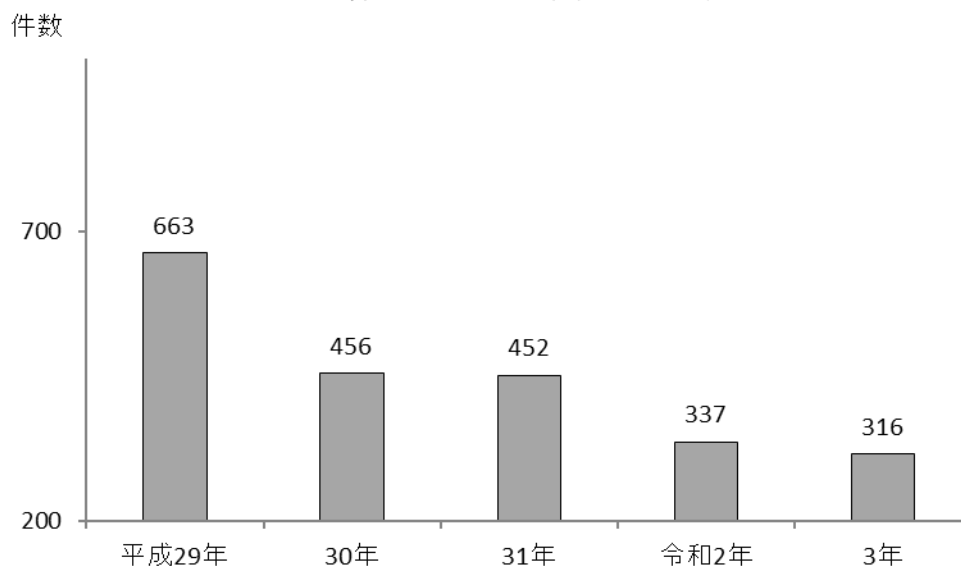

救急車出場状況の推移(16-6表)

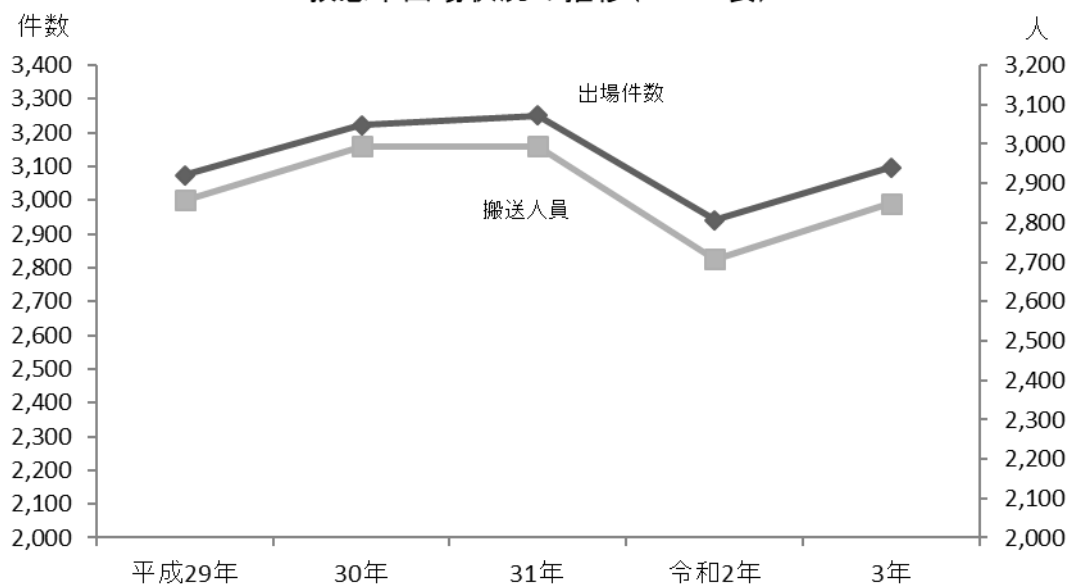

令和2年度普通会計歳入決算額(18-3、18-6表)

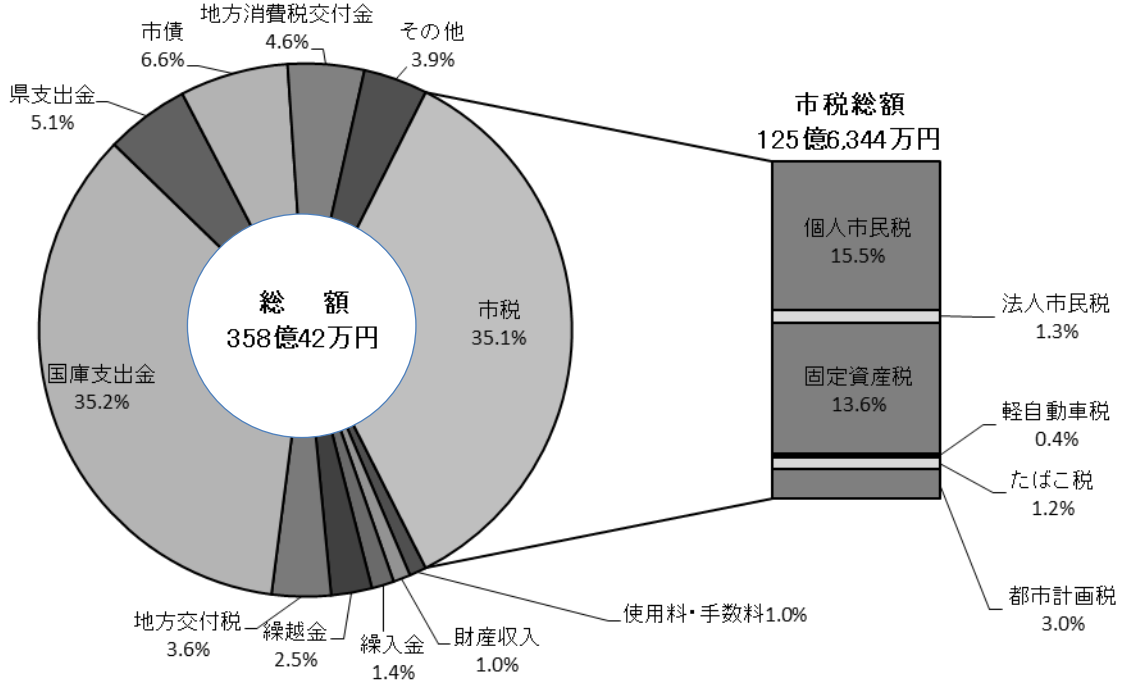

令和2年度普通会計歳出決算額(18-4、18-5表)

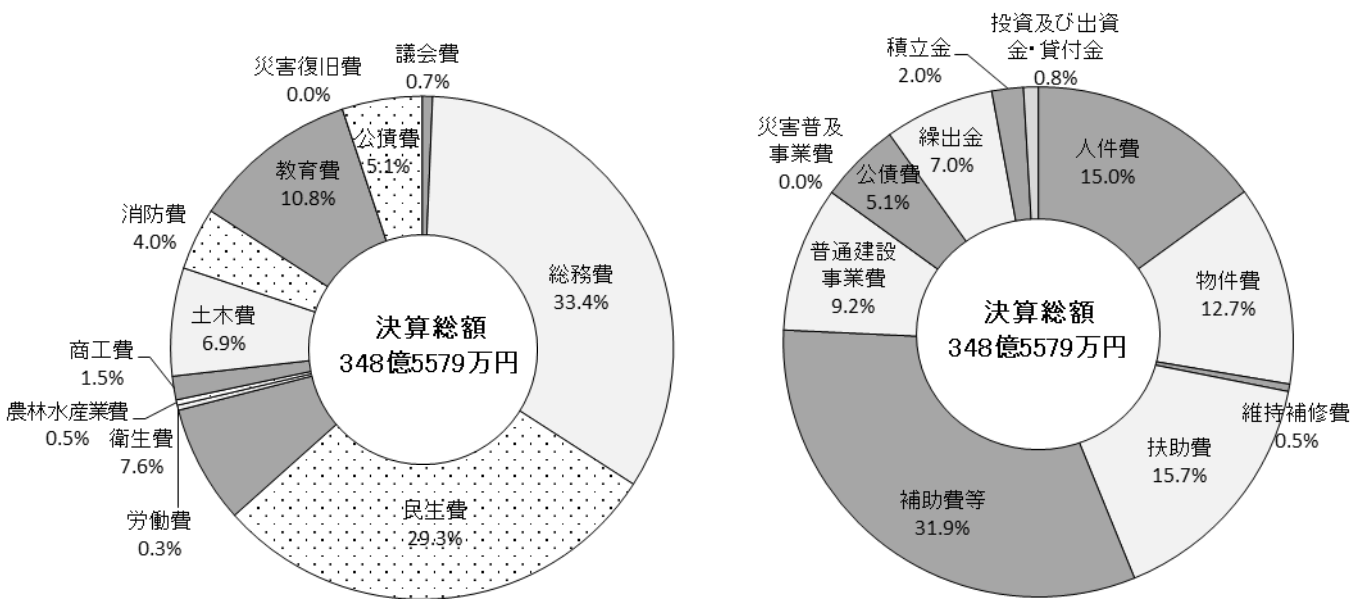

統計表

1 土地・気象

1-1 市の位置

市役所の位置	市の大きさ
東 経 137度 2分 7秒	面積 21.03km ²
北 緯 35度12分59秒	標高 海拔130m (最高)
(世界測地系による)	東西最長 5.7km
	南北最長 5.6km

尾張旭市は、愛知県の北西部、濃尾平野の東部にあり、尾張丘陵とこれを開析した矢田川の流域に広がっています。東部に瀬戸市、西部及び北部に名古屋市、南部に長久手市と接し、その市域は、東西5.7km、南北5.6km、面積は21.03km²で、名古屋の中心部からおよそ15kmという通勤、通学などに恵まれた位置にあります。

本市の地形は、北部の丘陵地帯、中央部の沖積平野、南部の洪積台地に分けることができます。北部丘陵は、森林公園に代表されるように緑地帯が多く、ため池が大小いくつも見受けられ、市内を東西に流れる矢田川の右岸は、肥沃な沖積平野となっており、また、左岸の本地ヶ原では、古期洪積層の堆積面がよく残存しており、三段の段丘面が広がっています。

また、南部、北部丘陵の地質は、新生代第三紀鮮新世に属する堆積層で、瀬戸層郡矢田川累層と呼ばれ、れき層、砂層、シルト層を主体として、火山灰や亜炭層を伴っています。丘陵部によって囲まれた低地は、矢田川の開析によってできた平地部であり、沖積層が堆積しています。

本市の地質の特徴は、ほぼ水平構造であるため、断層、しゅう曲が少ないということと、ほとんどの地盤が洪積層で占められているため、矢田川両岸の沖積砂層の比較的厚い氾濫原を除いては、重量構造物の建造に比較的向いています。

愛知県行政区画図

(令和4年3月現在)

国土地理院承認 平成14年総複 第149号

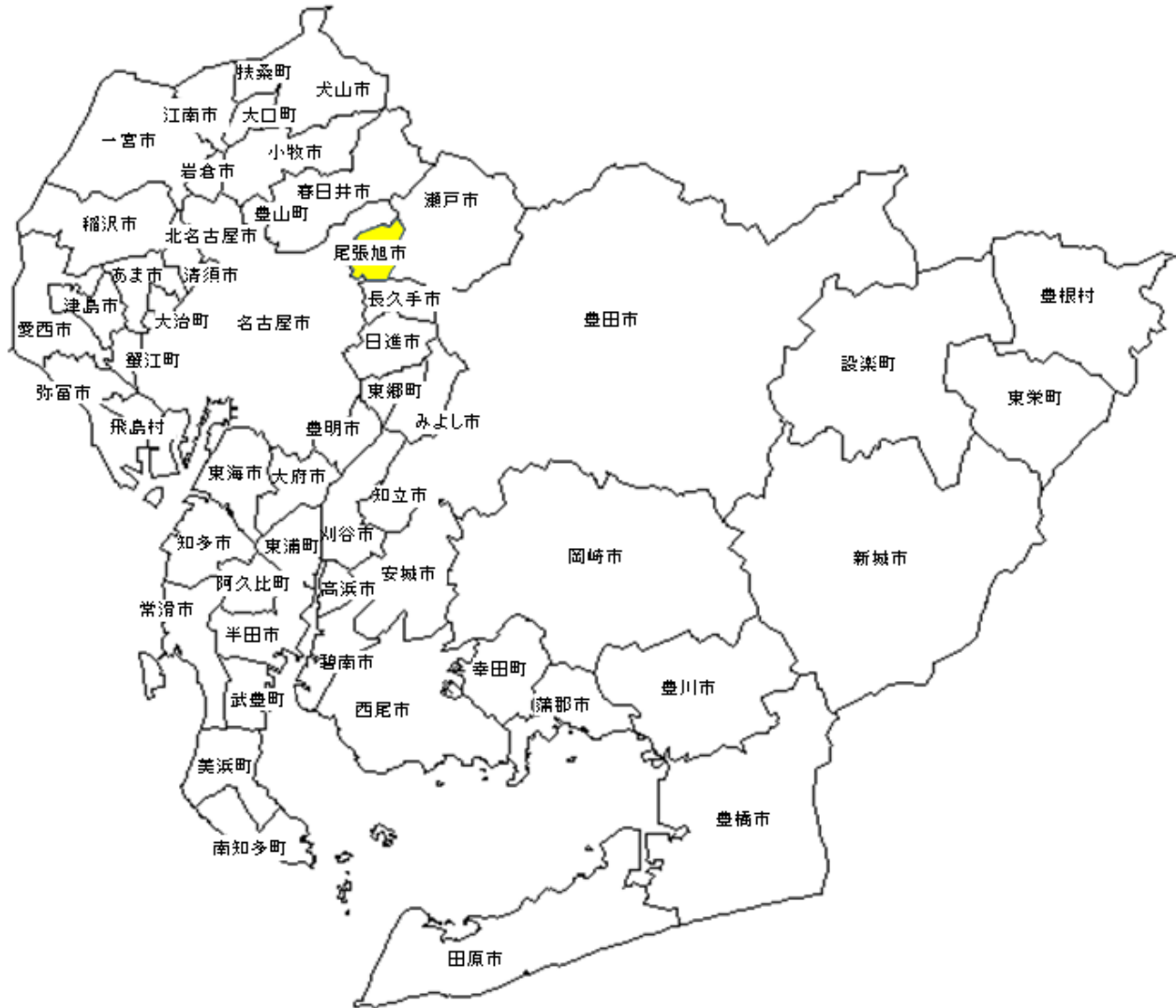

※この地図は、ソフトウェア「白地図KenMap」の地図画像を編集したものです。

1-2 沿革

尾張旭市の歴史は古く、弥生時代にここが居住地となっていたことは、各地で発見された遺跡から確認できます。市内には、豪族の居住を示す古墳がいくつか存在し、古代の農村計画として知られる条里制の遺構もみられ、また、官社の一つである式内社（渋川神社）も設立されています。

中世には、現市域は、尾張国八郡のうち山田郡に属し、各所に豪族が住みつき“小牧・長久手の戦い”の舞台となっています。

近世に入ると、開田が進みましたが、いわゆる「五反百姓」が多かった。この時期、本市域における6集落の原形が形成され、また、今日に残る芸能の多くが固定化していきました。

尾張旭市域は、明治になって一時名古屋県に属しましたが、明治5年に愛知県の所管するところとなり、明治13年春日井郡は東西に分かれ、当市域は、東春日井郡に属しました。これより先、明治11年に近世の村である狩宿村、瀬戸川村及び井田村の3村が合併し三郷村の成立となり、明治22年には、三郷村、稲葉村、今村及び美濃ノ池村が合併し、八白村となりました。さらに、明治39年には、八白村、印場村及び新居村が合併し、旭村となりました。このように、明治時代に合併を重ねて行政区域を拡大しましたが、大正14年には、前述した今村及び美濃ノ池村が分離して瀬戸町（現在の瀬戸市）に編入され、区域が減少しました。その後、大正、昭和期を通じて変化がなく、昭和23年に町制を施行し、さらに、昭和45年には市制を施行して現在の尾張旭市となりました。（詳細は次項のとおり。）

尾張旭市の生いたち

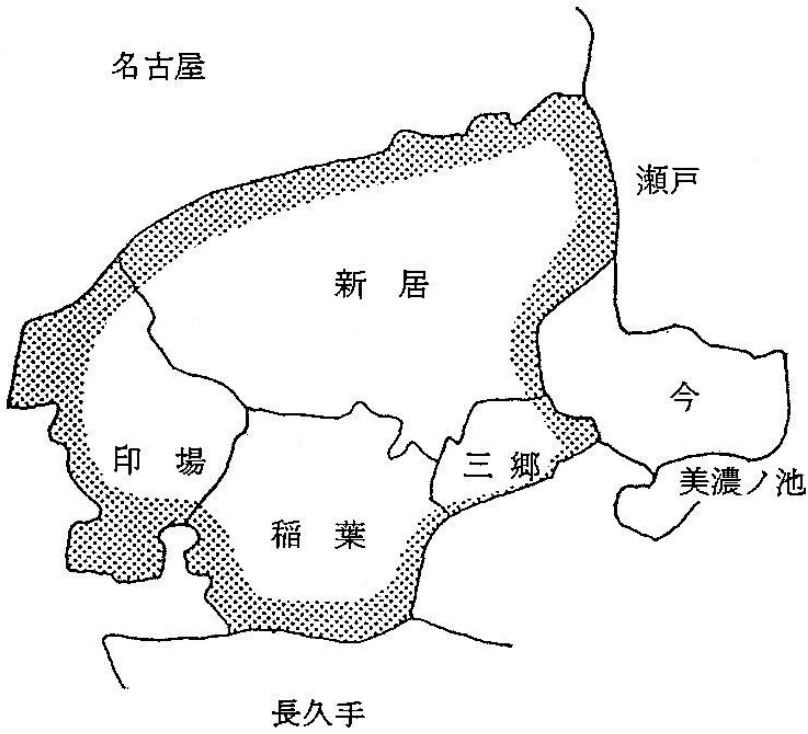

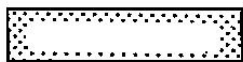
 現在の市域

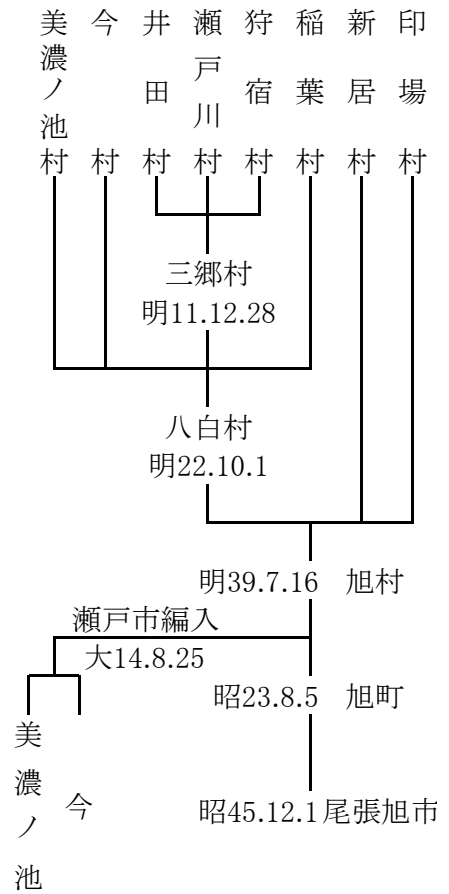

1-3 気象概況

区分 年次または月	気 温			平均 湿度	平均 雲 量	風 速			降 水 量 合 計	日照時間 合 計	有感地震 の 回 数
	平均	最高	最低			平均	最大	風 向			
	℃	℃	℃	%	10分比	m/s	m/s	16方位	mm	時間	回
平年値 (1981~2010)	15.8	20.7	11.9	66	6.4	2.9	-	北北西	1,535.3	2,091.6	-
平成 29年	15.9	35.5	△ 3.6	64	6.3	3.0	16.5	南南東	1,701.5	2,221.0	7
30年	16.9	40.3	△ 3.9	62	6.4	3.1	20.4	南南東	1,695.5	2,330.6	6
31年	17.0	38.0	△ 2.1	64	6.7	3.1	13.9	北西	1,555.5	2,208.7	5
2年	17.0	38.2	△ 2.2	63	6.6	3.0	11.8	南南東	1,711.0	2,215.8	5
令和 3年	16.8	32.0	1.5	63	6.8	2.9	13.3	西北西	1,998.5	2,078.1	9
令和 3年 1月	5.0	9.5	1.5	69	5.9	2.8	11.0	西北西	56.5	161.7	0
2月	7.5	12.7	3.2	60	6.1	3.2	10.7	北西	46.5	164.8	1
3月	12.0	17.5	7.3	64	6.1	3.5	11.0	西北西	203.5	192.8	1
4月	15.2	20.6	10.5	59	6.2	3.5	11.3	北西	192.0	219.5	1
5月	19.5	24.2	15.3	69	8.2	3.0	10.4	北西	254.0	151.9	1
6月	23.4	28.1	19.9	72	8.3	2.8	8.8	西北西	137.0	153.7	0
7月	27.4	32.0	24.2	77	8.4	2.5	11.0	西南西	312.5	175.2	0
8月	27.8	31.9	24.8	76	8.0	3.1	13.3	南南東	347.0	167.1	2
9月	24.1	28.3	21.1	78	8.2	2.3	7.5	南南東	224.0	126.1	1
10月	19.9	24.7	16.1	67	5.6	2.9	9.7	北北西	65.0	197.1	1
11月	13.0	18.4	8.6	65	5.3	2.5	8.5	北北西	71.5	200.2	0
12月	7.3	11.9	3.4	73	5.7	2.9	12.1	西北西	89.0	168.0	1

資料:名古屋地方気象台

(注) 1 上記の資料は、名古屋地方気象台(名古屋市千種区日和町二丁目18番)で観測した値。

2 湿度は、相対湿度。

3 雲量は全天空に対する見かけ上の割合で、全天空に覆われた場合を10、雲のない状態を0とする。

4 月平均は日平均値の月間平均で、年平均は月平均値の年間平均。

5 風速の最大は10分間平均風速のうちの最大値で、風向はその時の風向。

6 有感地震とは、計測震度計による計測値「震度1」以上をいう。

7 月(年)最高(最低)気温は、月間(年間)の極値。

8 値は、準正常値。統計値を求める対象となる資料の一部が欠けているが、許容する資料数を満たす値。

1-4 天気の概況

(15時観測)

区分	天気日数 (日)					
	快 晴	晴 れ	曇 り	雨	雪	みぞれ
年次または月						
平成 29年	9	182	137	36	1	-
30年	2	412	234	82	-	-
令和 元年	1	206	117	41	-	-
2年	0	218	104	43	1	0
3年	0	206	103	51	5	0
令和 3年 1月	0	18	7	3	3	0
2月	0	19	7	1	1	0
3月	0	18	7	6	0	0
4月	0	18	7	5	0	0
5月	0	15	9	7	0	0
6月	0	11	16	3	0	0
7月	0	13	12	6	0	0
8月	0	16	8	7	0	0
9月	0	14	9	7	0	0
10月	0	22	6	3	0	0
11月	0	23	6	1	0	0
12月	0	19	9	2	1	0

資料:消防本部消防署

1-5 地価公示価格の推移

標準地	所在地	平成 29 年		30 年	
		基準地の1㎡ 当たりの価格	変動率	基準地の1㎡ 当たりの価格	変動率
住宅地	旭ヶ丘町旭ヶ丘5668-66	83,200	0.0	83,200	0.0
	庄南町1-9-23	123,000	0.0	124,000	0.8
	桜ヶ丘町1-236	103,000	1.0	103,000	0.0
	東栄町2-4-8	111,000	0.0	111,000	0.0
	東印場町3-11-2	127,000	0.8	129,000	1.6
	南本地ヶ原町3-10	115,000	0.9	116,000	0.9
	三郷町中井田158-2	96,500	1.0	98,000	1.6
	白鳳町2-22	129,000	0.0	131,000	1.6
	吉岡町2-7-4	94,500	0.0	94,500	0.0
	向町3-13-6外	116,000	1.8	117,000	0.9
	柏井町弥栄98-13	79,000	0.0	79,000	0.0
	狩宿町1-65	73,600	0.0	73,600	0.0
	北山町北新田94-2外	82,700	0.0	82,700	0.0
	大久手町中松原72-2	73,500	0.0	73,500	0.0
	平子町西111	84,700	0.0	84,700	0.0
	東大道町原田2672-220	112,000	0.9	114,000	1.8
	城山町三ツ池6208-7外	77,100	0.0	77,100	0.0
	城前町2-3-8外	-	-	-	-
霞ヶ丘町中231-8	81,400	0.0	82,500	1.4	
井田町4-63	89,500	0.6	90,300	0.9	
商業地	印場元町5-2-15	110,000	0.0	110,000	0.0
	三郷町栄42	113,000	0.0	113,000	0.0
	北本地ヶ原町1-61	-	-	-	-

資料:都市計画課「国土交通省地価公示」

1-6 地価調査価格の推移

基準地	所在地	平成 29 年		30 年	
		基準地の1㎡ 当たりの価格	変動率	基準地の1㎡ 当たりの価格	変動率
住宅地	新居町下切戸1263-54	94,000	0.0	94,000	0.0
	東山町1-1-15	110,000	1.9	110,000	0.0
	長坂町南山2874-187	106,000	0.0	106,000	0.0
	瀬戸川町2-100	98,300	0.8	99,000	0.7
	西大道町前田3722-4	93,000	0.0	94,500	1.6
	西大道町六兵衛前3926-1	-	-	-	-
	東名西町1-53	123,000	0.8	126,000	2.4
	東印場町3-11-2	128,000	0.8	130,000	1.6
	南栄町旭ヶ丘97-3	73,900	0.0	73,900	0.0
商業地	向町2-4-1	112,000	0.0	113,000	0.9
	三郷町栄42	113,000	0.0	113,000	0.0

資料:都市計画課「愛知県地価調査」

(注)令和3年より西大道町前田3722-4を
西大道町六兵衛前3926-1へ選定替。

(単位: 価格=円/㎡、変動率=%、毎年1月1日現在)

31年		令和2年		3年	
基準地の1㎡ 当たりの価格	変動率	基準地の1㎡ 当たりの価格	変動率	基準地の1㎡ 当たりの価格	変動率
83,200	0.0	83,200	0.0	82,500	△ 0.8
126,000	1.6	127,000	0.8	126,000	△ 0.8
103,000	0.0	103,000	0.0	102,000	△ 1.0
111,000	0.0	111,000	0.0	110,000	△ 0.9
130,000	0.8	130,000	0.0	129,000	△ 0.8
118,000	1.7	119,000	0.8	118,000	△ 0.8
99,800	1.8	100,000	0.2	99,500	△ 0.5
134,000	2.3	135,000	0.7	135,000	0.0
94,500	0.0	95,000	0.5	94,400	△ 0.6
119,000	1.7	121,000	1.7	119,000	△ 1.7
79,000	0.0	79,000	0.0	78,400	△ 0.8
73,600	0.0	73,600	0.0	72,800	△ 1.1
82,700	0.0	83,200	0.6	82,700	△ 0.6
73,500	0.0	73,500	0.0	72,900	△ 0.8
84,700	0.0	85,000	0.4	84,500	△ 0.6
117,000	2.6	119,000	1.7	117,000	△ 1.7
77,100	0.0	77,100	0.0	76,400	△ 0.9
123,000	-	125,000	1.6	124,000	△ 0.8
82,900	0.5	82,900	0.0	82,000	△ 1.1
90,700	0.4	91,400	0.8	91,100	△ 0.3
110,000	0.0	111,000	0.9	108,000	△ 2.7
113,000	0.0	114,000	0.9	111,000	△ 2.6
147,000	-	149,000	1.4	146,000	△ 2.0

(単位: 価格=円/㎡、変動率=%、毎年7月1日現在)

令和元年		2年		3年	
基準地の1㎡ 当たりの価格	変動率	基準地の1㎡ 当たりの価格	変動率	基準地の1㎡ 当たりの価格	変動率
95,000	1.1	94,000	△ 1.1	94,000	0.0
110,000	0.0	110,000	0.0	110,000	0.0
106,000	0.0	105,000	△ 0.9	105,000	0.0
100,000	1.0	99,800	△ 0.2	101,000	1.2
96,000	1.6	95,000	△ 1.0	-	-
-	-	-	-	86,000	-
129,000	2.4	128,000	△ 0.8	128,000	0.0
130,000	0.0	129,000	△ 0.8	129,000	0.0
73,900	0.0	73,900	0.0	73,300	△ 0.8
114,000	0.9	113,000	△ 0.9	112,000	△ 0.9
113,000	0.0	112,000	△ 0.9	111,000	△ 0.9

1-7 地目別面積

(単位:ha、各年1月1日現在)

区分	年次	総面積	田	畑	宅地	原野	山林	雑種地	その他
	平成 29年	2,103.0	76.3	77.6	788.2	2.2	150.0	471.5	537.2
	30年	2,103.0	74.9	76.5	803.4	1.5	118.7	182.1	845.9
	31年	2,103.0	71.1	78.4	803.9	0.9	119.3	183.2	846.2
	令和 2年	2,103.0	70.8	77.4	807.2	0.8	118.4	181.9	846.5
	3年	2,103.0	68.9	76.8	806.8	0.8	116.9	190.1	842.7

資料:税務課「固定資産概要調書」

1-8 市街化区域及び市街化調整区域面積

(令和3年4月1日現在)

種 別		面 積	構 成 比
市 街 化 区 域		1,180 ha	56.1 %
用 途 地 域 別 内 訳	第一種低層住居専用地域	216	18.3
	第二種低層住居専用地域	13	1.1
	第一種中高層住居専用地域	311	26.3
	第二種中高層住居専用地域	76	6.4
	第一種住居地域	311	26.3
	第二種住居地域	48	4.1
	準住居地域	6.4	0.5
	近隣商業地域	41	3.5
	商業地域	8	0.7
	準工業地域	72	6.1
工業地域	78	6.6	
市 街 化 調 整 区 域		923 ha	43.9 %

資料:都市計画課

2 人口

2-1 世帯数及び人口の推移

(各年3月末現在)

区分 年次	世帯数	人 口			対 前 年		1世帯当 たり人口	人口密度 1km ² 当たり
		総数	男	女	増加人口	増加率		
						%		
昭和 45年	8,198	32,886	16,473	16,413	1,151	3.6	4.0	1,559
50年	11,283	42,172	21,329	20,843	2,233	5.6	3.7	2,000
55年	15,364	52,458	26,307	26,151	1,129	2.2	3.4	2,487
60年	17,258	56,718	28,064	28,654	1,381	2.5	3.3	2,689
平成 2年	20,658	64,741	32,030	32,711	1,490	2.4	3.1	3,083
7年	23,638	69,719	34,389	35,330	734	1.1	3.0	3,320
9年	25,234	72,279	35,701	36,578	1,431	2.0	2.9	3,442
10年	26,086	73,673	36,376	37,297	1,394	1.9	2.8	3,505
11年	26,709	74,620	36,855	37,765	947	1.3	2.8	3,553
12年	27,262	75,489	37,213	38,276	869	1.2	2.8	3,591
13年	27,929	76,386	37,653	38,733	897	1.2	2.7	3,634
14年	28,674	77,458	38,252	39,206	1,072	1.4	2.7	3,685
15年	29,089	77,888	38,395	39,493	430	0.6	2.7	3,705
16年	29,646	78,654	38,753	39,901	766	1.0	2.7	3,742
17年	30,135	79,220	38,971	40,249	566	0.7	2.6	3,769
18年	30,534	79,546	39,206	40,340	326	0.4	2.6	3,784
19年	31,035	80,041	39,529	40,512	495	0.6	2.6	3,808
20年	31,660	80,648	39,895	40,753	607	0.8	2.5	3,835
21年	32,233	81,505	40,218	41,287	857	1.1	2.5	3,876
22年	32,465	81,619	40,166	41,453	114	0.1	2.5	3,881
23年	32,527	81,507	40,093	41,414	△ 112	△ 0.1	2.5	3,876
24年	33,000	81,953	40,243	41,710	446	0.5	2.5	3,897
25年	33,065	81,792	40,138	41,654	△ 161	△ 0.2	2.5	3,889
26年	33,446	82,192	40,300	41,892	400	0.5	2.5	3,908
27年	33,843	82,361	40,393	41,968	169	0.2	2.4	3,916
28年	33,936	82,757	40,609	42,148	565	0.7	2.4	3,935
29年	34,345	82,997	40,712	42,285	240	0.3	2.4	3,947
30年	34,836	83,372	40,868	42,504	375	0.5	2.4	3,964
31年	35,318	83,592	40,902	42,690	220	0.3	2.4	3,975
令和 2年	35,719	83,797	40,996	42,801	205	0.2	2.3	3,985
3年	36,294	84,135	41,157	42,978	338	0.4	2.3	4,001

資料:市民課

(注)平成27年までは、日本人と外国人からなる混合世帯数を、日本人世帯、外国人世帯それぞれに計上した世帯数の合計。
平成28年からは、日本人のみ世帯数、外国人のみ世帯数、日本人と外国人からなる混合世帯数を集計した合計。

2-2 町別世帯数及び人口

(各年3月末現在)

町名	年次 区分	令和 2 年				令和 3 年			
		世帯数	人 口			世帯数	人 口		
			総 数	男	女		総 数	男	女
総	数	35,719	83,797	40,996	42,801	36,294	84,135	41,157	42,978
霞ヶ丘	町	553	1,283	632	651	554	1,291	645	646
東名西	町	305	649	341	308	310	660	343	317
桜ヶ丘	町	1,724	4,194	2,063	2,131	1,732	4,171	2,064	2,107
白鳳	町	346	808	391	417	339	783	377	406
印場元	町	1,019	2,433	1,206	1,227	1,034	2,431	1,214	1,217
庄中	町	393	995	511	484	398	990	517	473
洪川	町	611	1,661	822	839	631	1,682	824	858
東印場	町	965	2,530	1,253	1,277	967	2,508	1,243	1,265
西山	町	440	1,088	534	554	443	1,106	545	561
東山	町	509	1,154	558	596	514	1,157	558	599
庄南山	町	881	1,953	961	992	898	1,971	956	1,015
大塚岡	町	529	1,174	560	614	530	1,161	549	612
吉旭	町	819	1,888	959	929	833	1,891	975	916
旭平	町	1,079	2,441	1,182	1,259	1,174	2,656	1,279	1,377
平子ヶ丘	町	1,705	4,108	1,952	2,156	1,730	4,091	1,958	2,133
平城	町	200	493	243	250	202	497	241	256
城西大	町	767	1,987	991	996	754	1,959	976	983
西向	町	367	882	445	437	383	934	472	462
新城山	町	591	1,402	694	708	601	1,409	692	717
新居	町	752	1,839	885	954	758	1,854	893	961
東大	町	1,406	3,246	1,512	1,734	1,416	3,215	1,508	1,707
旭ヶ丘	町	698	1,598	761	837	708	1,609	767	842
旭大	町	1,504	3,783	1,863	1,920	1,542	3,814	1,884	1,930
北原山	町	226	563	265	298	221	551	254	297
南原山	町	1,518	3,532	1,720	1,812	1,541	3,582	1,738	1,844
東原山	町	1,264	2,772	1,362	1,410	1,285	2,727	1,341	1,386
東栄	町	1,248	2,757	1,351	1,406	1,253	2,739	1,338	1,401
根の鼻	町	273	605	287	318	271	598	286	312
東大久手	町	627	1,450	707	743	630	1,465	716	749
柏井	町	953	2,223	1,119	1,104	987	2,243	1,124	1,119
旭台	町	852	2,102	1,000	1,102	863	2,092	995	1,097
井田	町	1,522	3,371	1,631	1,740	1,541	3,367	1,626	1,741
三郷	町	1,112	2,518	1,251	1,267	1,126	2,472	1,220	1,252
狩宿	町	533	1,266	641	625	553	1,319	667	652
東三郷	町	250	567	261	306	260	573	268	305
狩宿新	町	185	421	221	200	183	425	223	202
瀬戸川	町	577	1,273	604	669	593	1,286	622	664
西の野	町	219	566	286	280	223	576	293	283
稲葉	町	132	346	170	176	137	348	168	180
北山	町	894	2,085	1,041	1,044	900	2,081	1,024	1,057
下井	町	34	75	41	34	36	81	45	36
長坂	町	642	1,538	738	800	644	1,517	727	790
上の山	町	224	498	266	232	232	497	267	230
緑	町	1,273	2,806	1,301	1,505	1,302	2,835	1,306	1,529
南新	町	452	1,032	504	528	461	1,055	512	543
南栄	町	289	643	317	326	292	644	313	331
晴丘	町	433	1,030	508	522	450	1,084	541	543
北本地ヶ原	町	636	1,497	741	756	645	1,461	718	743
南本地ヶ原	町	514	1,201	596	605	533	1,209	602	607
東本地ヶ原	町	674	1,471	748	723	681	1,468	743	725

資料：市民課

(注)平成28年からは、日本人のみ世帯数、外国人のみ世帯数、日本人と外国人からなる混合世帯数を集計した合計。

2-3 人口動態

年度	区分	自然動態			社会動態				増加人口	婚姻	離婚
		出生	死亡	自然増	転入	転出	その他	社会増			
昭和	45年	812	155	657	4,048	2,642	-	1,406	2,063	595	46
	50年	737	171	566	4,777	2,932	3	1,848	2,414	491	54
	55年	664	223	441	3,623	3,088	1	536	977	501	55
	60年	606	239	367	3,800	2,841	△ 11	948	1,315	583	71
平成	2年	666	287	379	4,307	3,540	△ 1	766	1,145	762	98
	7年	713	343	370	4,780	4,024	3	759	1,129	965	149
	9年	825	402	423	4,734	3,840	18	912	1,335	1,084	189
	10年	842	390	452	4,437	3,958	16	495	947	1,110	194
	11年	891	401	490	4,368	3,996	7	379	869	1,036	224
	12年	865	410	455	4,601	4,161	2	442	897	1,041	191
	13年	893	417	476	4,488	3,885	△ 7	596	1,072	972	229
	14年	828	456	372	3,973	3,884	△ 31	58	430	1,023	227
	15年	811	411	400	4,170	3,794	△ 10	366	766	909	256
	16年	804	468	336	4,346	4,099	△ 17	230	566	912	225
	17年	771	513	258	4,114	4,050	4	68	326	915	248
	18年	773	492	281	4,038	3,814	△ 10	214	495	982	233
	19年	805	487	318	4,155	3,879	13	289	607	915	215
	20年	763	520	243	4,033	3,433	14	614	857	931	225
	21年	754	567	187	3,534	3,619	12	△ 73	114	930	211
	22年	745	582	163	3,265	3,543	3	△ 275	△ 112	870	218
	23年	700	567	133	3,553	3,231	△ 9	313	446	870	220
	24年	683	587	96	3,275	3,480	△ 52	△ 257	△ 161	817	194
	25年	694	622	72	3,580	3,246	△ 6	328	400	823	186
	26年	649	649	0	3,393	3,215	△ 9	169	169	793	195
27年	656	626	30	3,530	3,182	18	366	396	801	181	
28年	645	665	△ 20	3,619	3,382	23	260	240	810	211	
29年	631	642	△ 11	3,732	3,408	62	386	375	804	212	
30年	610	695	△ 85	3,854	3,520	△ 29	305	220	765	187	
令和	元年	596	687	△ 91	3,839	3,549	6	296	205	835	188
	2年	597	701	△ 104	3,492	3,067	17	442	338	755	196

資料:市民課

2-4 年齢別・男女別人口

年齢	年次 区分	令和2年			令和3年		
		総数	男	女	総数	男	女
総数		83,797	40,996	42,801	84,135	41,157	42,978
0～4歳		3,406	1,741	1,665	3,353	1,689	1,664
0		586	302	284	612	310	302
1		648	323	325	617	317	300
2		696	338	358	671	338	333
3		721	377	344	717	341	376
4		755	401	354	736	383	353
5～9		3,916	1,988	1,928	3,885	1,996	1,889
5		728	378	350	766	413	353
6		795	387	408	741	388	353
7		804	398	406	795	388	407
8		768	407	361	808	398	410
9		821	418	403	775	409	366
10～14		4,246	2,147	2,099	4,214	2,150	2,064
10		824	400	424	816	420	396
11		844	421	423	822	402	420
12		876	457	419	852	427	425
13		845	443	402	883	461	422
14		857	426	431	841	440	401
15～19		4,369	2,217	2,152	4,337	2,195	2,142
15		846	411	435	857	426	431
16		815	415	400	839	408	431
17		902	471	431	820	415	405
18		911	468	443	904	471	433
19		895	452	443	917	475	442
20～24		4,139	2,096	2,043	4,211	2,093	2,118
20		901	440	461	874	435	439
21		889	468	421	892	433	459
22		856	438	418	863	433	430
23		787	399	388	804	403	401
24		706	351	355	778	389	389
25～29		3,785	1,961	1,824	3,685	1,871	1,814
25		772	383	389	674	334	340
26		725	382	343	760	371	389
27		754	394	360	725	398	327
28		743	389	354	776	396	380
29		791	413	378	750	372	378
30～34		4,233	2,126	2,107	4,270	2,181	2,089
30		800	394	406	839	446	393
31		815	404	411	814	418	396
32		822	418	404	847	425	422
33		878	447	431	853	431	422
34		918	463	455	917	461	456
35～39		5,088	2,543	2,545	5,008	2,534	2,474
35		953	472	481	955	487	468
36		1,000	516	484	970	475	495
37		1,003	490	513	1,006	524	482
38		1,039	533	506	1,018	504	514
39		1,093	532	561	1,059	544	515
40～44		6,075	3,042	3,033	5,791	2,872	2,919
40		1,073	523	550	1,100	536	564
41		1,144	584	560	1,084	527	557
42		1,175	581	594	1,147	586	561
43		1,295	650	645	1,173	576	597
44		1,388	704	684	1,287	647	640
45～49		7,485	3,797	3,688	7,530	3,797	3,733
45		1,473	741	732	1,391	705	686
46		1,577	814	763	1,475	740	735
47		1,548	778	770	1,583	825	758
48		1,523	751	772	1,543	773	770
49		1,364	713	651	1,538	754	784

資料:市民課

(各年3月末現在)

年齢	年次 区分	令和2年			令和3年		
		総数	男	女	総数	男	女
50	～ 54歳	6,066	3,090	2,976	6,314	3,219	3,095
	50	1,328	707	621	1,375	718	657
	51	1,316	648	668	1,320	704	616
	52	1,279	646	633	1,320	650	670
	53	1,020	498	522	1,284	648	636
	54	1,123	591	532	1,015	499	516
55	～ 59	5,057	2,501	2,556	5,305	2,681	2,624
	55	1,079	533	546	1,123	591	532
	56	1,112	560	552	1,088	538	550
	57	961	466	495	1,111	561	550
	58	1,016	519	497	959	464	495
	59	889	423	466	1,024	527	497
60	～ 64	4,349	2,121	2,228	4,434	2,162	2,272
	60	918	433	485	895	429	466
	61	917	473	444	928	437	491
	62	835	393	442	920	473	447
	63	856	428	428	839	398	441
	64	823	394	429	852	425	427
65	～ 69	4,840	2,235	2,605	4,518	2,087	2,431
	65	865	398	467	813	391	422
	66	898	421	477	861	396	465
	67	936	419	517	896	420	476
	68	1,020	466	554	927	413	514
	69	1,121	531	590	1,021	467	554
70	～ 74	5,724	2,678	3,046	6,080	2,843	3,237
	70	1,292	613	679	1,122	531	591
	71	1,328	630	698	1,285	609	676
	72	1,345	618	727	1,314	620	694
	73	1,057	491	566	1,325	604	721
	74	702	326	376	1,034	479	555
75	～ 79	4,894	2,283	2,611	4,642	2,140	2,502
	75	948	434	514	695	318	377
	76	1,053	519	534	930	425	505
	77	1,002	456	546	1,033	507	526
	78	1,017	461	556	977	439	538
	79	874	413	461	1,007	451	556
80	～ 84	3,163	1,400	1,763	3,369	1,504	1,865
	80	744	337	407	848	401	447
	81	624	267	357	725	330	395
	82	638	258	380	601	251	350
	83	599	292	307	621	246	375
	84	558	246	312	574	276	298
85	～ 89	1,932	756	1,176	2,099	837	1,262
	85	495	210	285	536	232	304
	86	404	162	242	467	194	273
	87	413	147	266	379	150	229
	88	353	146	207	386	129	257
	89	267	91	176	331	132	199
90	～ 94	805	232	573	839	260	579
	90	237	75	162	244	84	160
	91	194	68	126	203	64	139
	92	144	38	106	160	55	105
	93	127	31	96	130	33	97
	94	103	20	83	102	24	78
95	～ 99	185	40	145	213	42	171
	95	57	15	42	76	12	64
	96	49	12	37	44	12	32
	97	34	9	25	39	8	31
	98	27	1	26	32	9	23
	99	18	3	15	22	1	21
	100歳以上	40	2	38	38	4	34

2-5 転入転出先別異動者数

(令和2年10月～令和3年9月)

区 分	転 入	転 出	増 減	区 分	転 入	転 出	増 減
総 数	2,712	1413	1,299	新 城 市	0	1	△ 1
県 内 市 町 村	1,345	912	433	東 海 市	7	11	△ 4
名 古 屋 市	641	398	243	大 府 市	14	4	10
千 種 区	39	29	10	知 多 市	6	5	1
東 区	23	9	14	知 立 市	4	0	4
北 区	46	21	25	高 浜 市	1	7	△ 6
西 区	23	17	6	岩 倉 市	1	5	△ 4
中 村 区	24	9	15	豊 明 市	3	2	1
中 区	23	18	5	日 進 市	31	18	13
昭 和 区	16	4	12	田 原 市	0	2	△ 2
瑞 穂 区	9	8	1	愛 西 市	2	8	△ 6
熱 田 区	17	8	9	清 須 市	8	7	1
中 川 区	28	27	1	北 名 古 屋 市	10	8	2
港 区	21	2	19	弥 富 市	8	5	3
南 区	29	7	22	み よ し 市	8	11	△ 3
守 山 区	187	136	51	あ ま 市	12	10	2
緑 区	25	11	14	長 久 手 市	69	33	36
名 東 区	94	72	22	町 村	28	18	10
天 白 区	37	20	17	愛 知 郡	5	6	△ 1
そ の 他 の 市	676	496	180	西 春 日 井 郡	3	6	△ 3
豊 橋 市	11	3	8	丹 羽 郡	3	2	1
岡 崎 市	13	8	5	海 部 郡	8	1	7
一 宮 市	27	26	1	知 多 郡	6	3	3
瀬 戸 市	210	161	49	額 田 郡	3	0	3
半 田 市	3	4	△ 1	北 設 楽 郡	0	0	0
春 日 井 市	100	59	41	他 県	520	424	96
豊 川 市	9	3	6	東 海 地 方	148	115	33
津 島 市	4	3	1	岐 阜 県	74	52	22
碧 南 市	4	3	1	静 岡 県	35	22	13
刈 谷 市	17	4	13	三 重 県	39	41	△ 2
豊 田 市	34	25	9	北 海 道・東 北 地 方	21	21	0
安 城 市	11	4	7	関 東 地 方	149	127	22
西 尾 市	10	10	0	甲 信 越・北 陸 地 方	44	29	15
蒲 郡 市	6	2	4	近 畿 地 方	93	68	25
犬 山 市	3	4	△ 1	中 国 地 方	20	26	△ 6
常 滑 市	3	2	1	四 国 地 方	7	7	0
江 南 市	3	7	△ 4	九 州・沖 縄 地 方	38	31	7
小 牧 市	11	24	△ 13	国 外	171	77	94
稻 沢 市	13	7	6	不 詳	0	0	0

資料:総務課「愛知県人口動向調査」

2-6 外国人住民人口

(各年3月末現在)

年次	区分	総 数		
		計	男	女
昭和	45年	439	231	208
	50年	410	220	190
	55年	474	255	219
	60年	491	255	236
平成	2年	588	280	308
	7年	735	351	384
	9年	765	356	409
	10年	824	377	447
	11年	833	386	447
	12年	871	407	464
	13年	897	420	477
	14年	952	459	493
	15年	971	462	509
	16年	995	467	528
	17年	1,100	518	582
	18年	1,045	500	545
	19年	1,079	534	545
	20年	1,078	534	544
	21年	1,119	548	571
	22年	1,063	497	566
	23年	1,050	487	563
	24年	1,215	512	703
	25年	1,066	477	589
	26年	1,043	466	577
27年	1,052	469	583	
28年	1,130	501	629	
29年	1,217	541	676	
30年	1,342	611	731	
31年	1,404	613	791	
令和	2年	1,497	696	801
	3年	1,538	708	830

資料:市民課

2-7 外国人国籍別人口

(各年3月末現在)

区分	年次 平成 29 年	30 年	31 年	令和 2 年	3 年
韓国及び 朝鮮	395	384	375	367	357
中国	267	292	310	348	372
フィリピン	212	233	235	253	264
ベトナム	62	120	205	230	244
ブラジル	30	30	39	56	50
その他	251	283	240	243	251
総計	1,217	1,342	1,404	1,497	1,538

資料: 市民課

3 国勢調査

3-1 世帯数及び人口の推移

(各年10月1日現在)

回数	年別	世帯数	人 口			対 前 回		1世帯 当たり 人 口	人口密度 1 km ² 当 たり
			総数	男	女	増加人口	増加率(%)		
1回	大正 9年	...	5,455	2,777	2,678	—	—	...	258.7
2回	14年	1,126	5,445	2,732	2,713	△ 10	△ 0.2	4.8	258.2
3回	昭和 5年	1,139	5,575	2,814	2,761	130	2.4	4.9	264.3
4回	10年	1,449	7,020	3,647	3,373	1,445	25.9	4.8	332.9
5回	15年	1,675	8,082	4,137	3,945	1,062	15.1	4.8	383.2
6回	22年	2,294	10,898	5,369	5,529	2,816	34.8	4.8	516.7
7回	25年	2,423	12,040	5,928	6,112	1,142	10.5	5.0	570.9
8回	30年	2,739	13,695	6,661	7,034	1,655	13.7	5.0	649.4
9回	35年	4,045	18,577	9,305	9,272	4,882	35.6	4.6	880.8
10回	40年	5,864	24,473	12,283	12,190	5,896	31.7	4.2	1,160.4
11回	45年	8,615	33,634	16,675	16,959	9,161	37.4	3.9	1,594.8
12回	50年	11,665	44,061	22,283	21,778	10,427	31.0	3.8	2,089.2
13回	55年	15,388	53,151	26,418	26,733	9,090	20.6	3.5	2,520.2
14回	60年	17,095	57,415	28,323	29,092	4,264	8.0	3.4	2,722.4
15回	平成 2年	20,870	65,675	32,384	33,291	8,260	14.4	3.1	3,127.4
16回	7年	23,616	70,073	34,329	35,744	4,398	6.7	3.0	3,336.8
17回	12年	26,671	75,066	36,789	38,277	4,993	7.1	2.8	3,571.2
18回	17年	28,899	78,394	38,374	40,020	3,328	4.4	2.7	3,729.5
19回	22年	31,009	81,140	39,681	41,459	2,746	3.5	2.6	3,858.3
20回	27年	31,806	80,787	39,251	41,536	△ 353	△ 0.4	2.5	3,841.5
21回	令和 2年	33,977	83,144	40,453	42,691	2,357	2.9	2.4	3,953.6

資料:総務課「国勢調査」

3-2 人口集中地区人口

(各年10月1日現在)

区分 年次	人 口			面 積			人口密度(1km ² 当たり)	
	集中地区	全 域	割 合	集中地区	全 域	割 合	集中地区	全 域
			%	km ²	km ²	%		
平成 2年	58,324	65,675	88.8	11.30	21.00	53.8	5,161.4	3,127.4
7年	64,825	70,073	92.5	12.10	21.00	57.6	5,357.4	3,336.8
12年	70,195	75,066	93.5	12.70	21.02	60.4	5,527.2	3,571.2
17年	73,556	78,394	93.8	12.79	21.02	60.8	5,751.1	3,729.5
22年	77,210	81,140	95.2	13.22	21.03	62.9	5,840.4	3,858.3
27年	76,938	80,787	95.2	13.21	21.03	62.8	5,824.2	3,841.5
令和 2年	79,410	83,144	95.5	13.50	21.03	64.2	5,882.2	3,953.6

資料:総務課「国勢調査」

(注) 人口集中地区とは、人口密度が1km²当たり約4,000人以上の調査区が隣接して、人口5,000人以上となる地域。

3-3 労働力状態

(各年10月1日現在)

区分	年次	22年			27年		
		総数	男	女	総数	男	女
15歳以上人口		68,128	33,018	35,110	68,106	32,763	35,343
労働力人口		40,827	23,925	16,902	39,732	22,584	17,148
就業者数		38,929	22,714	16,215	38,385	21,736	16,649
主に仕事		31,194	21,555	9,639	30,546	20,635	9,911
家事のほか仕事		6,177	356	5,821	6,424	438	5,986
通学のかたわら仕事		899	460	439	823	411	412
休業者		659	343	316	592	252	340
完全失業者		1,898	1,211	687	1,347	848	499
非労働力人口		23,717	7,306	16,411	26,553	9,214	17,339

資料:総務課「国勢調査」

(注)市全域を対象。

3-4 昼間人口の推移

(各年10月1日現在)

区分	夜間人口 (常住人口)	流出人口	流入人口	流出超過人口	昼間人口
年次					
昭和 55年	53,146	16,606	8,012	8,594	44,552
60年	57,407	19,788	9,737	10,051	47,356
平成 2年	65,536	25,782	12,109	13,673	51,863
7年	70,066	28,048	13,704	14,344	55,722
12年	75,062	28,726	13,941	14,785	60,277
17年	77,463	28,602	14,253	14,349	63,114
22年	81,140	29,129	13,619	15,510	67,274
27年	80,787	28,803	13,481	15,322	65,465

資料:総務課「国勢調査」

(注)平成17年までは、夜間人口(常住人口)の年齢不詳を除く。

3-5 年齢別・男女別人口

年齢	年次 区分	平成 22 年			27 年			令和 2 年		
		総 数	男	女	総 数	男	女	総 数	男	女
総 数		78,974	38,847	40,127	78,257	38,151	40,106	83,144	40,453	42,691
0 ~ 4歳		3,904	1,952	1,952	3,412	1,738	1,674	3,338	1,717	1,621
0		711	351	360	593	307	286	595	317	278
1		767	361	406	649	326	323	605	302	303
2		785	399	386	689	342	347	669	330	339
3		817	434	383	719	371	348	699	351	348
4		824	407	417	762	392	370	770	417	353
5 ~ 9		4,187	2,113	2,074	3,962	2,013	1,949	3,881	1,971	1,910
5		814	397	417	742	366	376	726	382	344
6		825	401	424	785	390	395	761	373	388
7		813	421	392	808	412	396	809	403	406
8		857	433	424	830	450	380	757	395	362
9		878	461	417	797	395	402	828	418	410
10 ~ 14		4,318	2,231	2,087	4,130	2,101	2,029	4,185	2,124	2,061
10		894	449	445	813	398	415	794	393	401
11		924	484	440	796	396	400	821	406	415
12		865	455	410	802	424	378	853	442	411
13		832	421	411	849	439	410	882	475	407
14		803	422	381	870	444	426	835	408	427
15 ~ 19		3,869	1,973	1,896	4,130	2,096	2,034	4,283	2,194	2,089
15		733	367	366	874	438	436	844	408	436
16		852	433	419	897	459	438	822	411	411
17		788	419	369	831	427	404	851	449	402
18		776	373	403	785	393	392	896	465	431
19		720	381	339	743	379	364	870	461	409
20 ~ 24		3,842	1,935	1,907	3,572	1,772	1,800	3,960	1,973	1,987
20		734	366	368	691	341	350	816	389	427
21		752	383	369	758	371	387	873	437	436
22		802	376	426	740	389	351	824	426	398
23		766	404	362	691	327	364	765	382	383
24		788	406	382	692	344	348	682	339	343
25 ~ 29		4,320	2,105	2,215	3,622	1,804	1,818	3,530	1,795	1,735
25		829	396	433	718	355	363	664	325	339
26		836	406	430	699	345	354	701	360	341
27		859	435	424	717	357	360	728	383	345
28		894	440	454	738	371	367	740	366	374
29		902	428	474	750	376	374	697	361	336
30 ~ 34		5,373	2,629	2,744	4,339	2,129	2,210	4,055	2,020	2,035
30		949	464	485	809	385	424	757	381	376
31		984	472	512	844	422	422	804	402	402
32		1,063	504	559	868	440	428	793	390	403
33		1,088	547	541	893	443	450	853	429	424
34		1,289	642	647	925	439	486	848	418	430
35 ~ 39		7,234	3,648	3,586	5,358	2,612	2,746	4,870	2,407	2,463
35		1,324	689	635	945	463	482	879	408	471
36		1,476	735	741	996	470	526	965	500	465
37		1,567	780	787	1,038	503	535	1,009	490	519
38		1,480	738	742	1,089	556	533	992	500	492
39		1,387	706	681	1,290	620	670	1,025	509	516
40 ~ 44		6,170	3,136	3,034	7,046	3,519	3,527	5,793	2,837	2,956
40		1,314	674	640	1,289	675	614	1,054	514	540
41		1,351	699	652	1,450	701	749	1,092	527	565
42		1,264	639	625	1,523	765	758	1,137	562	575
43		1,237	603	634	1,424	700	724	1,169	590	579
44		1,004	521	483	1,360	678	682	1,341	644	697
45 ~ 49		5,233	2,610	2,623	5,996	3,018	2,978	7,364	3,696	3,668
45		1,129	557	572	1,283	652	631	1,372	706	666
46		1,106	566	540	1,306	671	635	1,515	734	781
47		1,033	499	534	1,234	623	611	1,600	807	793
48		972	470	502	1,218	582	636	1,481	740	741
49		993	518	475	955	490	465	1,396	709	687

資料:総務課「国勢調査」

(各年10月1日現在)

年次 年齢	区分	平成 22 年			27 年			令和 2年		
		総 数	男	女	総 数	男	女	総 数	男	女
50 ~ 54歳		4,855	2,257	2,598	4,449	2,163	2,286	6,024	3,031	2,993
50		864	400	464	865	402	463	1,319	662	657
51		896	415	481	965	473	492	1,305	681	624
52		948	437	511	906	433	473	1,236	626	610
53		1,035	492	543	845	429	416	1,218	587	631
54		1,112	513	599	868	426	442	946	475	471
55 ~ 59		6,340	3,021	3,319	4,918	2,314	2,604	5,108	2,511	2,597
55		1,222	573	649	877	420	457	1,116	546	570
56		1,460	715	745	921	432	489	1,078	543	535
57		1,426	673	753	937	428	509	1,003	484	519
58		1,359	656	703	1,054	492	562	950	458	492
59		873	404	469	1,129	542	587	961	480	481
60 ~ 64		5,700	2,841	2,859	6,373	3,059	3,314	4,296	2,066	2,230
60		965	476	489	1,262	597	665	873	403	470
61		1,242	630	612	1,469	719	750	933	458	475
62		1,176	575	601	1,421	677	744	872	406	466
63		1,162	576	586	1,346	654	692	797	402	395
64		1,155	584	571	875	412	463	821	397	424
65 ~ 69		4,289	2,168	2,121	5,475	2,701	2,774	4,616	2,119	2,497
65		996	497	499	934	458	476	827	384	443
66		835	427	408	1,191	603	588	863	393	470
67		790	395	395	1,142	560	582	887	404	483
68		843	438	405	1,111	534	577	987	456	531
69		825	411	414	1,097	546	551	1,052	482	570
70 ~ 74		3,405	1,659	1,746	4,062	2,003	2,059	5,774	2,682	3,092
70		782	393	389	961	465	496	1,162	550	612
71		709	345	364	800	398	402	1,334	643	691
72		681	323	358	758	363	395	1,285	574	711
73		644	318	326	787	405	382	1,238	583	655
74		589	280	309	756	372	384	755	332	423
75 ~ 79		2,325	1,097	1,228	3,145	1,445	1,700	4,764	2,215	2,549
75		521	257	264	762	364	398	832	380	452
76		517	255	262	656	304	352	1,048	500	548
77		445	202	243	598	271	327	989	469	520
78		427	206	221	594	269	325	941	420	521
79		415	177	238	535	237	298	954	446	508
80 ~ 84		1,390	494	896	1,979	837	1,142	3,224	1,425	1,799
80		364	148	216	466	210	256	801	364	437
81		325	114	211	436	198	238	665	291	374
82		284	115	169	371	147	224	587	243	344
83		229	62	167	355	153	202	584	269	315
84		188	55	133	351	129	222	587	258	329
85 ~ 89		861	236	625	1,036	320	716	2,039	809	1,230
85		244	68	176	284	99	185	524	225	299
86		164	52	112	245	78	167	454	183	271
87		164	46	118	224	77	147	384	144	240
88		147	35	112	168	47	121	380	160	220
89		142	35	107	115	19	96	297	97	200
90 ~ 94		349	88	261	509	114	395	826	257	569
90		103	25	78	167	36	131	233	86	147
91		80	18	62	105	29	76	205	66	139
92		80	24	56	85	23	62	159	48	111
93		48	14	34	81	17	64	122	33	89
94		38	7	31	71	9	62	107	24	83
95 ~ 99		72	16	56	129	25	104	195	40	155
95		21	4	17	44	10	34	59	13	46
96		18	5	13	32	9	23	53	15	38
97		20	5	15	21	2	19	32	5	27
98		6	-	6	15	3	12	33	5	28
99		7	2	5	17	1	16	18	2	16
100歳以上		7	1	6	12	1	11	37	4	33
不詳		931	637	294	603	367	236	982	560	422

3-6 常住地による産業別就業者数(15歳以上)

(各年10月1日現在)

区分	年次	平成 22 年		27年	
		就業者数	構成比	就業者数	構成比
総	数	38,929	100.0	38,385	100.0
第 一 次 産 業		178	0.5	195	0.5
A 農 業 , 林 業		178	0.5	195	0.5
うち 農 業		175	0.4	192	0.5
B 漁 業		-	-	-	-
第 二 次 産 業		9,654	24.8	9,973	26.0
C 鉱業, 採石業, 砂利採取業		12	0.0	14	0.0
D 建 設 業		3,071	7.9	3,003	7.8
E 製 造 業		6,571	16.9	6,956	18.1
第 三 次 産 業		26,448	67.9	26,972	70.3
F 電気・ガス・熱供給・水道業		173	0.4	183	0.5
G 情 報 通 信 業		1,129	2.9	1,072	2.8
H 運 輸 業 , 郵 便 業		1,719	4.4	1,646	4.3
I 卸 売 業 , 小 売 業		6,978	17.9	6,474	16.9
J 金 融 , 保 険 業		1,014	2.6	966	2.5
K 不 動 産 業 , 物 品 賃 貸 業		765	2.0	862	2.2
L 学 術 研 究 , 専 門 ・ 技 術 サ ー ビ ス 業		1,437	3.7	1,582	4.1
M 宿 泊 業 , 飲 食 サ ー ビ ス 業		2,168	5.6	2,095	5.5
N 生 活 関 連 サ ー ビ ス 業 , 娯 楽 業		1,438	3.7	1,418	3.7
O 教 育 , 学 習 支 援 業		1,982	5.1	2,059	5.4
P 医 療 , 福 祉		3,995	10.3	4,781	12.5
Q 複 合 サ ー ビ ス 事 業		154	0.4	259	0.7
R サ ー ビ ス 業 (他に分類されないもの)		2,193	5.6	2,270	5.9
S 公 務 (他に分類されるものを除く)		1,303	3.3	1,305	3.4
T 分 類 不 能 の 産 業		2,649	6.8	1,245	3.2

資料:総務課「国勢調査」 (注)本市を常住地とする就業者数を掲載。

3-7 従業地による産業別就業者数(15歳以上)

(各年10月1日現在)

区分	年次	平成 22 年		27 年	
		就業者数	構成比	就業者数	構成比
総	数	27,184	100.0	25,385	100.0
第 一 次 産 業		179	0.7	195	0.8
A 農 業 , 林 業		179	0.7	195	0.8
う ち 農 業		167	0.6	187	0.7
B 漁 業		-	-	-	-
第 二 次 産 業		7,965	29.3	7,633	30.1
C 鉱業, 採石業, 砂利採取業		6	0.0	1	0.0
D 建 設 業		2,182	8.0	1,970	7.8
E 製 造 業		5,777	21.3	5,662	22.3
第 三 次 産 業		16,673	61.3	16,466	64.9
F 電気・ガス・熱供給・水道業		245	0.9	227	0.9
G 情 報 通 信 業		547	2.0	253	1.0
H 運 輸 業 , 郵 便 業		795	2.9	762	3.0
I 卸 売 業 , 小 売 業		4,262	15.7	4,034	15.9
J 金 融 , 保 険 業		394	1.4	370	1.5
K 不 動 産 業 , 物 品 賃 貸 業		486	1.8	518	2.0
L 学術研究, 専門・技術サービス業		589	2.2	713	2.8
M 宿 泊 業 , 飲 食 サ ー ビ ス 業		1,849	6.8	1,691	6.7
N 生 活 関 連 サ ー ビ ス 業 , 娯 楽 業		1,122	4.1	1,041	4.1
O 教 育 , 学 習 支 援 業		1,182	4.3	1,221	4.8
P 医 療 , 福 祉		3,101	11.4	3,552	14.0
Q 複 合 サ ー ビ ス 事 業		111	0.4	204	0.8
R サ ー ビ ス 業 (他に分類されないもの)		1,217	4.5	1,224	4.8
S 公 務 (他に分類されるものを除く)		773	2.8	656	2.6
T 分 類 不 能 の 産 業		2,367	8.7	1,091	4.3

資料:総務課「国勢調査」 (注) 本市を従業地とする就業者数を掲載。

3-8 流出・流入人口の推移

流出・流入先	年次 区分	平成 12 年						
		流 出		流 入		流出超過 (△流入)	流 出	
		総 数	うち通勤	総 数	うち通勤		総 数	うち通勤
総 数		28,510	24,898	13,926	12,741	14,584	28,367	25,180
県 内		27,930	24,389	13,255	12,161	14,675	27,733	24,621
名古屋 市		17,933	16,149	5,204	4,702	12,729	16,678	15,179
千種 区		1,503	1,133	349	325	1,154	1,469	1,098
東 区		1,974	1,699	175	126	1,799	1,723	1,473
北 区		863	814	321	280	542	724	699
西 区		462	436	104	100	358	459	438
中村 区		1,236	1,126	92	80	1,144	1,188	1,071
中 区		4,289	4,189	47	45	4,242	3,964	3,864
昭和 区		603	401	94	93	509	552	391
瑞穂 区		347	247	72	67	275	276	222
熱田 区		326	283	30	26	296	286	259
中川 区		260	257	107	100	153	214	212
港 区		271	264	36	32	235	253	248
南 区		181	167	70	65	111	166	153
守山 区		3,162	2,922	2,624	2,324	538	3,138	2,976
緑 区		136	133	98	96	38	129	124
名東 区		1,943	1,783	807	768	1,136	1,781	1,667
天白 区		377	295	178	175	199	356	284
瀬戸 市		4,182	3,434	5,026	4,621	△ 844	4,369	3,774
春日井 市		1,143	1,017	955	918	188	1,273	1,119
豊田 市		595	494	154	149	441	807	709
小牧 市		433	423	140	138	293	422	415
豊明 市		64	49	35	34	29	61	53
日進 市		514	372	205	200	309	600	439
長久手 市		1,619	1,139	706	656	913	1,990	1,523
東郷 町		86	86	52	50	34	101	101
その他		1,361	1,226	778	693	583	1,432	1,309
他 県		580	509	671	580	△ 91	634	559
岐阜 県		315	270	543	495	△ 228	325	297
三重 県		74	67	73	37	1	78	69
その他		191	172	55	48	136	231	193

資料：総務課「国勢調査」

(注) 1 流出、流入人口については、15歳以上を掲載。

2 流出人口とは、本市から他の市町村へ通勤、通学する人口をいい、
流入人口とは、他の市町村から本市へ通勤、通学する人口をいう。

(各年10月1日現在)

17年			22年				
流入		流出超過 (△流入)	流出		流入		流出超過 (△流入)
総数	うち通勤		総数	うち通勤	総数	うち通勤	
14,238	13,016	14,129	28,862	25,526	13,608	12,426	15,254
13,489	12,375	14,244	26,655	23,614	12,880	11,799	13,775
5,451	4,883	11,227	15,591	14,106	5,124	4,629	10,467
375	333	1,094	1,363	1,050	332	317	1,031
187	137	1,536	1,598	1,368	179	144	1,419
347	278	377	671	654	332	265	339
103	93	356	535	511	94	89	441
77	62	1,111	1,052	940	78	68	974
55	45	3,909	3,311	3,210	60	47	3,251
106	90	446	616	413	84	79	532
83	78	193	284	224	73	69	211
29	23	257	320	274	22	19	298
96	79	118	236	235	107	93	129
45	39	208	250	238	34	27	216
66	63	100	162	153	52	49	110
2,753	2,489	385	3,073	2,901	2,635	2,358	438
106	102	23	168	157	105	101	63
852	808	929	1,587	1,496	774	745	813
171	164	185	365	282	163	159	202
4,930	4,582	△ 561	4,454	3,860	4,597	4,248	△ 143
1,048	990	225	1,396	1,175	1,014	937	382
158	153	649	768	704	157	137	611
156	150	266	446	434	165	153	281
28	26	33	81	65	30	28	51
244	235	356	569	427	244	239	325
717	682	1,273	1,818	1,414	804	759	1,014
58	58	43	80	79	57	55	23
699	616	733	1,452	1,350	688	614	764
749	641	△ 115	621	557	728	627	△ 107
544	481	△ 219	311	293	548	488	△ 237
69	42	9	91	82	69	42	22
136	118	95	219	182	111	97	108

3-9 世帯の家族類型別一般世帯数・一般世帯人員

世帯の区分		総数	親						総数
			計	核家族世帯				計	
				計	夫婦のみの世帯	夫婦と子供から成る世帯	男親と子供から成る世帯		
平成27年	一般世帯数	31,757	23,235	21,213	7,455	11,216	380	2,162	2,022
	一般世帯人員	79,656	70,525	62,025	14,910	41,097	862	5,156	8,500
	(再掲)								
	6歳未満世帯員のいる一般世帯								
	世帯数	3,149	3,143	2,899	-	2,809	8	82	244
	世帯人員	12,320	12,262	10,957	-	10,702	25	230	1,305
	6歳未満世帯人員	4,143	4,112	3,790	-	3,680	8	102	322
	18歳未満世帯員のいる一般世帯								
	世帯数	8,263	8,212	7,394	-	6,728	51	615	818
	世帯人員	32,183	32,047	27,908	-	26,067	136	1,705	4,139
18歳未満世帯人員	14,044	13,954	12,628	-	11,612	71	945	1,326	
令和2年	一般世帯数	33,925	24,039	22,252	7,828	11,394	444	2,586	1,787
	一般世帯人員	81,982	71,624	64,330	15,656	41,525	998	6,151	7,294
	(再掲)								
	6歳未満世帯員のいる一般世帯								
	世帯数	3,133	3,123	2,903	-	2,800	5	98	220
	世帯人員	12,172	12,131	10,954	-	10,667	14	273	1,177
	6歳未満世帯人員	4,054	4,042	3,768	-	3,647	6	115	274
	18歳未満世帯員のいる一般世帯								
	世帯数	8,237	8,208	7,536	-	6,792	63	681	672
	世帯人員	31,909	31,788	28,361	-	26,270	170	1,921	3,427
18歳未満世帯人員	13,859	13,812	12,734	-	11,616	95	1,023	1,078	

資料：総務課「国勢調査」

(各年10月1日現在)

族 世 帯										非親族 を含む 世帯	単 独 世 帯
核 家 族 以 外 の 世 帯											
夫婦と 両親か ら成る 世帯	夫婦と ひとり 親から 成る 世帯	夫婦、 子供と 両親か ら成る 世帯	夫婦、 子供と ひとり 親から 成る 世帯	夫婦と 他の親 族(親、 子供を 含まな い)から 成る 世帯	夫婦、 子供と 他の親 族(親 を含ま ない) から成 る世帯	夫婦、 親と他 の親族 (子供 を含ま ない) から成 る世帯	夫婦、 子供、 親と他 の親族 から成 る世帯	兄弟姉 妹のみ から成 る世帯	他に分 類され ない世 帯		
60	323	259	677	46	187	15	61	137	257	185	8,200
240	969	1,529	3,143	145	870	78	398	286	842	478	8,200
-	-	60	97	1	40	2	29	-	15	6	-
-	-	362	475	3	194	16	195	-	60	58	-
-	-	87	132	1	47	3	36	-	16	31	-
-	-	186	324	11	136	3	53	-	105	16	35
-	-	1,109	1,590	37	644	21	352	-	386	101	35
-	-	334	545	11	189	7	98	-	142	55	35
44	312	195	492	58	187	17	58	137	287	285	9,550
176	936	1,160	2,284	192	876	83	383	279	925	674	9,550
-	-	54	65	6	38	1	29	-	27	10	-
-	-	322	316	29	205	6	199	-	100	41	-
-	-	75	78	9	43	1	38	-	30	12	-
-	-	142	239	15	120	3	53	1	99	28	1
-	-	867	1,180	59	591	15	355	2	358	120	1
-	-	268	389	22	165	3	96	2	133	46	1

(注) 世帯の家族類型「不詳」を含む。

3-10 住居の種類・住宅の所有の関係別一般世帯数、一般世帯人員、
1世帯当たり人員

(各年10月1日現在)

住居の種類		世帯数	世帯人員	1世帯当たり 人員
平成 27 年	一般世帯	31,757	79,656	2.51
	住宅に住む一般世帯	31,394	79,121	2.52
	主世帯	31,201	78,733	2.52
	持ち家	23,356	64,107	2.74
	公営・都市再生機構・公社の借家	294	701	2.38
	民営の借家	7,133	13,097	1.84
	給与住宅	418	828	1.98
	間借り	193	388	2.01
	住宅以外に住む一般世帯	363	535	1.47
令和 2 年	一般世帯	33,925	81,982	2.42
	住宅に住む一般世帯	33,506	81,415	2.43
	主世帯	33,161	80,829	2.44
	持ち家	24,708	65,873	2.67
	公営・都市再生機構・公社の借家	286	610	2.13
	民営の借家	7,752	13,665	1.76
	給与住宅	415	681	1.64
	間借り	345	586	1.70
	住宅以外に住む一般世帯	419	567	1.35

資料:総務課「国勢調査」

3-11 配偶関係・年齢・男女別15歳以上人口

(各年10月1日現在)

年	年齢区分	総数	男					女				
			総数	未婚	有配偶	死別	離別	総数	未婚	有配偶	死別	離別
平成 27 年	総数	68,106	32,763	9,308	21,245	897	1,005	35,343	7,596	21,448	4,315	1,709
	15～19歳	4,130	2,096	2,084	2	-	-	2,034	2,018	6	-	-
	20～24	3,572	1,772	1,688	57	-	2	1,800	1,672	95	1	10
	25～29	3,622	1,804	1,314	429	-	3	1,818	1,117	630	2	37
	30～34	4,339	2,129	905	1,157	-	34	2,210	681	1,439	1	66
	35～39	5,358	2,612	770	1,749	1	68	2,746	521	2,078	7	124
	40～44	7,046	3,519	858	2,503	9	110	3,527	526	2,713	21	245
	45～49	5,996	3,018	617	2,212	15	156	2,978	350	2,308	39	257
	50～54	5,048	2,502	380	1,951	14	133	2,546	212	2,045	67	206
	55～59	4,343	2,108	214	1,717	27	131	2,235	132	1,811	109	172
	60～64	4,732	2,173	186	1,801	46	114	2,559	89	2,091	205	155
	65～69	6,067	2,888	161	2,495	105	121	3,179	81	2,471	430	180
	70～74	5,163	2,483	66	2,170	166	70	2,680	58	1,891	615	102
	75～79	3,746	1,763	34	1,528	155	38	1,983	50	1,109	727	81
	80～84	2,664	1,159	20	970	150	16	1,505	38	572	840	35
	85歳以上	2,280	737	11	504	209	9	1,543	51	189	1,251	39
令和 2 年	総数	70,758	34,081	10,284	21,487	979	1,107	36,677	8,003	21,844	4,503	2,085
	15～19歳	4,283	2,194	2,190	4	-	-	2,089	2,081	6	-	1
	20～24	3,960	1,973	1,897	62	-	3	1,987	1,862	108	-	7
	25～29	3,530	1,795	1,312	453	-	12	1,735	1,044	647	3	27
	30～34	4,055	2,020	896	1,083	-	28	2,035	606	1,356	2	67
	35～39	4,870	2,407	725	1,595	2	71	2,463	474	1,844	2	132
	40～44	5,793	2,837	732	2,011	2	81	2,956	473	2,248	12	207
	45～49	7,364	3,696	874	2,607	20	167	3,668	456	2,806	28	363
	50～54	6,024	3,031	622	2,201	24	168	2,993	350	2,253	55	325
	55～59	5,108	2,511	401	1,913	18	163	2,597	203	2,041	108	234
	60～64	4,296	2,066	208	1,670	47	131	2,230	139	1,745	147	188
	65～69	4,616	2,119	182	1,748	68	99	2,497	79	1,946	310	152
	70～74	5,774	2,682	159	2,257	151	96	3,092	91	2,201	613	165
	75～79	4,764	2,215	52	1,890	207	51	2,549	57	1,536	835	101
80～84	3,224	1,425	21	1,202	169	22	1,799	38	768	894	72	
85歳以上	3,097	1,110	13	791	271	15	1,987	50	339	1,494	44	

資料：総務課「国勢調査」

(注) 男女それぞれの総数は、配偶関係「不詳」を含む。

3-12 町別・世帯数及び男女別人口

(各年10月1日現在)

町名	年次 区分	平成 27 年			令和 2 年				
		世帯数	人 口		世帯数	人 口			
			総 数	男		女	総 数	男	女
総 数		31,806	80,787	39,251	41,536	33,977	83,144	40,453	42,691
霞ヶ丘町		476	1,205	585	620	521	1,270	632	638
東名西町		300	657	344	313	303	657	340	317
桜ヶ丘町		1,568	3,992	1,961	2,031	1,670	4,135	2,011	2,124
白鳳町		316	793	397	396	328	774	365	409
印場元町		922	2,256	1,117	1,139	1,028	2,428	1,208	1,220
庄中町		336	973	501	472	372	985	504	481
洪川町		552	1,586	790	796	606	1,649	809	840
東印場町		870	2,469	1,180	1,289	925	2,548	1,222	1,326
西山町		375	1,023	512	511	408	1,103	537	566
東山町		446	1,128	550	578	484	1,129	545	584
庄南町		791	1,949	960	989	816	1,967	943	1,024
大塚町		444	1,146	549	597	473	1,141	541	600
大吉岡町		731	1,821	907	914	759	1,831	924	907
旭前町		864	2,005	963	1,042	1,077	2,517	1,199	1,318
平子ヶ丘町		167	470	233	237	175	469	225	244
平子町		1,512	4,093	1,923	2,170	1,527	4,064	1,902	2,162
城前町		728	1,947	976	971	716	1,925	964	961
西大道町		283	723	359	364	333	920	449	471
向道町		560	1,388	674	714	587	1,421	711	710
城山町		664	1,783	844	939	699	1,795	858	937
新居町		1,286	3,268	1,515	1,753	1,309	3,187	1,478	1,709
東大道町		647	1,558	746	812	670	1,558	742	816
旭ヶ丘町		1,251	3,610	1,736	1,874	1,346	3,682	1,797	1,885
大久手町		190	520	245	275	209	548	259	289
北原山町		1,374	3,303	1,602	1,701	1,423	3,462	1,683	1,779
南原山町		1,206	2,908	1,411	1,497	1,219	2,730	1,352	1,378
根の鼻町		260	608	291	317	280	613	292	321
東栄町		1,108	2,733	1,333	1,400	1,202	2,742	1,342	1,400
東大久手町		559	1,404	680	724	566	1,400	683	717
柏井町		772	2,195	1,076	1,119	813	2,265	1,102	1,163
旭台町		731	1,920	921	999	769	2,006	960	1,046
大字新居		-	-	-	-	119	119	107	12
井田町		1,324	3,287	1,615	1,672	1,451	3,393	1,625	1,768
三郷町		1,029	2,426	1,188	1,238	1,076	2,412	1,192	1,220
狩宿町		419	1,052	515	537	512	1,257	623	634
東三郷町		214	527	253	274	242	564	263	301
狩宿新町		158	375	194	181	181	442	230	212
瀬戸川町		505	1,231	595	636	575	1,276	611	665
西の野町		198	553	271	282	205	567	284	283
稲葉町		105	295	145	150	133	341	165	176
北山町		806	1,934	966	968	864	2,022	1,009	1,013
下井坂町		23	68	37	31	27	69	36	33
長坂町		579	1,555	726	829	598	1,480	710	770
上の山町		174	462	229	233	194	465	238	227
緑町		1,135	2,716	1,254	1,462	1,185	2,751	1,270	1,481
南新町		398	947	455	492	410	1,000	482	518
南栄町		251	749	336	413	247	720	329	391
晴丘町		473	1,048	537	511	498	1,136	582	554
北本地ヶ原町		579	1,397	672	725	599	1,451	709	742
南本地ヶ原町		504	1,200	603	597	546	1,230	624	606
東本地ヶ原町		643	1,531	779	752	702	1,528	785	743

資料:総務課「国勢調査」

3-13 常住地又は従業地・通学地による年齢(5歳階級)別、男女別人口

(平成27年10月1日現在)

男女、年齢 (5歳階級)	常住地による人口					従業地・通学地による人口		
	総数 (夜間人口) ※1	従業も通 学もして いない	自 宅 で 従 業	自宅外の 市内で従 業・通学	市外で従 業・通学 ※2	総数 (昼間人口) ※1,3	うち県内 市外に 常住	うち他県 に常住
総数	80,787	28,383	2,819	16,540	33,045	65,465	12,814	667
15歳未満	11,504	4,805	-	6,205	494	11,311	10	-
15～19歳	4,130	90	8	996	3,036	2,459	1,126	38
20～24歳	3,572	278	20	683	2,591	2,085	843	60
25～29歳	3,622	480	64	607	2,471	2,460	961	37
30～34歳	4,339	841	118	646	2,734	2,984	1,077	46
35～39歳	5,358	1,036	202	871	3,249	3,764	1,336	57
40～44歳	7,046	1,058	340	1,387	4,261	4,929	1,732	82
45～49歳	5,996	892	277	1,227	3,600	4,395	1,641	79
50～54歳	5,048	778	275	1,098	2,897	3,753	1,302	93
55～59歳	4,343	895	257	855	2,336	3,351	1,089	93
60～64歳	4,732	1,750	324	760	1,898	3,901	865	48
65～69歳	6,067	3,566	422	671	1,408	5,385	550	22
70～74歳	5,163	3,996	284	342	541	4,940	207	10
75～79歳	3,746	3,231	151	133	231	3,659	59	2
80～84歳	2,664	2,475	60	42	87	2,633	10	-
85歳以上	2,280	2,212	17	17	34	2,279	6	-
男	39,251	10,291	1,520	7,701	19,739	29,687	7,319	557
15歳未満	5,852	2,449	-	3,166	237	5,764	5	-
15～19歳	2,096	45	3	517	1,531	1,245	560	19
20～24歳	1,772	130	12	348	1,282	1,088	458	35
25～29歳	1,804	121	25	340	1,318	1,207	521	28
30～34歳	2,129	123	54	303	1,649	1,292	636	35
35～39歳	2,612	152	93	342	2,025	1,564	780	46
40～44歳	3,519	174	180	516	2,649	2,113	978	74
45～49歳	3,018	148	162	468	2,240	1,961	959	71
50～54歳	2,502	122	146	407	1,827	1,616	734	82
55～59歳	2,108	134	131	331	1,512	1,394	619	89
60～64歳	2,173	428	169	314	1,262	1,591	545	48
65～69歳	2,888	1,335	248	327	978	2,357	343	20
70～74歳	2,483	1,740	164	204	375	2,300	135	8
75～79歳	1,763	1,458	84	75	146	1,690	36	2
80～84歳	1,159	1,030	43	31	55	1,132	6	-
85歳以上	737	702	6	12	17	737	4	-
女	41,536	18,092	1,299	8,839	13,306	35,778	5,495	110
15歳未満	5,652	2,356	-	3,039	257	5,547	5	-
15～19歳	2,034	45	5	479	1,505	1,214	566	19
20～24歳	1,800	148	8	335	1,309	997	385	25
25～29歳	1,818	359	39	267	1,153	1,253	440	9
30～34歳	2,210	718	64	343	1,085	1,692	441	11
35～39歳	2,746	884	109	529	1,224	2,200	556	11
40～44歳	3,527	884	160	871	1,612	2,816	754	8
45～49歳	2,978	744	115	759	1,360	2,434	682	8
50～54歳	2,546	656	129	691	1,070	2,137	568	11
55～59歳	2,235	761	126	524	824	1,957	470	4
60～64歳	2,559	1,322	155	446	636	2,310	320	-
65～69歳	3,179	2,231	174	344	430	3,028	207	2
70～74歳	2,680	2,256	120	138	166	2,640	72	2
75～79歳	1,983	1,773	67	58	85	1,969	23	-
80～84歳	1,505	1,445	17	11	32	1,501	4	-
85歳以上	1,543	1,510	11	5	17	1,542	2	-

資料:総務課「国勢調査」

(注) ※1 労働力状態「不詳」を含む。

※2 従業地、通学地「不詳」を含む。

※3 従業地、通学地「不詳」で、市内に常住している者を含む。

3-14 常住地又は従業地・通学地による利用交通手段(16区分)別、15歳以上自宅外就業者・通学者数

(平成22年10月1日現在)

利用交通手段 (16区分)	常住地による15歳以上自宅外 就業者・通学者数				従業地・通学地による 15歳以上自宅外 就業者・通学者数		
	総数※1	市内で従 業・通学	県内市外 で従業・ 通学※2	他 県 で 従 業 ・ 通 学	総数※3	うち県内 市外に 住	うち他 県 に 常 住
総数(利用交通手段)	39,107	10,130	28,862	621	25,439	12,880	728
I 利用交通手段が1種類	33,108	9,339	23,769	509	22,498	11,595	612
1 徒歩だけ	2,309	2,000	309	17	2,320	167	3
2 鉄道・電車	6,323	184	6,139	151	1,546	1,122	108
3 乗合バス	283	22	261	1	111	78	1
4 勤め先・学校のバス	152	23	129	5	61	36	-
5 自家用車	18,718	4,546	14,172	283	14,274	8,748	472
6 ハイヤー・タクシー	11	1	10	-	7	5	-
7 オートバイ	823	266	557	3	586	293	3
8 自転車	3,854	2,164	1,690	15	3,241	988	7
9 その他	635	133	502	34	352	158	18
II 利用交通手段が2種類	4,099	330	3,769	82	1,525	1,028	95
10 鉄道・電車及び乗合 バス	1,162	16	1,146	29	308	248	27
11 鉄道・電車及び勤め 先・学校のバス	107	1	106	5	66	53	8
12 鉄道・電車及び自家 用車	559	8	551	12	128	76	32
13 鉄道・電車及びオー トバイ	100	-	100	3	24	19	5
14 鉄道・電車及び自転 車	1,528	69	1,459	23	529	415	18
15 その他利用交通手 段が2種類	643	236	407	10	470	217	5
III 利用交通手段が3種類 以上	478	22	456	16	164	115	14
不詳	1,422	439	868	14	1,252	142	7

資料:総務課「国勢調査」

(注) 1 通学地「不詳」を含む。

2 従業地、通学地「不詳」を含む。

3 従業地、通学地「不詳」で、市内に常住している者を含む。

4 事業所

4-1 規模別事業所数及び従業者数

年次または 産業分類	区分	総 数		民				
		事業所数	従業者数	総 数		1～4人		5～
				事業所数	従業者数	事業所数	従業者数	事業所数
平成 8年		2,756	25,218	2,679	23,758	1,665	3,538	543
13年		2,934	26,388	2,847	24,677	1,742	3,743	572
18年		2,840	25,830	2,761	24,193	1,682	3,601	533
21年		2,940	28,705	2,870	27,039	1,722	3,602	537
26年		2,724	27,436	2,653	25,731	1,499	3,197	538
[平成26年内訳]								
A～B 農 林 漁 業		4	19	3	8	3	8	-
C 鉱 業		1	4	1	4	1	4	-
D 建 設 業		306	1,687	306	1,687	176	420	91
E 製 造 業		226	5,998	226	5,998	116	265	35
F 電 気 ・ ガ ス ・ 熱 供 給 ・ 水 道 業		7	280	4	241	1	4	-
G 情 報 通 信 業		16	70	16	70	12	23	3
H 運 輸 業 , 郵 便 業		46	596	46	596	19	35	8
I 卸 売 業 , 小 売 業		569	5,318	569	5,318	286	658	128
J 金 融 業 , 保 険 業		40	381	40	381	15	31	10
K 不 動 産 業 , 物 品 賃 貸 業		221	667	221	667	189	342	21
L 学 術 研 究 , 専 門 ・ 技 術 サ ー ビ ス 業		124	514	124	514	97	199	17
M 宿 泊 業 , 飲 食 サ ー ビ ス 業		337	3,023	336	3,019	153	325	83
N 生 活 関 連 サ ー ビ ス 業 , 娯 楽 業		242	1,371	242	1,371	195	416	23
O 教 育 , 学 習 支 援 業		156	1,442	131	849	90	151	17
P 医 療 , 福 祉		297	3,860	268	3,402	88	198	74
Q 複 合 サ ー ビ ス 業		9	239	9	239	1	4	5
R サ ー ビ ス 業 (他に分類されないもの)		117	1,449	111	1,367	57	114	23
S 公 務 (他に分類されるものを除く)		6	518	-	-	-	-	-

資料:総務課 平成18年までは「事業所・企業統計調査」、平成21年、26年は「経済センサス-基礎調査」

営								国、公共企業体 地方公共団体	
9人		10～19人		20～29人		30人以上		出向・派遣従業員のみ	
従業者数	事業所数	従業者数	事業所数	従業者数	事業所数	従業者数	事業所数	事業所数	従業者数
3,519	256	3,432	98	2,335	117	10,934	-	77	1,460
3,670	289	3,866	116	2,778	128	10,620	-	82	1,711
3,471	290	3,832	118	2,783	133	10,506	5	79	1,637
3,479	336	4,517	109	2,551	164	12,890	2	70	1,666
3,616	347	4,713	118	2,768	142	11,437	9	71	1,705
-	-	-	-	-	-	-	-	1	11
-	-	-	-	-	-	-	-	-	-
614	27	366	9	201	2	86	1	-	-
235	30	416	14	330	31	4,752	-	-	-
-	-	-	-	-	3	237	-	3	39
21	-	-	1	26	-	-	-	-	-
58	10	144	3	74	6	285	-	-	-
829	91	1,221	29	682	32	1,928	3	-	-
65	9	125	3	63	3	97	-	-	-
137	7	83	3	72	1	33	-	-	-
110	6	70	2	42	2	93	-	-	-
565	63	880	23	548	14	701	-	1	4
160	10	137	2	40	10	618	2	-	-
110	18	252	2	42	3	294	1	25	593
523	61	834	20	477	24	1,370	1	29	458
35	1	10	1	27	1	163	-	-	-
154	14	175	6	144	10	780	1	6	82
-	-	-	-	-	-	-	-	6	518

(注) 平成8年、13年、18年は10月1日、平成21年、26年は7月1日現在で調査を実施。

4-2 産業(大分類)別事業所数及び従業者数

産業(大分類)	平成8年		13年		18年	
	事業所数	従業者数	事業所数	従業者数	事業所数	従業者数
A～R 全 産 業	2,756	25,218	2,934	26,388	2,840	25,830
A～C 農 林 漁 業	3	41	2	X	1	17
D 鉱 業	3	26	3	X	3	13
E 建 設 業	288	1,847	311	1,828	296	1,868
F 製 造 業	388	7,863	339	6,908	293	5,601
G 電気・ガス・熱供給・水道業	6	346	7	299	7	247
(運輸・通信業)	44	776	64	813	—	—
H 情報通信業	—	—	17	355	14	378
I 運輸業	—	—	44	552	39	537
(卸売・小売業, 飲食店)	1,004	7,497	1,107	9,077	—	—
J 卸売・小売業	—	—	715	5,999	630	5,753
K 金融・保険業	50	499	46	428	44	384
L 不動産業	201	402	223	504	232	501
M 飲食店, 宿泊業	—	—	394	3,112	370	2,794
N 医療, 福祉	—	—	156	1,831	200	2,561
O 教育, 学習支援業	—	—	160	1,288	157	1,237
P 複合サービス事業	—	—	9	201	10	244
(サービス業)	759	5,505	834	6,071	—	—
Q サービス業 (他に分類されないもの)	—	—	502	2,619	538	3,194
R 公務 (他に分類されないもの)	10	416	6	423	6	501

資料:総務課 平成18年以前は「事業所・企業統計調査」、平成21年以降は「経済センサス-基礎調査」

- (注) 1 平成8年、13年、18年は10月1日、平成21年、26年は7月1日現在で調査を実施。
 2 独立行政法人等は、平成13年調査では「国、地方公共団体等」の事業所として集計。
 平成18年調査では「民営」の事業所として集計。
 3 日本標準産業分類の改訂(平成14年)により、平成18年値より新産業分類で集計。
 なお、平成13年値については、新分類に組み替えて表示。()内は旧分類値を再掲。
 4 令和元年経済センサス-基礎調査は該当項目なし。

産業(大分類)	年次		26年	
	21年	26年	事業所数	従業者数
A～S 全 産 業	2,940	28,705	2,724	27,436
A～B 農 林 漁 業	2	16	4	19
C 鉱業, 採石業, 砂利採取業	4	22	1	4
D 建 設 業	358	2,059	306	1,687
E 製 造 業	279	6,675	226	5,998
F 電気・ガス・熱供給・水道業	8	287	7	280
G 情 報 通 信 業	30	202	16	70
H 運 輸 業 , 郵 便 業	49	747	46	596
I 卸 売 業 , 小 売 業	647	5,772	569	5,318
J 金 融 業 , 保 険 業	45	389	40	381
K 不 動 産 業 , 物 品 賃 貸 業	249	626	221	667
L 学 術 研 究 , 専 門 ・ 技 術 サ ー ビ ス 業	119	440	124	514
M 宿 泊 業 , 飲 食 サ ー ビ ス 業	371	3,869	337	3,023
N 生 活 関 連 サ ー ビ ス 業 , 娯 楽 業	257	1,436	242	1,371
O 教 育 , 学 習 支 援 業	152	1,226	156	1,442
P 医 療 , 福 祉	229	3,177	297	3,860
Q 複 合 サ ー ビ ス 事 業	9	103	9	239
R サ ー ビ ス 業 (他に分類されないもの)	127	1,222	117	1,449
S 公 務 (他に分類されるものを除く)	5	437	6	518

4-3 産業(中分類)別事業所数及び従業者数

(平成26年7月1日現在)

産 業 中 分 類		事業所数	従業者数	
			うち 男	
A～S	全産業	2,724	27,436	14,476
A～R	全産業(S公務を除く)	2,718	26,918	14,168
A～B	農林漁業	4	19	15
A	農業, 林業	4	19	15
01	農業	3	8	6
02	林業	1	11	9
B	漁業	-	-	-
03	漁業(水産養殖業を除く)	-	-	-
04	水産養殖業	-	-	-
C～S	非農林漁業	2,720	27,417	14,461
C～R	非農林漁業(S公務を除く)	2,714	26,899	14,153
C	鉱業, 採石業, 砂利採取業	1	4	3
05	鉱業, 採石業, 砂利採取業	1	4	3
D	建設業	306	1,687	1,300
06	総合工事業	130	759	577
07	職別工事業(設備工事業を除く)	79	418	321
08	設備工事業	97	510	402
E	製造業	226	5,998	4,355
09	食料品製造業	7	465	131
10	飲料・たばこ・飼料製造業	1	2	1
11	繊維工業	11	38	22
12	木材・木製品製造業(家具を除く)	1	20	19
13	家具・装備品製造業	6	19	15
14	パルプ・紙・紙加工品製造業	6	159	140
15	印刷・同関連業	10	85	61
16	化学工業	5	28	21
17	石油製品・石炭製品製造業	-	-	-
18	プラスチック製品製造業(別掲を除く)	9	141	63
19	ゴム製品製造業	2	6	4
20	なめし革・同製品・毛皮製造業	1	9	-
21	窯業・土石製品製造業	28	468	336

資料:総務課「経済センサス-基礎調査」

産 業 中 分 類		事業所数	従業者数	
			うち 男	
22	鉄鋼業	2	64	62
23	非鉄金属製造業	-	-	-
24	金属製品製造業	27	597	359
25	はん用機械器具製造業	14	564	478
26	生産用機械器具製造業	37	373	294
27	業務用機械器具製造業	12	570	484
28	電子部品・デバイス・電子回路製造業	4	92	32
29	電気機械器具製造業	21	645	465
30	情報通信機械器具製造業	2	1,248	1,087
31	輸送用機械器具製造業	12	370	255
32	その他の製造業	8	35	26
F	電気・ガス・熱供給・水道業	7	280	234
33	電気業	3	237	201
34	ガス業	-	-	-
35	熱供給業	-	-	-
36	水道業	4	43	33
G	情報通信業	16	70	51
37	通信業	1	4	1
38	放送業	-	-	-
39	情報サービス業	11	56	44
40	インターネット附随サービス業	1	1	1
41	映像・音声・文字情報制作業	3	9	5
H	運輸業, 郵便業	46	596	504
42	鉄道業	4	29	29
43	道路旅客運送業	7	9	9
44	道路貨物運送業	29	529	443
45	水運業	-	-	-
46	航空運輸業	-	-	-
47	倉庫業	3	19	19
48	運輸に附帯するサービス業	3	10	4
49	郵便業(信書便事業を含む)	-	-	-

4-3 産業(中分類)別事業所数及び従業者数(つづき)

(平成26年7月1日現在)

産 業 中 分 類		事業所数	従業者数	
			うち 男	
I	卸売業, 小売業	569	5,318	2,577
50	各種商品卸売業	-	-	-
51	繊維・衣服等卸売業	9	77	51
52	飲食料品卸売業	14	259	133
53	建築材料, 鉱物・金属材料等卸売業	31	170	115
54	機械器具卸売業	31	214	163
55	その他の卸売業	47	378	231
56	各種商品小売業	3	406	140
57	織物・衣服・身の回り品小売業	39	372	173
58	飲食料品小売業	107	1,354	502
59	機械器具小売業	96	669	480
60	その他の小売業	180	1,363	553
61	無店舗小売業	12	56	36
J	金融業, 保険業	40	381	160
62	銀行業	7	115	51
63	協同組織金融業	9	114	68
64	貸金業, クレジットカード業等非預金信用機関	-	-	-
65	金融商品取引業, 商品先物取引業	-	-	-
66	補助的金融業等	-	-	-
67	保険業(保険媒介代理業, 保険サービス業を含む)	24	152	41
K	不動産業, 物品賃貸業	221	667	353
68	不動産取引業	42	165	96
69	不動産賃貸業・管理業	162	333	160
70	物品賃貸業	17	169	97
L	学術研究, 専門・技術サービス業	124	514	302
71	学術・開発研究機関	1	2	1
72	専門サービス業(他に分類されないもの)	55	195	119
73	広告業	2	14	7
74	技術サービス業(他に分類されないもの)	66	303	175
M	宿泊業, 飲食サービス業	337	3,023	1,227
75	宿泊業	4	43	13

資料:総務課「経済センサス-基礎調査」

産 業 中 分 類		事業所数	従業者数	
			うち 男	
76	飲食店	300	2,553	1,051
77	持ち帰り・配達飲食サービス業	33	427	163
N	生活関連サービス業, 娯楽業	242	1,371	534
78	洗濯・理容・美容・浴場業	200	759	209
79	その他の生活関連サービス業	19	146	54
80	娯楽業	23	466	271
O	教育, 学習支援業	156	1,442	664
81	学校教育	20	716	326
82	その他の教育, 学習支援業	136	726	338
P	医療, 福祉	297	3,860	886
83	医療業	162	1,685	477
84	保健衛生	2	50	6
85	社会保険・社会福祉・介護事業	133	2,125	403
Q	複合サービス事業	9	239	137
86	郵便局	5	186	110
87	協同組合(他に分類されないもの)	4	53	27
R	サービス業(他に分類されないもの)	117	1,449	866
88	廃棄物処理業	12	148	125
89	自動車整備業	15	72	60
90	機械等修理業(別掲を除く)	15	158	122
91	職業紹介・労働者派遣業	5	160	131
92	その他の事業サービス業	30	753	324
93	政治・経済・文化団体	8	20	11
94	宗教	25	93	69
95	その他のサービス業	7	45	24
S	公務(他に分類されるものを除く)	6	518	308
97	国家公務	-	-	-
98	地方公務	6	518	308

5 農業

5-1 専兼業別農家数

(単位:戸、各年2月1日現在)

年次	区分	総 数	専 業	兼 業		
				総 数	第1種兼業	第2種兼業
平成	2年	421	42	379	7	372
	7年	325	40	285	22	263
	12年	318	17	86	5	81
	17年	281	17	54	7	47
	22年	257	13	42	2	40
	27年	221	12	32	6	26
令和	2年	177	3	34	5	29

資料:総務課「農林業センサス」

(注)平成12年から専業・兼業数は、販売農家のみ。

5-2 経営耕地面積

(単位:ha、各年2月1日現在)

年次	区分	総 面 積	田	畑	樹 園 地
	7年	106	63	32	11
	12年	60	31	20	8
	17年	43	24	14	5
	22年	40	25	11	3
	27年	46	33	10	3
令和	2年	43	32	8	3

資料:総務課「農林業センサス」

(注)平成12年から経営耕地面積0.3ha以上の農業を営む世帯、又は調査日前1年間の農産物販売金額が50万円以上の世帯を対象とする。

5-3 経営耕地規模別経営体数

(単位:戸、各年2月1日現在)

年次	区分	総 数	例外 規定	0.3ha	0.3～	0.5～	1.0～	1.5～	2.0～	2.5～	3.0ha
				未満	0.5ha	1.0ha	1.5ha	2.0ha	2.5ha	3.0ha	以上
平成	2年	421	-	260	115	33	7	1	2	-	3
	7年	325	-	201	86	32	3	-	1	-	2
	12年	318	-	215	65	31	4	2	-	-	1
	17年	281	-	212	50	13	5	-	-	-	1
	22年	59	1	4	35	16	2	-	-	-	1
	27年	46	-	7	26	11	-	-	-	-	2
令和	2年	43	-	1	7	5	2	-	-	-	28

資料:総務課「農林業センサス」

5-4 農業用機械所有台数

(平成27年2月1日現在)

区 分	経営体数	台 数
動力田植機	23	24
トラクター	28	33
コンバイン	12	13

資料:総務課「農林業センサス」

(注) 令和2年度調査は該当項目なし。

5-5 農地転用面積

(単位:ha)

区分	総 数	処 理 形 態 別 面 積			用 途 別 面 積				
		農地法第4・5条 による		その他	住宅 用地	工鉱業 用地	公共施設 用地	その他の 建物、施 設用地	その他
		許可	届出						
年次									
平成 28年	4.0	0.6	3.4	-	2.5	0.2	-	1.3	-
29年	3.4	0.8	2.6	-	2.2	-	-	1.2	-
30年	5.1	0.8	4.3	-	3.3	-	-	1.8	-
31年	3.7	0.4	3.4	-	2.6	-	0.1	1.1	-
令和 2年	8.2	4.2	4.0	-	2.6	3.3	0.0	2.3	-

資料:農業支援室

(注) 1 許可面積は、知事許可、農林水産大臣許可の合計値。

2 公共施設用地は、学校・公園・運動場・道水路・鉄道用地等。

6 工業

6-1 産業分類(中分類)別事業所数・従業者数及び製造品出荷額等

年次	平成 26 年			28 年		
	事業所数	従業者数	製造品出荷額等(万円)	事業所数	従業者数	製造品出荷額等(万円)
産業分類(中分類)						
総数	95	4,305	13,774,395	100	4,859	13,462,379
09 食料品	4	266	1,679,849	3	135	290,405
10 飲料・飼料	-	-	-	-	-	-
11 繊維	1	10	X	-	-	-
12 木材・木製品	-	-	-	1	28	X
13 家具・装備品	1	10	X	2	14	X
14 パルプ・紙	3	156	723,547	4	158	732,593
15 印刷	3	39	46,168	4	58	257,868
16 化学	2	22	X	-	-	-
17 石油・石炭	-	-	-	-	-	-
18 プラスチック	4	28	25,558	4	28	11,556
19 ゴム製品	-	-	-	-	-	-
20 皮革製品	1	10	X	-	-	-
21 窯業・土石	14	367	1,014,714	15	421	926,186
22 鉄鋼	1	70	X	1	67	X
23 非鉄金属	-	-	-	-	-	-
24 金属製品	11	450	1,848,856	11	558	1,402,323
25 はん用機械	5	104	221,862	3	30	21,754
26 生産用機械	15	714	1,605,497	17	775	2,146,684
27 業務用機械	5	541	1,341,102	6	551	1,359,281
28 電子部品	-	-	-	-	-	-
29 電気機械	13	803	3,474,527	13	1,067	3,789,507
30 情報通信機械	1	338	X	2	528	X
31 輸送機械	7	347	1,060,190	7	396	1,113,045
32 その他	4	30	28,858	7	45	37,059

資料:総務課

(平成26年は12月31日現在、平成28、29、30年、令和元年は6月1日現在)

29年			30年			令和元年			
事業所	従業者数	製造品出荷額等(万円)	事業所	従業者数	製造品出荷額等(万円)	事業所	従業者数	製造品出荷額等(万円)	
	92	4,290	13,059,373	86	3,903	12,054,713	80	4,171	12,160,893
	3	160	303,684	3	156	321,812	3	151	307,367
	-	-	-	-	-	-	-	-	-
	-	-	-	-	-	-	-	-	-
	-	-	-	-	-	-	-	-	-
	1	10	X	1	8	X	1	6	X
	4	157	701,420	3	152	757,400	2	132	X
	3	42	252,237	4	47	222,790	4	46	205,208
	3	26	88,360	3	27	93,290	2	24	X
	-	-	-	-	-	-	-	-	-
	5	38	25,859	4	28	28,879	2	15	X
	-	-	-	-	-	-	-	-	-
	-	-	-	-	-	-	-	-	-
	13	351	1,070,253	13	350	1,079,510	13	345	1,082,685
	1	67	X	1	67	X	1	78	X
	-	-	-	-	-	-	-	-	-
	10	974	2,960,306	8	254	751,479	7	300	254,428
	6	133	247,762	3	39	29,489	3	121	246,638
	14	747	1,896,475	14	1,296	3,310,889	15	1,299	3,574,417
	4	50	19,721	5	54	16,343	4	40	22,217
	-	-	-	-	-	-	-	-	-
	12	747	3,147,462	11	682	3,279,278	10	922	3,399,242
	1	428	X	1	398	X	1	343	X
	7	318	X	7	301	1,056,218	7	305	1,126,389
	5	42	32,202	5	44	35,037	5	44	38,760

(注)1 平成26、29、30年、令和元年は「工業統計調査」、平成28年は「経済センサス-活動調査」

2 平成27年、令和2年は該当調査なし。

3 従業者数4人以上の事業所について掲載。

6-2 規模別事業所数・従業者数及び製造品出荷額等

年次	平成 28 年			29 年		
	事業所数	従業者数	製造品出荷額等(万円)	事業所数	従業者数	製造品出荷額等(万円)
従業者数						
総数	100	4,859	13,462,379	92	4,290	13,059,373
4～9人	43	247	299,378	32	192	240,182
10～19人	17	233	431,062	23	305	720,593
20～29人	11	264	558,916	11	255	334,475
30～49人	7	287	398,440	7	263	823,478
50～99人	10	693	2,105,457	8	556	1,050,725
100～199人	5	648	1,651,120	4	450	X
200～299人	3	698	X	4	920	4,495,534
300～499人	2	762	X	2	834	X
500～999人	2	1,027	X	1	515	X
1,000人以上	-	-	-	-	-	-

資料:総務課「工業統計調査」

(注) 1 平成29、30年、令和元年は「工業統計調査」、平成28年は「経済センサス-活動調査」
 2 平成27年、令和2年は該当調査なし。
 3 従業者数4人以上の事業所について掲載。

6-3 水源別・用途別工業用水使用量

区分	事業所数	水源別 1 日 当 たり 使 用 量				
		総数	上水道	井戸水	その他の淡水	回収水
年次						
平成 26年	27	11,029	289	10,506	-	234
29年	26	11,088	313	10,775	-	-
30年	24	11,280	566	10,714	-	-
令和 元年	25	11,080	604	10,476	-	-

資料:総務課「工業統計調査」

(注) 1 従業者数30人以上の事業所について掲載。
 2 平成27年、令和2年は該当調査なし。
 3 平成28年は、「経済センサス-活動調査」を実施したため、「工業統計調査」は未実施。

(各年6月1日現在)

30年			令和元年		
事業所数	従業者数	製造品出荷額等 (万円)	事業所数	従業者数	製造品出荷額等 (万円)
86	3,903	12,054,713	80	4,171	
29	192	227,129	25	161	322,620
22	290	668,191	21	277	686,468
11	265	854,371	9	221	314,990
8	323	847,034	9	373	1,073,388
6	406	822,499	6	453	915,419
5	624	2,391,757	5	699	2,418,043
2	442	X	1	242	X
2	831	X	3	1,215	X
1	530	X	1	530	X
-	-	-	-	-	-

(単位: m³、平成26年は12月31日現在、平成29、30年、令和元年は6月1日現在)

1日当たり用途別用水量(淡水)					
総数	ボイラー 用水	原料用水	製品処理 用水・洗 じょう用水	冷却・温 調用水	その他
11,029	535	654	7,419	923	1,498
-	-	-	-	-	-
-	-	-	-	-	-
-	-	-	-	-	-

6-4 工業用地・建物面積

(単位:面積=㎡、平成26年は12月31日現在、平成29、30年、令和元年は6月1日現在)

区分	事業所数	敷地面積	建築面積	延べ建築面積
年次				
平成 26年	27	710,776	222,617	289,169
29年	26	721,080	-	-
30年	24	701,180	-	-
令和 元年	25	704,107	-	-

資料：総務課「工業統計調査」

(注) 1 従業者数30人以上の事業所について掲載。

2 平成27年、令和2年は該当調査なし。

3 平成28年は、「経済センサス-活動調査」を実施したため、「工業統計調査」は未実施。

7 商業

7-1 商業の概況

年次または 産業分類	区分	事業所数（従業者規模別）								
		総数	従業者規模							
			2人以下	3～4人	5～9人	10～19人	20～29人	30～49人	50～99人	100人以上
平成 14年		659	237	160	129	(10～29人) 101	20	(50人以上) 12		
16年		617	-	-	-	-	-	-	-	-
19年		569	189	132	121	70	28	17	8	4
23年		585	186	122	138	79	25	19	13	3
26年		432	134	91	98	68	18	13	7	3
[平成26年内訳]										
卸 売 業		94	26	27	20	11	5	2	3	-
小 売 業		338	108	64	78	57	13	11	4	3
各種商品		3	1	-	-	-	-	-	-	2
織物・衣服・身の回り品		35	9	10	7	7	-	1	-	1
飲食料品		83	23	14	13	20	5	5	3	-
各種食料品		10	1	-	-	1	-	5	3	-
酒		9	6	2	1	-	-	-	-	-
食肉		5	1	1	2	1	-	-	-	-
鮮魚		-	-	-	-	-	-	-	-	-
野菜・果実		1	-	1	-	-	-	-	-	-
菓子・パン		22	7	5	3	7	-	-	-	-
その他の飲食料品		36	8	5	7	11	5	-	-	-
機械器具		78	27	15	16	14	5	-	1	-
自動車・自転車		59	22	8	12	13	4	-	-	-
自動車・自転車を除く機械器具		19	5	7	4	1	1	-	1	-
その他		139	48	25	42	16	3	5	-	-
医薬品・化粧品		40	6	11	18	5	-	-	-	-
農耕用品		1	-	-	-	-	1	-	-	-
燃料		14	2	1	7	4	-	-	-	-
書籍・文房具		26	9	2	5	4	1	5	-	-
スポーツ用品・がん具		5	1	-	2	1	1	-	-	-
写真機・写真材料		-	-	-	-	-	-	-	-	-
時計・眼鏡等		6	3	-	3	-	-	-	-	-
他に分類されない小売業		47	27	11	7	2	-	-	-	-

資料:総務課

従業者数	年間商品販売額	商品手持額	売場面積	収容台数	修理料 サービス料 仲介手数料
人	万円	万円	m ²	台	万円
5,668	13,894,051	1,059,422	88,095	-	210,111
5,329	14,282,259	-	86,037	-	-
5,151	12,905,959	820,909	83,678	5,504	-
5,351	10,816,169	643,909	80,431	-	-
4,024	10,856,912	261,678	76,431	5,253	6,238
800	3,309,886	112,518	-	-	1,030
3,224	7,547,026	149,160	76,431	5,253	5,208
406	832,766	-	19,362	1,884	-
351	356,404	10,594	9,463	156	100
981	2,605,455	9,987	15,797	1,692	741
434	2,050,544	-	9,344	1,282	-
27	83,020	2,546	1,156	26	-
25	34,344	166	297	15	-
-	-	-	-	-	-
4	X	-	X	X	-
147	74,445	1,180	1,465	105	100
344	X	6,095	X	X	641
570	2,246,890	36,608	12,832	743	3,273
407	1,738,498	31,810	4,548	494	2,791
163	508,392	4,798	8,284	249	482
916	1,505,511	91,971	18,977	778	1,094
227	440,728	8,599	3,899	241	-
21	X	-	X	-	-
105	565,298	24,840	-	6	500
342	158,104	30,130	4,828	121	194
54	64,184	7,956	2,541	114	-
-	-	-	-	-	-
22	X	159	X	32	100
145	229,605	20,287	6,074	264	300

(注) 1 平成14年、16年、19年、26年は「商業統計調査」、平成23年は「経済センサス-活動調査」
2 平成23年は2月1日、平成26年は7月1日、その他は6月1日現在。

7-2 産業分類別商店数・従業者数及び年間商品販売額

産業分類	年次	平成 14 年			16 年		
	商店数	従業者数	年間商品 販売額	商店数	従業者数	年間商品 販売額	
				万円			万円
総 数	659	5,668	13,894,051	617	5,329	14,282,259	
卸 売 業	134	1,128	5,733,777	130	1,093	5,829,558	
小 売 業	525	4,540	8,160,274	487	4,236	8,452,701	
各 種 商 品	2	380	X	3	397	888,986	
織物・衣服・身の回り品	66	267	353,169	59	216	289,158	
飲 食 料 品	162	1,920	3,160,245	149	1,696	2,937,514	
機 械 器 具	62	403	1,669,605	50	348	1,536,245	
家具・建具・じゅう器	45	162	X	47	224	926,467	
そ の 他	188	1,408	1,920,972	179	1,355	1,874,331	

資料:総務課

19年			23年			26年		
商店数	従業者数	年間商品 販売額	商店数	従業者数	年間商品 販売額	商店数	従業者数	年間商品 販売額
		万円			万円			万円
569	5,151	12,905,959	585	5,351	10,816,169	432	4,024	10,856,912
104	1,074	5,027,907	138	1,223	4,563,289	94	800	3,309,886
465	4,077	7,878,052	447	4,128	6,252,880	338	3,224	7,547,026
3	483	1,071,763	4	216	572,979	3	406	832,766
53	209	237,740	37	286	282,066	35	351	356,404
136	1,598	2,488,115	118	1,578	1,996,242	83	981	2,605,455
64	411	1,654,409	78	517	1,341,407	78	570	2,246,890
39	201	555,580	43	233	455,260	-	-	-
170	1,175	1,870,445	167	1,298	1,604,926	139	916	1,505,511

(注) 1 平成14年、16年、19年、26年は「商業統計調査」、平成23年は「経済センサス-活動調査」

2 平成23年は2月1日、平成26年は7月1日、その他は6月1日現在。

3 平成26年より産業分類「家具・じゅう器・家庭用機械器具」と「その他」が統合。

8 金融

8-1 市内主要金融機関数

(令和3年10月1日現在)

区 分	総 数	地方銀行	信用金庫	農 協	郵便局	都市銀行
行 数	11	4	4	1	1	1
店 舗 数	23	5	8	4	5	1

資料:産業課 (注)出張所は、店舗数に含めない。

8-2 小規模企業等振興資金融資状況

(単位:金額=千円)

区分	年度	平成 28 年	29 年	30 年	令和 元 年	2 年
		件 数	69	71	63	90
総 数	金 額	308,750	363,390	252,300	437,550	123,100
	件 数	50	52	43	70	17
運 転 資 金	金 額	238,050	285,600	173,300	321,200	94,800
	件 数	14	6	12	8	4
設 備 資 金	金 額	41,900	13,740	42,400	30,950	28,300
	件 数	5	13	8	12	0
運 転 資 金 設 備 資 金 併 用	金 額	28,800	64,050	36,600	85,400	0

資料:産業課

9 運輸・通信

9-1 種類別自動車登録台数

年度	区分	総数	業種別		用		
			自家用	事業用	貨物		
					総数	普通車	小型車
平成 28年		34,490	33,995	495	3,226	1,082	2,119
29年		34,769	34,256	513	3,264	1,109	2,129
30年		34,665	34,181	484	3,250	1,075	2,149
令和 元年		34,681	34,226	455	3,273	1,076	2,186
2年		34,752	34,278	474	3,373	1,114	2,247

資料: 中部運輸局愛知運輸支局小牧自動車検査登録事務所

9-2 軽自動車等登録台数

年度	区分	総数	原動機付自動車			
			総数	50cc以下	90cc以下	125cc以下
平成 29年		20,610	3,424	2,678 (41)	207	539
30年		20,861	3,390	2,616 (36)	199	575
31年		20,968	3,317	2,521 (33)	197	599
令和 2年		21,137	3,325	2,497 (34)	211	617
3年		21,078	3,300	2,433 (32)	200	667

資料: 税務課

(注) ()内の数値は、ミニカーの台数を再掲。

9-3 名鉄瀬戸線の利用状況

年度	駅名 区分	三郷			尾張旭		
		乗降人数		一日平均 乗降人員	乗降人数		一日平均 乗降人員
		総数	(内)定期		総数	(内)定期	
平成 28年		3,563,157	(2,335,680)	9,851	2,804,054	(1,863,660)	7,753
29年		3,621,876	(2,346,540)	10,012	2,819,007	(1,922,280)	7,796
30年		3,631,257	(2,368,080)	10,038	2,894,781	(2,008,080)	8,008
令和 元年		3,582,904	(2,348,580)	9,896	2,886,944	(2,013,240)	7,979
2年		2,839,183	(1,979,460)	7,854	2,280,964	(1,693,860)	6,315

資料: 名古屋鉄道(株)本社

(各年度末現在)

途		別					
用	乗 合	乗 用			そ の 他		
		総 数	普 通 車	小型車	総 数	特種用途車	大型特殊
被けん引車							
25	63	30,602	15,300	15,302	599	504	95
26	64	30,841	15,740	15,101	600	505	95
26	65	30,728	15,904	14,824	622	529	93
11	64	30,714	16,220	14,494	630	540	90
12	61	30,675	16,465	14,210	643	556	87

(各年4月1日現在)

軽 自 動 車					二 輪 の 小型自動車	農 作 業	耕 用 特 作 業	殊 用
総 数	二輪車	三輪車	四輪乗用車	四輪貨物車				
15,835	856	0	12,484	2,495	1,066	81	204	
16,150	835	0	12,809	2,506	1,035	79	207	
16,298	831	0	12,895	2,572	1,054	78	221	
16,429	832	0	13,044	2,553	1,080	83	220	
16,364	846	0	12,996	2,522	1,120	84	210	

旭 前			印 場		
乗 降 人 数		一日平均 乗降人員	乗 降 人 数		一日平均 乗降人員
総 数	(内)定期		総 数	(内)定期	
2,129,376	(1,562,760)	5,894	1,890,381	(1,300,380)	5,228
2,173,694	(1,603,680)	6,016	1,966,401	(1,363,560)	5,439
2,205,148	(1,622,340)	6,102	1,996,446	(1,402,500)	5,523
2,270,778	(1,677,600)	6,281	1,998,556	(1,407,960)	5,526
1,927,323	(1,511,220)	5,338	1,667,164	(1,232,340)	4,615

9-4 市営バスの利用状況

(単位:人)

年度	項目 総数	(内)回数券 利用者数	(内)定期券 利用者数	(内)無料		
				未就学児童	障がい者	障がい者付添者
平成 28年	200,168	78,974	10,673	4,436	30,192	3,500
29年	229,849	95,192	11,594	4,205	34,472	3,968
30年	236,096	99,833	9,658	4,351	37,911	3,691
令和 元年	241,878	103,532	13,017	3,281	41,393	3,200
2年	193,534	63,270	7,459	1,813	36,614	2,466

資料:都市計画課

9-5 主要幹線交通量

(単位:台/12h)

区分	年次	平成 28 年	29 年	30 年	令和 元年	2 年
	国道 3 6 3 号		-	-	-	-
県道名古屋瀬戸線		-	-	-	-	-
県道春日井長久手線		-	-	-	-	-
県道篠木尾張旭線		-	-	-	-	-
県道上半田川名古屋線		-	-	-	-	-
市道巡検道線		8,790	-	8,741	-	9,773
市道瀬戸新居線		13,647	-	13,444	-	13,806

資料:愛知県建設局道路維持課、土木管理課

(注) 1 数量は、尾張旭市内における平日の午前7時から午後7時までの観測値。
2 市道交通量調査は、平成27年度より隔年実施。

9-6 テレビジョン受信契約数

(単位:件、各年度末現在)

区分	年度	平成 28 年	29 年	30 年	令和 元年	2 年
	放送受信契約数		26,589	27,099	27,771	28,325
衛星契約数(再掲)		12,580	12,940	13,657	14,294	14,367

資料:日本放送協会「放送受信契約数統計要覧」

9-7 電話加入状況

(各年度末現在)

区分 年度	開 通 電 話 数				
	総 数	公 衆 電 話		一 般 加 入 電 話	
		街頭公衆電話 (ボックス)	そ の 他 の 公 衆 電 話	住 宅 用	事 務 用
平成 28年	8,589	33	40	7,055	1,461
29年	7,974	31	40	6,563	1,340
30年	7,399	31	43	6,077	1,248
令和 元年	6,840	31	39	5,616	1,154
2年	6,344	28	39	5,207	1,070

資料: 西日本電信電話株式会社東海支店

10 水道・ガス

10-1 上水道の状況

区分	年度	平成 28 年	29 年	30 年	令和 元年	2 年
	人口 (人)		82,997	83,372	83,592	83,797
給水人口 (人)		82,980	83,356	83,577	83,782	84,122
給水普及率 (%)		100	100	100	100	100
給水戸数 (戸)		35,419	35,840	36,298	36,495	36,891
施設能力 (m ³ /日)		38,900	38,900	38,900	38,900	38,900
年総受水量 (m ³)		8,504,547	8,516,420	8,561,405	8,598,776	8,895,981
年総有収水量 (m ³)		8,119,546	8,106,472	8,149,960	8,081,633	8,381,164
1日最大給水量 (m ³)		25,613	25,688	25,999	25,430	26,168
1日平均給水量 (m ³)		23,300	23,333	23,456	23,494	24,373
1人1日最大給水量 (ℓ)		309	308	311	304	311
1人1日平均給水量 (ℓ)		281	280	281	280	290

資料: 上水道課

(注) 人口は、各年度末現在。

10-2 上水道配水管延長及び給水戸数

区分 年度	配 水				
	総 数	50mm	75mm	100mm	125mm
平成 28年	389,031	31,183	128,649	100,731	-
29年	391,388	30,886	129,434	101,853	-
30年	395,865	30,958	130,991	103,803	-
令和 元年	398,707	30,657	131,678	105,250	-
2年	399,694	30,417	131,975	106,933	-

区分 年度	給 水				
	総 数	13mm	20mm	25mm	40mm
平成 28年	35,419	25,980	8,672	480	221
29年	35,840	25,974	9,095	479	226
30年	36,298	25,964	9,550	483	227
令和 元年	36,495	25,818	9,892	488	225
2年	36,891	25,854	10,251	488	227

資料: 上水道課

10-3 都市ガスの使用状況

(単位:消費量=千m³)

区分 年度	総 数		家 庭 用		工 業 用		商 業 用		そ の 他	
	戸 数	消費量	戸 数	消費量	戸 数	消費量	戸 数	消費量	戸 数	消費量
平成 28年	28,065	20,436	27,419	10,472	37	7,215	319	1,054	290	1,695
29年	-	-	-	-	-	-	-	-	-	-
30年	-	-	-	-	-	-	-	-	-	-
令和 元年	-	-	-	-	-	-	-	-	-	-
2年	-	-	-	-	-	-	-	-	-	-

資料: 東邦ガス株式会社瀬戸営業所

(注) 戸数は、各年度末現在。

発熱量=45MJ/m³ (平成25年度以前は発熱量=11,000kcal/m³)
ガスの自由化により、平成29年度から該当データなし。

(単位:m、各年度末現在)

管		延				長
150mm	200mm	250mm	300mm	350mm	400mm 以 上	
53,942	19,427	15,990	20,028	3,142	15,939	
53,985	19,388	15,777	19,954	3,143	16,968	
53,816	19,496	15,777	19,851	3,143	18,030	
54,015	19,458	15,662	19,881	3,145	18,961	
54,142	19,458	15,655	19,743	3,144	18,227	

(単位:戸、各年度末現在)

戸				数
50mm	75mm	100mm	125mm 以 上	
45	15	6	-	
45	15	6	-	
53	15	6	-	
51	15	6	-	
50	15	6	-	

1 1 土木・建築・住宅

11-1 道路及び橋りょうの現況

(令和3年3月末現在)

区分 種類	路線数	延長	舗装延長	舗装率	改良済延長	改良済率	橋りょう数	
							永久橋	木橋
		m	m	%	m	%		
総数	1,505	358,593	352,579	98.3	315,720	88.0	99	-
高速道	1	2,600	2,600	100.0	2,600	100.0	10	-
国道	1	1,859	1,859	100.0	1,859	100.0	0	-
県道	6	18,983	18,983	100.0	18,983	100.0	13	-
市道	1,497	335,151	329,137	98.2	292,278	87.2	76	-

資料: 中日本高速道路株式会社、愛知県尾張建設事務所、土木管理課

11-2 市道の推移

(各年3月末現在)

区分 年次	路線数	延長	面積	舗装延長	舗装率	改良済延長	改良済率	橋りょう数	
								永久橋	木橋
		m	m ²	m	%	m	%		
平成 29年	1,490	334,188	2,149,577	328,123	98.2	290,444	86.9	75	-
30年	1,492	334,380	2,151,457	328,315	98.2	290,802	87.0	76	-
31年	1,493	335,051	2,165,445	329,037	98.2	291,668	87.1	76	-
令和 2年	1,495	335,347	2,168,557	329,333	98.2	292,206	87.1	76	-
3年	1,497	335,151	2,168,926	329,137	98.2	292,278	87.2	76	-

資料: 土木管理課

11-3 都市計画道路

(令和3年4月1日現在)

名 称		計 画 決 定 年 月 日 (最 終)	延 長	幅 員	完 了 済 延 長	進 捗 率
番 号	路 線 名					
			m	m	m	%
3・2・259	第 3 環 状 線	平成 22.12.24	2,280	(30) 23	-	-
3・3・289	瀬 戸 環 状 西 部 線	22.12.24	630	25	-	-
3・4・256	瀬 港 線	22.12.24	1,880	16	1,880	100.0
3・4・268	旭 南 線	22.12.24	5,050	20	5,050	100.0
3・4・270	印 場 線	22.12.24	3,240	16	3,240	100.0
3・4・273	川 南 線	22.12.24	1,690	20	1,690	100.0
3・4・287	瀬 戸 新 居 線	22.12.24	4,290	20	4,290	100.0
3・4・290	玉野川森林公園線	22.12.24	4,030	16	3,020	74.9
3・4・300	名 古 屋 瀬 戸 線	22.12.24	4,730	16	740	15.6
3・4・526	稲 葉 線	22.12.24	4,970	16	4,500	90.5
3・4・527	霞 ヶ 丘 線	22.12.24	1,110	20	1,081	97.4
3・4・528	平 子 線	22.12.24	4,410	16	1,621	36.8
3・4・533	尾 張 旭 駅 前 線	22.12.24	240	20	240	100.0
3・4・534	霞 ヶ 丘 南 線	22.12.24	30	20	-	-
3・4・535	北 原 山 1 号 線	22.12.24	400	16	-	-
3・4・536	北 原 山 2 号 線	22.12.24	1,410	16	-	-
3・5・529	旭 前 駅 前 線	22.12.24	130	14	130	100.0
3・5・530	印 場 駅 前 線	22.12.24	540	12	540	100.0
3・5・531	印 場 公 園 線	22.12.24	450	12	450	100.0
3・5・532	印 場 庄 中 線	22.12.24	610	12	610	100.0
3・5・537	北 原 山 3 号 線	22.12.24	270	14	-	-
3・5・538	卓 ヶ 洞 1 号 線	22.12.24	250	12	250	100.0
3・5・539	卓 ヶ 洞 2 号 線	22.12.24	870	12	870	100.0
3・5・540	東 印 場 線	22.12.24	680	12	680	100.0
7・6・526	旭 前 城 前 1 号 線	22.12.24	230	10	230	100.0
7・6・527	旭 前 城 前 2 号 線	22.12.24	380	10	380	100.0
7・6・528	北 原 山 4 号 線	22.12.24	690	10	-	-
7・6・529	北 原 山 5 号 線	22.12.24	680	10	-	-
8・7・526	卓 ヶ 洞 中 央 通	22.12.24	730	6	730	100.0

資料:都市計画課

(注) ()内は、名古屋都市計画区域内における標準幅員。

11-4 公園の概況

(単位:ha、令和4年3月末現在)

公園名 (公園の種類)	所在地	面積	公園名 (公園の種類)	所在地	面積
(街区公園)			鳥居公園	渋川町二丁目	0.24
大久手西公園	東大久手町一丁目	0.22	塚坪公園	渋川町三丁目	0.24
大久手東公園	東大久手町三丁目	0.14	一里山公園	東印場町二丁目	0.25
東栄公園	東栄町三丁目	0.98	越水公園	東印場町三丁目	0.24
出屋敷公園	東栄町一丁目	0.10	渋川公園	渋川町一丁目	0.24
旭台第3号公園	旭台3丁目	0.24	晴丘東公園	晴丘町東	0.10
旭台第2号公園	旭台2丁目	0.47	広久手公園	旭前町五丁目	0.13
旭台第1号公園	旭台1丁目	0.43	茅池公園	城前町一丁目	0.17
東名西公園	東名西町一丁目	0.26	城前公園	城前町二丁目	0.15
長池上公園	城山町城山	0.25	旭前公園	旭前町三丁目	0.14
西山公園	西山町二丁目	0.22	旭前南公園	旭前町四丁目	0.20
庄南公園	庄南町一丁目	0.25	八瀬の木公園	城前町三丁目	0.20
東山公園	東山町一丁目	0.36	西新田公園	旭前町六丁目	0.11
吉岡公園	吉岡町二丁目	0.45	砂川公園	城前町四丁目	0.24
藤池公園	東栄町一丁目	0.10	新田洞公園	旭前町一丁目	0.06
角田公園	東三郷町	0.22			
四門公園	瀬戸川町一丁目	0.11	(近隣公園)		
土井下公園	瀬戸川町二丁目	0.17	大塚公園	大塚町三丁目	1.40
山の神公園	瀬戸川町一丁目	0.13	本地ヶ原公園	北本地ヶ原町三丁目	1.50
下川原公園	狩宿新町二丁目	0.36	印場中央公園	東印場町三丁目	1.80
八反田公園	井田町四丁目	0.61			
前の上公園	井田町二丁目	0.78	(地区公園)		
井田公園	井田町一丁目	0.18	新池公園	南栄町旭ヶ丘	4.90
はんの木公園	桜ヶ丘町一丁目	0.24			
桜ヶ丘公園	桜ヶ丘町二丁目	0.10	(総合公園)		
白鳳公園	白鳳町一丁目	0.77	城山公園	城山町長池下	9.50
北山公園	白鳳町二丁目	0.20			
狩宿新町第1号公園	狩宿新町一丁目	0.11	(墓園)		
狩宿新町第2号公園	狩宿新町二丁目	0.13	旭平和墓園	旭ヶ丘町山の手	6.54
中畑公園	北本地ヶ原町一丁目	0.20			
本地ヶ原南公園	南本地ヶ原町二丁目	0.20	(緑道)		
池の端公園	南本地ヶ原町三丁目	0.20	やすらぎ歩道	東三郷町、瀬戸川町一丁目、瀬戸川町二丁目	0.48
白山公園	北本地ヶ原町四丁目	0.26			
池上公園	東本地ヶ原町二丁目	0.22	(緑地)		
本地ヶ原東公園	東本地ヶ原町四丁目	0.28	本地ヶ原緑地	南本地ヶ原町一丁目	0.17
旭根の鼻公園	根の鼻町一丁目	0.11	卓ヶ洞第1号緑地	桜ヶ丘町三丁目	0.22
とちの木公園	平子ヶ丘町二丁目	0.17	卓ヶ洞第2号緑地	桜ヶ丘町一丁目	0.07
黒石公園	南栄町一丁目	0.18	印場第1号緑地	桜ヶ丘町西	0.25
五反田公園	向町一丁目	0.18	印場第2号緑地	印場元町一丁目	0.04
西向公園	向町三丁目	0.19	印場第3号緑地	桜ヶ丘町西	0.24
石川公園	向町四丁目	0.17	印場第4号緑地	印場元町三丁目	0.01
東向公園	向町二丁目	0.19	長坂第1号緑地	長坂町南山	0.15
柏井北公園	柏井町公園通	0.33	矢田川河川緑地	庄中町二丁目外	15.92
柏井南公園	柏井町弥栄	0.38	天神川緑地	東印場町四丁目外	0.52
印場駅北公園	印場元町一丁目	0.18	旭前第1号緑地	旭前町一丁目	0.12
二反田公園	東印場町一丁目	0.19	旭前第2号緑地	旭前町六丁目	0.31
南島公園	庄中町二丁目	0.25	濁池緑地	旭ヶ丘町濁池	0.61
北島公園	印場元町三丁目	0.17			

資料:都市整備課、環境課

(注)面積は、供用開始面積。

総数 82ヶ所 総面積 60.09 ha

11-5 土地区画整理事業の状況

(令和4年3月末現在)

名 称	場 所	施行面積 (ha)	施 行 主 体	施行及び施行予定年度	
施 行 済	新 居 東 部	東栄町、東大久手町	48.9	市	昭和 38 ~ 昭和 61
	旭 台	旭台	36.0	組 合	昭和 38 ~ 昭和 49
	印 場 第 二	東名西町	8.2	〃	昭和 44 ~ 昭和 50
	印 場 第 一	大塚町、庄南町、西山町、 東山町、吉岡町	85.8	〃	昭和 44 ~ 昭和 53
	長 池 上	城山町	8.3	〃	昭和 46 ~ 昭和 52
	瀬 戸 川 特 定	東三郷町、瀬戸川町	17.9	〃	昭和 52 ~ 昭和 61
	狩 宿 特 定	東三郷町、狩宿新町	12.7	〃	昭和 52 ~ 昭和 59
	卓ヶ洞 東部 特定	旭前町、印場元町、 桜ヶ丘町、白鳳町	41.8	〃	昭和 52 ~ 平成 8
	井 田 特 定	井田町、下井町	41.2	〃	昭和 52 ~ 平成 3
	本 地 ヶ 原 北 部	南栄町、南新町、緑町、 東本地ヶ原町、北本地ヶ原町、 南本地ヶ原町	73.6	〃	昭和 55 ~ 平成 元
	根 の 鼻	根の鼻町	2.5	〃	昭和 62 ~ 平成 6
	平 子 北	平子ヶ丘町、旭前町	5.3	〃	昭和 62 ~ 平成 6
	晴 丘 東	晴丘町	5.6	〃	平成 6 ~ 平成 15
	向	向町	23.1	〃	昭和 60 ~ 平成 16
印 場 特 定	東印場町、印場元町、庄中町、 桜ヶ丘町、渋川町	126.0	〃	昭和 62 ~ 平成 21	
旭 前 城 前 特 定	旭前町、城前町	45.3	〃	平成 6 ~ 平成 28	
施 行 中	北 原 山	北原山町、南原山町、 新居町、東大道町、北山町、 大久手町	53.2	〃	平成 12 ~ 令和 15

資料:都市整備課

11-6 公共下水道の状況

(各年度末現在)

処 理 区 名	処 理 施 設	種別	年度	平成28年	29 年	30 年	令和元年	2年
東 部 処理区	東部浄化センター	計画面積 (ha)		605.4	605.4	605.4	605.4	605.4
		計画処理人口 (人)		35,400	35,400	35,400	35,400	35,400
		処理面積 (ha)		435.1	436.0	436.2	449.9	456.6
		処理区域内人口 (人)		29,585	29,855	29,855	30,855	32,119
		処理場 (箇所)		1	1	1	1	1
西 部 処理区	西部浄化センター	計画面積 (ha)		733.9	733.9	733.9	733.9	733.9
		計画処理人口 (人)		44,000	44,000	44,000	44,000	44,000
		処理面積 (ha)		402.8	426.4	450.5	473.1	493.6
		処理区域内人口 (人)		30,733	32,744	34,135	35,819	37,172
		処理場 (箇所)		1	1	1	1	1

資料: 下水道課

(注) 計画面積は、基本計画区域面積を掲載。

11-7 水洗化普及の現況

(各年度末現在)

年度	区分	供用開始 区域面積	行政区域		供用開始区域		水洗化 人口(C)	水洗化 戸 数	普及率 B/A	水洗化率 C/B
			人口(A)	戸 数	人口(B)	戸 数				
		ha	人	戸	人	戸	人	戸	%	%
平成 28年		837.9	82,997	34,245	60,318	24,947	53,644	21,598	72.67	88.94
29年		862.4	83,372	34,836	62,599	25,864	55,987	22,404	75.08	89.44
30年		886.7	83,592	35,318	63,990	26,484	58,269	23,212	76.55	91.06
令和 元年		923.0	83,797	35,719	66,674	28,392	59,712	23,856	79.57	89.56
2年		950.2	84,135	36,294	69,291	30,250	61,827	24,797	82.36	89.23

資料: 下水道課

11-8 家屋の状況

区分	年次	平成 29 年		30 年	
	棟数	床面積	棟数	床面積	
総数		29,794	4,478,400	29,969	4,518,689
(木造の総数)		20,222	2,121,695	20,383	2,150,701
専用住宅		17,461	1,922,096	17,656	1,949,004
併用住宅		451	49,457	442	48,634
農家住宅		-	-	-	-
附属家		1,503	39,655	1,472	38,856
共同住宅・寄宿舎		264	67,398	269	69,125
旅館・料亭・ホテル		1	181	1	181
事務所・銀行・店舗		318	25,587	321	27,629
劇場・病院		18	2,551	18	2,644
浴場		-	-	-	-
工場・倉庫		202	14,614	200	14,472
土蔵		4	156	4	156
(非木造の総数)		9,572	2,356,705	9,586	2,367,988
鉄骨鉄筋コンクリート造		44	130,189	44	130,189
鉄筋コンクリート造		2,193	776,666	2,179	774,652
鉄骨造		2,664	902,306	2,639	906,083
軽量鉄骨造		4,226	536,336	4,287	546,396
れんが造 コンクリートブロック造		445	11,208	437	10,668
その他		-	-	-	-

資料：税務課「固定資産概要調書」

(注) 1 「附属家」の項目は平成27年から固定資産概要調書より削除。数値は「専用住宅」と合算。

2 「浴場」の項目は平成27年から固定資産概要調書より削除。

(単位:面積=m²、各年1月1日現在)

31 年		令和 2 年		3 年	
棟 数	床面積	棟 数	床面積	棟 数	床面積
30,219	4,561,947	30,396	4,595,133	30,621	4,635,342
20,631	2,185,732	20,761	2,210,939	20,976	2,244,521
17,928	1,982,569	18,109	2,007,982	18,352	2,040,509
437	48,164	424	46,912	415	46,244
-	-	-	-	-	-
1,450	38,305	1,413	37,303	1,386	36,810
278	72,012	285	74,146	290	75,771
1	181	1	181	1	181
319	27,695	319	27,928	323	28,364
19	2,861	20	3,069	22	3,517
-	-	-	-	-	-
195	13,789	186	13,262	183	12,969
4	156	4	156	4	156
9,588	2,376,215	9,635	2,384,194	9,645	2,390,821
44	130,189	44	130,189	44	130,188
2,166	772,387	2,153	771,761	2,137	774,293
2,627	911,132	2,622	912,044	2,607	911,099
4,332	552,374	4,406	560,240	4,456	565,575
419	10,133	410	9,960	401	9,666
-	-	-	-	-	-

11-9 住宅の状況

年次	区分	住 宅 数			世帯数	世帯人員	一住宅当たり 居住人員
		計	持 家	借 家			
平成 20年		29,300	20,850	8,020	29,780	78,980	2.7
25年		31,660	23,370	7,630	31,770	81,360	2.6
30年		32,170	23,790	7,840	32,510	80,420	2.5

資料: 総務課「住宅・土地統計調査」

11-10 居住世帯の有無別住宅数及び住宅以外で人が居住する建物数

年次	区分	総 数	住		
			居 住 世 帯 あ り		
			総 数	同居世帯なし	同居世帯あり
平成 20年		32,550	29,300	28,860	440
25年		35,930	31,660	31,550	110
30年		35,770	32,170	31,840	330

資料: 総務課「住宅・土地統計調査」

11-11 住宅の所有の関係、建て方・構造別住宅数

区分	年次	実 数 (戸)			構 成 比	
		平成 20 年	25 年	30 年	平成 20 年	25 年
住 宅 総 数		29,300	31,660	32,170	100.0	100.0
(所有の関係)						
持 ち 家		20,850	23,370	23,790	71.2	73.8
借 家		8,020	7,630	7,840	27.4	24.1
公営・公団・公社の借家		250	310	460	0.9	1.0
民 営 借 家		7,130	6,890	7,190	24.3	21.8
給 与 住 宅		630	430	190	2.2	1.4
(建 て 方)						
一 戸 建		17,910	18,970	19,840	61.1	59.9
長 屋 建		600	620	280	2.0	2.0
共 同 住 宅		10,750	12,040	12,020	36.7	38.0
そ の 他		50	30	40	0.2	0.1
(構 造)						
木造(防火木造は除く)		7,690	6,950	8,730	26.2	22.0
防 火 木 造		8,850	10,290	10,660	30.2	32.5
非 木 造		12,760	14,420	12,790	43.5	45.5

資料: 総務課「住宅・土地統計調査」

(単位:住宅数=戸 畳数=畳 面積=m²、各年10月1日)

一住宅当たり 居室数	一住宅当たり 畳数	一人当たり 畳数	一室当たり 人員	一住宅当たり 延べ面積
4.92	35.99	13.3	0.6	97.8
4.83	36.33	14.0	0.5	104.5
4.76	35.79	14.2	0.5	98.5

(単位:戸、各年10月1日)

宅 数				住宅以外で 人が居住する 建物数
居 住 世 帯 な し				
総 数	一時現在者のみ	あ き 家	建 築 中	
3,250	160	3,050	40	10
4,270	200	4,010	60	10
3,600	110	3,400	80	40

(各年10月1日)

(%)	増 加 数 (戸)		増 加 率 (%)	
30 年	平成20年~25年	平成25年~30年	平成20年~25年	平成25年~30年
100.0	2,360	510	8.1	1.6
74.0	2,520	420	12.1	1.8
24.4	△ 390	210	△ 4.9	2.8
1.4	60	150	24.0	48.4
22.4	△ 240	300	△ 3.4	4.4
0.6	△ 200	△ 240	△ 31.7	△ 55.8
61.7	1,060	870	5.9	4.6
0.9	20	△ 340	3.3	△ 54.8
37.4	1,290	△ 20	12.0	△ 0.2
0.1	△ 20	10	△ 40.0	33.3
27.1	△ 740	1,780	△ 9.6	25.6
33.1	1,440	370	16.3	3.6
39.8	1,660	△ 1,630	13.0	△ 11.3

11-12 住宅の種類・1か月当たり家賃別借家数

住宅の種類	総数	1 か 月 当 た り				
		0	1 ～ 9,999	10,000 ～ 19,999	20,000 ～ 39,999	40,000 ～ 59,999
借家総数	7,840	170	80	250	1,340	2,520
専用住宅	7,830	170	80	250	1,340	2,520
農林漁業併用住宅	-	-	-	-	-	-
店舗・その他併用住宅	10	-	-	-	-	-

資料:総務課「住宅・土地統計調査」

11-13 世帯の収入階級・世帯の種類・住宅の所有の関係別普通世帯数

世帯の収入階級	総数 (不詳を含む)	主 世 借			
		総数	持ち家	世借	
				総数	公営の借家
総数	32,400	32,170	23,790	7,840	460
100万円未満	1,430	1,420	850	570	40
100 ～ 200	2,790	2,780	1,800	980	170
200 ～ 300	4,810	4,780	3,720	1,060	100
300 ～ 400	4,720	4,610	3,270	1,340	30
400 ～ 500	4,020	4,010	2,660	1,350	80
500 ～ 700	5,930	5,900	4,730	1,170	-
700 ～ 1,000	4,570	4,540	3,910	630	20
1,000 ～ 1,500	1,970	1,960	1,750	210	-
1,500万円以上	490	490	460	30	10

資料:総務課「住宅・土地統計調査」

11-14 住宅の種類・構造・建築の時期別住宅数

住宅の種類構造	総数	昭和45年以前	昭和46年 ～55年	昭和56年 ～平成2年	平成3年 ～7年
住宅総数	32,170	1,670	4,680	5,730	3,610
木造	8,730	1,110	2,020	1,910	580
防火木造	10,660	460	960	1,310	830
非木造	12,790	100	1,710	2,510	2,190
専用住宅	31,610	1,580	4,610	5,590	3,580
農林漁業併用住宅	-	-	-	-	-
店舗・その他併用住宅	560	90	70	140	20

資料:総務課「住宅・土地統計調査」

(単位:戸、円、平成30年10月1日現在)

家賃・間代					1か月当たり家賃・間代	
60,000 ～ 79,999	80,000 ～ 99,999	100,000 ～ 149,999	150,000以上	不詳	家賃0円 を含む	家賃0円 を含まない
2,410	700	220	-	150	54,345	55,582
2,410	700	210	-	150	54,210	55,445
-	-	-	-	-	-	-
-	-	10	-	-	129,600	129,600

(単位:戸、平成30年10月1日現在)

帯			同居・住宅以外の 建物に居住する世帯
家			
UR・公社 の借家	民営借家	給与住宅	
-	7,190	190	230
-	520	10	10
-	810	-	10
-	920	40	20
-	1,240	70	110
-	1,250	20	10
-	1,140	30	30
-	590	20	40
-	210	-	10
-	20	-	-

(単位:戸、平成30年10月1日現在)

平成8年 ～12年	平成13年 ～17年	平成18年 ～22年	平成23年 ～27年	平成28年 ～30年9月
3,770	2,960	3,280	3,160	1,420
560	690	460	560	170
1,140	1,110	1,300	1,870	1,020
2,070	1,150	1,530	730	230
3,740	2,930	3,250	3,110	1,380
-	-	-	-	-
20	40	30	40	50

11-15 着工新設住宅数

年次	平成 28 年	29 年	30 年	31年	令和 2 年
戸数	577	634	650	605	509

資料:愛知県建築局建築指導課

11-16 公営住宅の状況

(単位:戸、令和3年4月1日現在)

名称	所在地	管理戸数	構造	階数		種別
				1~2	3~5	
市営 柏井住宅	根の鼻町二丁目6-1	28	中層耐火	28		公営住宅
〃 旭ヶ丘住宅	旭ヶ丘町山の手190	33	中層耐火	33		公営住宅
〃 愛宕住宅	新居町寺田2953-5	10	低層耐火	10		公営住宅
計		71		10	61	
県営 旭住宅	平子町西385	277	中層耐火	277		公営住宅
		15	中層耐火	15		特公賃
計		292		292		
合計						

資料:愛知県建築局公共建築部公営住宅課、都市計画課

12 社会福祉

12-1 生活保護の状況

区分	世帯数	人員	総額	生活扶助費	住宅扶助費	教育扶助費	介護扶助費
年度							
平成 28年	188	238	439,838	131,331	65,195	1,768	15,714
29年	184	226	421,197	126,761	65,074	1,264	14,318
30年	196	246	387,342	127,623	66,163	2,115	15,185
令和 元年	198	235	393,618	121,616	66,679	1,248	12,138
2年	179	215	394,569	112,544	63,433	1,027	22,824

資料:福祉課 (注)世帯数・人員は、各年度3月数値。

12-2 保育園等の状況

保育園

区分	保育園数	職員数			
		総数	園長	保育士	その他の職員
年次または 保育園名					
平成29年	15	376	15	297	64
30年	15	392	15	310	67
31年	15	421	15	333	73
令和 2年	15	436	15	349	72
3年	15	464	15	379	70
市立					
中部保育園	-	35	1	29	5
西部保育園	-	34	1	29	4
藤池保育園	-	43	1	36	6
本地ヶ原保育園	-	30	1	24	5
川南保育園	-	37	1	31	5
西山保育園	-	40	1	35	4
あたご保育園	-	26	1	22	3
柏井保育園	-	35	1	30	4
公設民営					
東部保育園	-	28	1	20	7
茅ヶ池保育園	-	24	1	20	3
稲葉保育園	-	29	1	24	4
はんのき保育園	-	24	1	20	3
私立					
あさひおっさい保育園	-	21	1	16	4
保育所てんとう虫	-	23	1	17	5
レイモンド庄中保育園	-	35	1	26	8

小規模保育事業所

区分	事業所数	職員数			
		総数	園長	保育士	その他の職員
年次または 事業所名					
31年	5	39	3	31	5
令和 2年	5	42	4	30	8
3年	5	49	5	37	7
私立					
nursery school family	-	9	1	8	0
スクルドエンジェル保育園三郷園	-	10	1	7	2
あさひちいさないえほいくえん	-	11	1	8	2
memorytree旭保育園	-	11	1	8	2
旭前わかば保育園	-	8	1	6	1

資料:保育課

(単位:金額=千円)

医療扶助費	出産扶助費	生業扶助費	葬祭扶助費	保護施設事務費
221,534	-	1,351	843	2,102
209,031	-	1,119	1,516	2,114
170,508	950	826	1,260	2,712
184,494	-	865	1,489	5,089
187,398	0	846	1,602	4,895

(各年4月1日現在)

定員	入園児童数				
	総数	3歳未満児	3歳児	4歳児	5歳児
1,590	1,385	382	311	341	351
1,600	1,350	361	311	330	348
1,600	1,368	370	316	337	345
1,600	1,358	354	321	338	345
1,600	1,357	344	325	344	344
123	107	21	29	28	29
120	111	23	29	30	29
196	147	25	35	41	46
131	119	29	30	30	30
120	115	27	29	30	29
120	96	21	26	25	24
95	76	12	19	20	25
121	108	25	27	29	27
110	93	19	18	27	29
130	108	22	29	29	28
60	54	9	15	15	15
34	25	25	-	-	-
60	53	24	11	12	6
40	30	30	-	-	-
140	115	32	28	28	27

定員	入所児童数				
	総数	3歳未満児	3歳児	4歳児	5歳児
77	45	45	0	0	0
77	60	60	0	0	0
81	58	58	0	0	0
18	14	14	-	-	-
16	10	10	-	-	-
16	10	10	-	-	-
12	9	9	-	-	-
19	15	15	-	-	-

12-3 一時保育の状況

区分		年度	平成 28 年	29 年	30 年	令和 元 年	2 年
非定型的保育	児童数		586	652	615	584	538
	延日数		4,358	5,260	4,955	4,345	4,449
緊急・一時保育	児童数		31	20	9	25	13
	延日数		251	69	41	44	70
計	児童数		617	672	624	609	551
	延日数		4,609	5,329	4,996	4,389	4,519

資料:保育課

(注) 1 あたご保育園、西山保育園、茅ヶ池保育園、はんのき保育園で実施。

2 非定型的保育とは、1歳から5歳までの児童で、保護者などの労働、職業訓練、就学などにより、原則として平均週3日を限度として、継続的に家庭保育が困難となる児童を保育するもの。

3 緊急・一時保育とは、1歳から5歳までの児童で、保護者などの傷病、災害・事故、出産、看護、冠婚葬祭など社会的にやむを得ない事由により、緊急・一時に家庭保育が困難となる児童を保育するもの。

4 児童数は、延児童数を表記。

12-4 みらい子育てネットの状況

(各年4月1日現在)

区分	年次	平成 29 年	30 年	31 年	令和 2 年	3 年
組 織 数		7	5	6	6	6
会 員 数		178	132	152	156	144

資料:こども課

12-5 子ども会の状況

(各年4月1日現在)

区分	年次	平成 29 年	30 年	31 年	令和 2 年	3 年
子ども会結成数		19	16	15	14	34
会員児童数		869	726	591	470	962

資料:こども課

(注) R2年度までは尾張旭市子ども会連絡協議会に加入しているものを表記。

R3年度からはこども課に登録しているものを表記。

12-6 児童クラブの状況

(単位:人、各年4月1日現在)

区分	年次	平成 29 年	30 年	31 年	令和 2 年	3 年
旭丘児童クラブ		76	77	75	76	78
本地ヶ原児童クラブ		110	114	113	106	97
瑞鳳児童クラブ		58	60	59	65	68
渋川児童クラブ		58	65	65	63	65
白鳳児童クラブ		85	109	96	91	93
城山児童クラブ		73	79	85	70	65
三郷児童クラブ		69	89	89	86	84
旭児童クラブ		54	50	55	55	54
東栄児童クラブ		42	44	44	50	45

資料:こども課

12-7 児童館等の利用状況

区分	年度	平成 28 年	29 年	30 年	令和 元年	2 年	開設年月日
藤池児童館	総数	14,455	12,695	11,021	10,038	5,179	昭和57年4月1日
	幼児	4,019	3,355	3,142	2,558	1,304	
	小学生	6,679	6,004	5,053	5,181	2,582	
	中学生	546	620	417	225	121	
	その他	3,211	2,716	2,409	2,074	1,172	
白鳳児童館	総数	14,577	14,312	11,951	11,139	6,055	昭和63年4月1日
	幼児	2,544	2,844	2,530	2,364	1,928	
	小学生	8,643	7,348	5,911	6,116	2,289	
	中学生	927	1,198	835	283	100	
	その他	2,463	2,922	2,675	2,376	1,738	
平子児童館	総数	17,520	15,269	14,991	13,158	6,722	平成元年4月1日
	幼児	3,507	3,166	3,253	2,860	2,045	
	小学生	10,366	8,677	8,516	7,159	2,721	
	中学生	650	513	506	401	233	
	その他	2,997	2,913	2,716	2,738	1,723	
本地ヶ原児童館	総数	15,588	13,946	14,492	11,142	4,788	明治33年8月21日
	幼児	3,241	2,596	2,626	1,915	1,208	
	小学生	8,590	8,126	8,902	7,215	2,292	
	中学生	701	776	582	234	72	
	その他	3,056	2,448	2,382	1,778	1,216	
瑞鳳児童館	総数	16,363	15,286	14,421	13,288	9,226	平成3年4月1日
	幼児	2,075	1,795	1,857	1,328	958	
	小学生	11,069	11,183	9,946	10,271	7,187	
	中学生	626	299	353	234	244	
	その他	2,593	2,009	2,265	1,455	837	
三郷児童館	総数	14,542	14,938	13,951	11,199	5,568	平成4年4月1日
	幼児	3,221	3,036	2,669	2,041	1,305	
	小学生	7,786	8,368	7,630	6,154	2,811	
	中学生	520	513	901	580	179	
	その他	3,015	3,021	2,751	2,424	1,273	
中部児童館	総数	14,826	11,833	12,142	10,259	4,317	平成5年4月1日
	幼児	2,117	2,440	2,835	1,981	826	
	小学生	9,814	6,391	6,073	5,957	2,417	
	中学生	522	556	373	236	131	
	その他	2,373	2,446	2,861	2,085	943	
旭丘児童館	総数	14,355	13,095	12,879	12,279	5,120	平成6年4月1日
	幼児	2,985	1,959	2,058	2,076	1,028	
	小学生	8,779	9,327	8,863	8,040	2,967	
	中学生	242	181	248	457	246	
	その他	2,349	1,628	1,710	1,706	879	
渋川児童館	総数	16,069	14,882	15,297	13,231	12,959	平成9年7月1日
	幼児	3,511	2,367	2,553	1,681	894	
	小学生	8,932	9,119	9,539	9,525	10,932	
	中学生	806	1,284	1,018	316	244	
	その他	2,820	2,112	2,187	1,709	889	

資料:こども課

12-8 児童遊園・ちびっ子広場の設置状況

(各年度末現在)

区分	年度	平成 28 年	29 年	30 年	令和 元年	2 年
児童遊園		3	3	3	3	3
ちびっ子広場		41	41	41	41	41

資料:都市整備課

12-9 シニアクラブの状況

(各年4月1日現在)

区分	年次	平成 29 年	30 年	31 年	令和 2 年	3 年
ク	ラ					
ブ	数	21	21	22	22	22
会	員					
数		1,584	1,562	1,598	1,540	1,436

資料:長寿課

12-10 老人いこいの家の利用状況

(単位:人)

区分	年度	開設年月日	平成 28 年	29 年	30 年	令和 元年	2 年
総	利						
用	人		44,245	44,176	41,075	38,300	14,775
数							
中	部	昭和46.6.30	5,971	6,268	5,922	4,973	2,946
老	人						
い	こ						
の	家						
西	部	50.3.28	1,129	1,283	1,300	1,370	178
東	部	50.8.12	13,903	13,196	11,424	11,737	1,768
南	部	51.4.1	1,348	1,372	1,156	948	214
柏	井	52.4.1	87	81	77	69	12
城	前	53.4.1	1,560	1,516	1,722	1,506	611
出	屋	平成 1.4.1	3,381	3,186	2,744	2,543	1,214
敷							
旭	台	1.12.25	1,650	1,297	602	711	682
瑞	鳳	2.12.26	3,258	3,945	4,291	3,952	2,238
平	子	3.4.1	3,406	3,281	3,349	2,859	1,769
城	山	3.10.1	2,342	2,003	2,004	1,729	1,089
中	央	5.4.1	3,212	3,455	3,445	2,670	1,202
通							
井	田	5.4.1	1,237	1,112	1,141	1,723	614
と	も	7.7.1	1,761	2,181	1,898	1,510	238
え							

資料:長寿課

12-11 老人趣味の作業所の会員登録状況

(単位:人、各年4月1日現在)

区分	年度	開 設 年 月 日 及 び 種 目	平成 29 年	30 年	31 年	令和 2 年	3 年
東	部	昭和53年7月18日					
老	人	木研細工、陶器、手芸	29	31	31	31	31
趣	味						
の	作						
業	所						
西	部	昭和55年7月18日					
老	人	陶器、布ぞうりづくり	20	23	24	28	25
趣	味						
の	作						
業	所						
城	山	平成5年2月2日					
老	人	陶器	14	16	15	16	15
趣	味						
の	作						
業	所						

資料:長寿課

12-12 シルバー人材センターの会員登録状況

(単位:人、各年度末現在)

年度		28年	29年	30年	令和元年	2年
区分						
	総数	431(5)	416(2)	418(2)	437(2)	441(1)
	男	306(4)	291(2)	300(2)	307(2)	312(1)
	女	125(1)	125	118	130	129

資料:公益社団法人尾張旭市シルバー人材センター

(注)1 昭和61年10月1日発足。

2()内の数値は、賛助会員数を別掲。

12-13 シルバー人材センターの就業状況

年度		平成28年	29年	30年	令和元年	2年
区分						
件数	総数	3,774	3,705	3,684	3,655	3,634
	一般家庭	2,454	2,439	2,427	2,343	2,405
	事務所	629	608	593	630	588
	公共事業	691	658	664	682	641
延人数	総数	45,670	42,271	43,281	43,781	42,133
	男	33,237	31,052	31,624	32,184	30,700
	女	12,433	11,719	11,657	11,597	11,433

資料:公益社団法人尾張旭市シルバー人材センター

12-14 シルバー人材センターの就業別配分金等

(単位:円)

年度		平成28年	29年	30年	令和元年	2年
区分						
	総額	186,558,459	179,417,189	178,613,219	187,550,201	179,906,857
	計	172,740,469	166,128,478	165,383,924	173,659,107	166,579,202
	一般家庭	36,244,325	35,530,896	35,094,205	35,585,817	36,367,772
	事業所	32,712,976	28,197,488	28,731,177	31,145,691	26,425,095
	公共事業	103,783,168	102,400,094	101,558,542	106,927,599	103,786,335
	事務費	13,817,990	13,288,711	13,229,295	13,891,094	13,327,655

資料:公益社団法人尾張旭市シルバー人材センター

12-15 身体障害者手帳交付台帳登載者数

(各年度末現在)

区分 年度	登 載 者 数						う ち 18 歳 未 満					
	総数	視覚	聴覚	音声 言語	肢体	内部	総数	視覚	聴覚	音声 言語	肢体	内部
平成 28年	2,262	128	154	23	1,185	772	63	4	4	1	43	11
29年	2,290	130	148	25	1,181	806	60	3	4	1	41	11
30年	2,305	131	165	26	1,160	823	55	3	3	1	38	10
令和 元年	2,321	128	172	28	1,143	850	48	3	2	1	33	9
2年	2,295	127	161	28	1,130	849	48	3	2	1	34	8

資料:福祉課

12-16 知的障害者名簿登載者数

(各年度末現在)

区分 年度	登 載 者 数				う ち 18 歳 未 満			
	総 数	重 度 (IQ35以下)	中 度 (IQ36~50)	軽 度 (IQ51~75)	総 数	重 度 (IQ35以下)	中 度 (IQ36~50)	軽 度 (IQ51~75)
平成 28年	458	179	126	153	152	47	36	69
29年	451	176	133	142	148	45	35	68
30年	471	178	135	158	148	48	29	71
令和 元年	489	181	134	174	151	48	25	78
2年	505	185	141	179	151	47	29	75

資料:福祉課

12-17 精神障害者保健福祉手帳所持者数

(各年度末現在)

区分 年度	手 帳 所 持 者 数			
	総 数	1 級	2 級	3 級
平成 28年	528	75	347	106
29年	566	94	359	113
30年	564	94	361	109
令和 元年	675	109	439	127
2年	735	115	477	143

資料:福祉課

12-18 各種手当の受給者数

(各年度末現在)

区分	年度	平成 28 年	29 年	30 年	令和 元年	2 年
在宅重度障害者手当		621	618	607	600	587
重度心身障害児介護手当		20	22	20	17	20
特別障害者手当		84	87	91	101	112
障害児福祉手当		38	30	30	28	26
経過的福祉手当		3	2	2	2	2
児童手当		7,045	6,934	6,842	6,810	6,738
児童扶養手当		468	447	449	442	416
遺児手当		267	265	262	215	201
遺児就学手当		149	132	119	104	124
特別児童扶養手当		127	126	126	126	138

資料:福祉課、こども課

(注)遺児手当については、令和元年度から支給停止者数を除く。

12-19 障害者医療費の助成状況

年度	区分	受給者数	助成件数	助成額	1件当たり	1人当たり
					助成額	助成額
		人	件	円	円	円
平成 28年		1,115	27,264	152,488,812	5,593	136,761
29年		1,036	25,509	146,392,347	5,739	141,305
30年		700	20,022	116,568,641	5,822	166,527
令和 元年		704	21,355	119,218,411	5,583	169,344
2年		722	21,437	117,611,636	5,486	162,897

資料:保険医療課

(注)1 受給者数は、年度中の平均受給者数。

2 助成件数は、各月における1医療機関、1受給者の入院・通院等をそれぞれ1件として合計したもの(診療報酬明細書等の枚数)。

12-20 国民年金の適用状況

(各年度末現在)

年度	区分	被保険者数(人)			被保険者適用状況(人)		
		総数	第1号	任意加入	総数	第1号	任意加入
平成 28年		9,168	9,017	151	2,959	2,892	67
29年		8,944	8,786	158	3,205	3,138	67
30年		8,869	8,708	161	3,356	3,302	54
令和 元年		8,801	8,652	149	3,257	3,209	48
2年		8,743	8,606	137	2,788	2,741	47

資料:保険医療課

12-21 国民年金給付状況

(単位:金額=千円、各年度末現在)

区分	年度	平成 28 年		29 年		30 年		令和 元 年		2 年	
		件数	金額	件数	金額	件数	金額	件数	金額	件数	金額
基礎年金等	総 数	20,490	13,910,144	21,050	14,271,028	21,327	14,498,857	21,593	14,730,005	21,857	14,990,079
	老齡基礎	19,298	13,129,333	19,895	13,494,928	20,231	13,733,857	20,550	13,980,086	20,826	14,225,205
	障害基礎	627	532,638	643	546,478	663	564,865	678	577,625	721	612,602
	遺族基礎	103	83,755	107	87,515	102	83,831	93	77,107	86	73,449
	老 齡	161	85,524	137	72,878	111	59,232	91	48,846	73	40,037
	五 年	5	2,017	5	2,015	5	2,015	4	1,614	4	1,617
	通算老齡	263	61,251	230	53,442	195	45,801	160	36,719	124	28,614
	障 害	10	8,971	8	7,209	6	5,260	6	5,266	6	5,276
	母 子	-	-	-	-	-	-	-	-	-	-
	遺 児	-	-	-	-	-	-	-	-	-	-
	寡 婦	11	4,865	10	4,513	7	2,897	3	1,357	4	1,619
	死 亡 一時金	12	1,790	15	2,050	7	1,099	8	1,385	13	1,660
	特 別 一時金	-	-	-	-	-	-	-	-	-	-
福祉年金	総 数	-	-	-	-	-	-	-	-	-	-
	老齡福祉	-	-	-	-	-	-	-	-	-	-

資料:保険医療課 (注) 件数は、受給権者数(支給停止者を含む)。

12-22 後期高齢者医療保険給付状況

(単位:金額=円)

区分 年度	被 保 険 者 数		受診件数	費 用 額	保険者負担額	1件当たり 支給額	1人当たり 支給額
		うち65歳 ～74歳					
平成 28年	9,798	429	310,611	9,137,499,783	8,402,568,113	27,052	857,580
29年	10,394	414	330,559	9,895,388,406	9,115,607,789	27,576	877,007
30年	10,926	412	347,390	10,423,506,445	9,543,240,330	27,471	873,443
令和 元年	11,350	393	364,746	11,075,908,408	10,167,878,883	27,877	895,848
2年	11,528	389	354,007	10,613,080,537	9,760,401,004	27,571	846,669

資料:保険医療課(愛知県後期高齢者医療広域連合)

(注) 1 被保険者数は、年度末の被保険者数。

2 受診件数は、各月における1医療機関及び1受給者の入院・通院等をそれぞれ1件として合計したもの(診療報酬明細書等の枚数)。

12-23 子ども医療費の助成状況

(単位:金額=円)

年度	区分	受給者数	助成件数	助成額	1件当たり助成額	1人当たり助成額
平成 28年		11,816	209,820	478,774,952	2,282	40,519
29年		11,755	204,430	458,377,494	2,242	38,994
30年		11,600	202,110	460,325,470	2,278	39,683
令和 元年		11,571	197,327	455,065,353	2,306	39,328
2年		11,487	159,230	373,939,285	2,348	32,553

資料:保険医療課

(注) 1 受給者数は、年度中の平均受給者数。

2 助成件数は、各月における1医療機関、1受給者の入院・通院等をそれぞれ1件として合計したもの(診療報酬明細書等の枚数)。

3 対象者は、中学校3年生まで。

12-24 妊産婦医療費の助成状況

(単位:金額=円)

年度	区分	助成件数	助成額	1件当たり助成額
平成 28年		139	6,194,142	44,562
29年		86	3,263,482	37,947
30年		99	4,294,260	43,376
令和 元年		3	120,495	40,165
2年		3	236,980	78,993

資料:保険医療課

(注) 助成件数は、各月における1医療機関、1受給者の入院をそれぞれ1件として合計したもの(診療報酬明細書等の枚数)。

12-25 母子家庭等医療費の助成状況

(単位:金額=円)

年度	区分	受給者数	助成件数	助成額	1件当たり助成額	1人当たり助成額
平成 28年		1,407	18,447	55,909,774	3,031	39,737
29年		1,365	17,575	52,797,915	3,004	38,680
30年		1,252	17,248	48,909,179	2,836	39,065
令和 元年		1,170	17,359	52,930,070	3,049	45,239
2年		1,127	15,269	47,240,102	3,094	41,917

資料:保険医療課

(注) 1 受給者数は、年度中の平均受給者数。

2 助成件数は、各月における1医療機関、1受給者の入院・通院等をそれぞれ1件として合計したもの(診療報酬明細書等の枚数)。

12-26 後期高齢者福祉医療費の助成状況

(単位:金額=円)

年度	区分	受給者数	助成件数	助成額	1件当たり助成額	1人当たり助成額
平成	28年	1,346	47,249	138,643,145	2,934	103,004
	29年	1,350	48,124	141,839,086	2,947	105,066
	30年	1,268	45,324	149,231,876	3,293	117,691
令和	元年	1,277	45,978	153,711,431	3,343	120,369
	2年	1,303	44,795	142,644,609	3,184	109,474

資料:保険医療課

(注) 受給者数は、年度中の平均受給者数。

12-27 共同募金の状況

(単位:千円)

年度	区分	目標額	募金総額	戸別募金	法人免税募金	学校募金	街頭募金	その他
平成	28年	6,500	5,639	3,938	496	28	239	938
	29年	6,500	5,690	3,812	603	116	227	932
	30年	6,500	5,764	3,670	551	117	245	1,181
令和	元年	6,500	5,785	3,526	574	71	215	1,399
	2年	6,500	5,369	3,420	726	79	180	964

資料:尾張旭市共同募金委員会

12-28 交通災害共済の状況

(単位:加入率=% 金額=千円)

年度	区分	人口	加入者	加入率	共済掛金額	支払件数	支払金額
平成	28年	82,997	12,243	14.8	6,109	98	4,260
	29年	83,372	11,667	14.0	5,821	83	5,640
	30年	83,592	10,020	12.0	5,003	72	3,420
令和	元年	-	-	-	-	27	1,770
	2年	-	-	-	-	-	-

資料:市民活動課

(注) H30年度をもって事業終了。

12-29 介護保険第1号被保険者の状況

(単位:人、各年度末現在)

区分	年度	平成 28 年	29 年	30 年	令和 元年	2 年
被 保 険 者 数 (65 歳 以 上 の か た)		20,604	21,003	21,265	21,514	21,729

資料:長寿課

12-30 介護保険料の状況

(単位:金額=円、収納率=%)

区分	年度	平成 28 年	29 年	30 年	令和 元年	2 年
調 定 額	総 額	1,243,081,958	1,268,250,500	1,329,297,600	1,313,369,800	1,296,450,800
	現 年 度 分	1,226,989,400	1,250,766,900	1,312,946,200	1,299,146,800	1,283,477,200
	滞 納 繰 越 分	16,092,558	17,483,600	16,351,400	14,223,000	12,973,600
収 納 額	総 額	1,220,074,058	1,245,127,400	1,308,643,400	1,294,483,100	1,279,461,100
	現 年 度 分	1,218,243,900	1,242,832,800	1,306,243,200	1,293,255,800	1,277,748,800
	滞 納 繰 越 分	1,830,158	2,294,600	2,400,200	1,227,300	1,712,300
収 納 率	総 額	98.1	98.2	98.4	98.6	98.7
	現 年 度 分	99.3	99.4	99.5	99.5	99.6
	滞 納 繰 越 分	11.4	13.1	14.7	8.6	13.2

資料:長寿課

(注) 65歳以上の介護保険料。

12-31 要介護等認定者の状況

(単位:人、各年度末現在)

区分 年度	要介護(要支援) 認定者	第1号被保険者		
		第2号被保険者 40~64歳	65~74歳	75歳以上
平成 28年	2,942	64	349	2,529
29年	3,054	61	346	2,647
30年	3,219	64	337	2,818
令和 元年	3,365	68	340	2,957
2年	3,426	77	347	3,002

資料:長寿課

12-32 要介護度分布状況

(単位:人、各年度末現在)

区分 年度	総数	要 支 援		要介護1	要介護2	要介護3	要介護4	要介護5
		要支援1	要支援2					
平成 28年	2,942	516	515	484	471	360	329	267
29年	3,054	537	563	472	494	376	346	266
30年	3,219	588	592	494	513	391	347	294
令和 元年	3,365	597	637	559	530	367	388	287
2年	3,426	591	625	609	514	401	414	272

資料:長寿課

12-33 介護保険サービス受給者の状況

(単位:人、各年度1月末現在)

区分 年度	居宅サービス	地域密着型 サービス	施設サービス			
			介護老人 福祉施設	介護老人 保健施設	介護療養型 医療施設・介 護医療院	
平成 28年	1,982	326	301	159	119	23
29年	1,814	298	318	170	140	8
30年	1,864	286	330	173	151	6
令和 元年	1,930	309	335	185	141	9
2年	2,040	311	323	186	130	7

資料:長寿課 (注)2月審査分にて把握。

12-34 介護保険給付状況

区分	平成28年		29年	
	延べ利用 件数	介護給付費 (千円)	延べ利用 件数	介護給付費 (千円)
在宅サービス計	71,504	2,580,756	71,375	2,635,293
訪問介護	9,787	846,180	8,626	869,531
訪問入浴介護	447	26,027	508	28,779
訪問看護	2,677	104,612	3,144	125,494
訪問リハビリテーション	254	7,931	312	10,608
居宅療養管理指導	8,589	55,907	9,279	60,505
通所介護	10,269	617,852	9,464	612,650
通所リハビリテーション	3,579	242,349	3,655	232,497
短期入所生活介護	1,811	141,050	1,870	142,296
短期入所療養介護	129	8,355	139	6,976
特定施設入居者生活介護	815	140,083	910	151,929
福祉用具貸与	11,131	121,428	11,783	122,730
福祉用具購入費	299	9,162	284	8,450
住宅改修費	299	32,128	281	29,136
居宅介護支援	21,418	227,692	21,120	233,712
地域密着型サービス計	3,928	584,016	3,812	581,125
定期巡回・随時対応型訪問介護看護	12	1,131	17	1,455
地域密着型通所介護	1,923	162,073	1,789	158,742
認知症対応型通所介護	289	30,224	319	33,273
小規模多機能型居宅介護	205	33,269	216	35,744
認知症対応型共同生活介護	1,150	268,966	1,132	263,583
地域密着型介護老人福祉施設入所者生活介護	349	88,353	339	88,328
施設サービス計	3,616	913,797	3,695	936,140
介護老人福祉施設	1,873	429,692	1,962	459,591
介護老人保健施設	1,463	386,584	1,588	425,502
介護療養型医療施設・介護医療院	280	97,521	145	51,047
審査支払手数料	78,395	2,667	78,260	2,662
高額介護サービス	8,812	104,599	8,625	100,260
高額医療合算介護サービス	557	17,227	678	21,975
特定入所者介護サービス	4,284	90,947	2,970	89,253
合計	171,096	4,294,009	169,415	4,366,708

資料:長寿課

(各年度末現在)

30年		令和元年		2年	
延べ利用 件数	介護給付費 (千円)	延べ利用 件数	介護給付費 (千円)	延べ利用 件数	介護給付費 (千円)
69,181	2,590,883	72,761	2,699,094	76,581	2,885,197
6,908	799,672	6,819	825,237	7,225	898,085
446	24,239	401	20,487	422	23,414
3,344	137,602	3,583	139,311	3,983	158,118
395	14,659	351	13,334	354	13,034
11,205	72,906	12,434	81,070	13,418	86,766
7,079	541,331	7,219	526,451	7,142	558,780
3,780	226,050	4,131	239,499	4,200	242,635
1,784	129,339	1,712	145,323	1,533	136,083
195	13,136	216	14,913	202	16,481
1,452	239,602	1,629	274,008	1,747	302,043
12,651	129,956	13,412	136,292	14,279	148,637
258	7,408	285	8,849	323	10,166
273	25,636	325	34,539	322	33,101
19,411	229,347	20,244	239,781	21,431	257,854
3,590	569,402	3,756	584,106	3,800	589,341
21	3,248	11	2,098	46	7,179
1,625	144,825	1,772	152,551	1,750	148,181
256	29,565	231	26,774	195	19,732
202	30,216	218	29,910	275	38,251
1,139	272,541	1,173	281,527	1,178	283,285
347	89,007	351	91,246	356	92,713
4,052	1,045,650	4,044	1,055,743	3,982	1,057,186
2,102	501,391	2,180	529,695	2,218	546,745
1,867	514,600	1,768	493,270	1,666	478,266
83	29,659	96	32,778	98	32,175
76,215	2,593	79,789	2,740	83,521	2,894
7,901	114,364	9,266	124,061	9,881	135,147
225	6,926	682	25,088	700	24,939
3,004	90,845	3,010	95,020	2,935	94,426
164,168	4,420,663	173,308	4,585,852	181,400	4,789,130

1 3 保健・衛生

13-1 医療施設等の状況

(薬局:各年3月末現在、薬局以外:各年10月1日現在)

区分 年次	病 院							一 般 診 療 所			歯 科 診 療 所	薬 局	助 産 所		
	施設	病 種 別 病 床 数						施設	有 床 診 療 所				無 床	施設	病床数
		総数	一般	精神	結核	感染	療養		総数	病床数					
平成 28年	1	250	250	-	-	-	-	69	4	56	65	48	48	3	5
29年	1	250	250	-	-	-	-	66	4	54	62	48	46	3	5
30年	1	250	250	-	-	-	-	66	3	43	63	48	47	3	5
令和 元年	1	250	250	-	-	-	-	67	3	43	64	48	50	3	5
2年	1	250	250					67	3	43	64	49	50	4	5

資料:愛知県瀬戸保健所

13-2 公立陶生病院の状況

区分		年度	平成 28 年	29 年	30 年	令和 元年	2 年	
許 可 病 床 数	総 数		701	701	633	633	633	
	一 般		651	651	602	602	602	
	結 核		44	44	25	25	25	
	感 染		6	6	6	6	6	
患 者 数 (1日平均)	外 来		1,589	1,550	1,554	1,616	1,545	
	入 院		560	571	549	565	512	
職 員 数	総 数		1,348	1,409	1,422	1,403	1,436	
	医 師 数	常 勤		97	97	107	105	115
		非 常 勤		54	60	55	62	61
		レジデント		71	78	78	75	68
	歯 科 医 師		6	6	6	6	7	
	看 護 師		695	729	732	714	724	
	助 産 師		29	33	30	29	28	
	看 護 助 手		59	59	56	64	67	
	技 師 等		209	220	225	219	233	
	事 務 員		66	63	61	55	57	
そ の 他		62	64	72	74	76		

資料:公立陶生病院

(注) 1 職員数は、各年10月1日現在。

2 診療科目は内科、脳神経内科、呼吸器・アレルギー疾患内科、消化器内科、循環器内科、腎臓内科、内分泌・代謝内科、血液・腫瘍内科、緩和ケア内科、化学療法内科、感染症内科、精神科、小児科、外科、整形外科、形成外科、脳神経外科、呼吸器外科、心臓血管外科、皮膚科、泌尿器科、産婦人科、眼科、耳鼻咽喉科、リハビリテーション科、放射線科、麻酔科、救急科、歯科口腔外科、病理診断科

3 職員数については、臨時職員を含む。

13-3 結核検診の状況

年度	区分 BCG 被接種者	胸 部 レ ン ト ゲ ン		
		対象者	受診者	受診率
				%
平成 28年	691	12,794	7,719	60.3
29年	631	15,230	7,973	52.4
30年	600	15,230	8,083	53.1
令和 元年	585	15,230	8,083	53.1
2年	629	15,230	7,959	52.3

資料:健康課

13-4 母子健康手帳交付件数及びパパママ教室の状況

区分	年度	平成 28 年	29 年	30 年	令和 元年	2 年
	母子健康手帳交付件数		661	615	582	615
パパママ教室受講者数(妊婦のみ)		168	175	171	153	141
パパママ教室受講者数(妊婦の夫や家族)		117	132	121	105	108
パパママ教室延べ実施回数		12	12	12	11	11

資料:健康課

- (注)1 母子手帳交付件数は、多胎を含む妊娠届出数とする。
 2 パパママ教室の実施回数1回減は、新型コロナウイルス感染症の影響により中止したため。

13-5 乳幼児健康診査の状況

区分		年度	平成 28 年	29 年	30 年	令和 元年	2 年
		3 か 月 児	対 象 者	684	649	600	595
	受 診 者	672	626	585	584	510	
	受 診 率 (%)	98.2	96.5	97.5	98.2	100.0	
6 か 月 児	対 象 者	689	662	619	555	544	
	受 診 者	667	642	591	538	527	
	受 診 率 (%)	96.8	97.0	95.5	96.9	96.9	
1 歳 6 か 月 児	対 象 者	668	718	681	593	677	
	受 診 者	654	700	664	579	662	
	受 診 率 (%)	97.9	97.5	97.5	97.6	97.8	
2 歳 3 か 月 児	対 象 者	691	709	725	639	723	
	受 診 者	635	634	670	583	672	
	受 診 率 (%)	91.9	89.4	92.4	91.2	93.1	
3 歳 児	対 象 者	767	693	743	482	767	
	受 診 者	748	667	728	466	755	
	受 診 率 (%)	97.5	96.2	98.0	96.7	98.4	

資料:健康課

- (注) 1 令和元年度から、3歳児健診の対象年齢を満3歳から3歳2~3か月に変更したため、4・5月の健診を実施していない。
 2 新型コロナウイルス感染症の影響により、令和元年~2年度にかけて健診実施を見合わせたため、一部対象者と受診者が少なくなっている。
 令和元年度は、6か月児と2歳3か月児を1回ずつ、1歳6か月児と3歳児を2回ずつ中止した。1歳6か月・2歳3か月・3歳については令和2年度に繰り下げて実施した。
 令和2年度は、4・5月の3か月健診を医療機関で実施し、6~7か月健康相談を2回中止した。
 3 2歳3か月児歯科健診・健康相談は歯科健診受診者数を計上した。

13-6 予防接種の状況

区分		年度		平成 28 年			29 年		
		対象者	被接種者	接種率	対象者	被接種者	接種率		
二種混合 (ジフテリア・破傷風)	1 期 初 回	-	-	-	-	-	-		
	1 期 追 加	-	-	-	-	-	-		
	2 期	813	629	77.4	819	625	76.3		
三種混合 (百日せき・ジフテリア・破傷風)	1 期 初 回	-	3	-	-	-	-		
	1 期 追 加	-	-	-	-	-	-		
四種混合 (百日せき・ジフテリア・破傷風・ポリオ)	1 期 初 回	2,052	2,105	102.6	1,947	1,941	99.7		
	1 期 追 加	655	725	110.7	700	688	98.3		
ポリオ(小児マヒ)	生	-	-	-	-	-	-		
	不 活 化	-	35	-	-	37	-		
麻しん(はしか)		-	-	-	-	-	-		
風しん(三日ばしか)		-	-	-	-	-	-		
麻しん・風しん 混 合	1 期	689	687	99.7	662	664	100.3		
	2 期	812	765	94.2	768	709	92.3		
	3 期	-	-	-	-	-	-		
	4 期	-	-	-	-	-	-		
日 本 脳 炎	基礎免疫(1期)	2,254	2,471	109.6	2,207	2,202	99.8		
	追加免疫(2期)	812	835	102.8	754	907	120.3		
小 児 ヒ ブ	初 回	2,052	2,035	99.2	1,947	1,905	97.8		
	追 加	631	692	109.7	680	684	100.6		
小児肺炎球菌	初 回	2,052	2,038	99.3	1,947	1,914	98.3		
	追 加	633	694	109.6	681	676	99.3		
B 型 肝 炎		1,195	1,125	94.1	1,947	1,926	98.9		
水痘(みずぼうそう)		1,378	1,296	94.0	1,324	1,304	98.5		
子 宮 頸 が ん		-	3	-	-	9	-		
高 齢 者 インフルエンザ	60~64歳の障がい者	35	22	62.9	38	18	47.4		
	満 65 歳 以上	20,736	10,376	50.0	21,062	10,132	48.1		
高齢者肺炎球菌	60~64歳の障がい者	35	1	2.9	38	0	0		
	65歳	1,053	617	58.6	948	565	59.6		
	70歳	1,055	556	52.7	1,345	706	52.5		
	75歳	796	357	44.8	771	338	43.9		
	80歳	459	186	40.5	411	156	38		
	85歳	303	95	31.4	315	90	28.6		
	90歳	169	42	24.9	152	44	28.9		
	95歳	53	8	15.1	69	12	17.4		
	100歳	22	4	18.2	12	3	25		

資料:健康課

- (注)1 予防接種法に基づく定期予防接種の実施状況。
 2 麻しん・風しん混合の3期・4期は平成24年度までの時限措置のため、接種終了。
 3 小児ヒブ、小児肺炎球菌は平成25年4月から定期接種開始。
 4 水痘は平成26年10月から定期接種開始。平成26年度のみ、経過措置あり。
 5 子宮頸がんは平成25年4月から定期接種が開始されたが、6月に積極的接種勧奨中止。
 6 高齢者肺炎球菌は平成26年10月から定期接種開始。
 7 B型肝炎は平成28年10月から定期接種開始。

(单位:接種率=%)

30年			令和元年			2年		
対象者	被接種者	接種率	対象者	被接種者	接種率	対象者	被接種者	接種率
-	-	-	-	-	-	-	-	-
-	-	-	-	-	-	-	-	-
802	638	79.6	845	675	79.9	808	708	87.6
-	-	-	-	-	-	-	-	-
-	-	-	-	-	-	-	-	-
1,800	1,810	100.6	1,785	1,767	99.0	1,821	1,857	102.0
663	695	104.8	600	634	105.7	592	643	108.6
-	-	-	-	-	-	-	-	-
-	13	-	-	-	-	-	1	-
-	-	-	-	-	-	-	-	-
-	-	-	-	-	-	-	-	-
671	689	102.7	648	634	97.8	617	613	99.4
768	743	96.7	792	754	95.2	727	696	95.7
-	-	-	-	-	-	-	-	-
-	-	-	-	-	-	-	-	-
2,208	2,449	110.9	2,226	2,298	103.2	2,190	2,199	100.4
804	1,026	127.6	825	884	107.2	762	904	118.6
1,800	1,795	99.7	1,785	1,719	96.3	1,821	1,885	103.5
650	655	100.8	598	567	94.8	552	687	124.5
1,800	1,802	100.1	1,785	1,773	99.3	1,821	1,826	100.3
652	663	101.7	601	612	101.8	586	645	110.1
1,800	1,797	99.8	1,785	1,759	98.5	1,821	1,813	99.6
1,342	1,309	97.5	1,296	1,222	94.3	1,234	1,267	102.7
-	24	-	-	27	-	-	307	-
33	18	54.5	35	15	42.9	30	15	50.0
21,318	10,487	49.2	21,565	11,327	52.5	21,742	15,203	69.9
33	0	0	35	0	0	30	0	0
901	556	61.7	870	517	59.4	822	538	65.5
1,287	676	52.5	675	185	27.4	542	31	5.7
771	317	41.1	436	114	26.1	307	18	5.9
368	118	32.1	375	94	25.1	298	8	2.7
261	80	30.7	244	70	28.7	216	11	5.1
148	39	26.4	149	37	24.8	113	9	8.0
60	14	23.3	46	11	23.9	38	0	0
9	0	0	39	4	10.3	10	0	0

13-7 国民健康保険給付状況

区分		年度	平成 28 年	29 年	30 年
療養諸費	件数		331,278	311,355	297,259
	受診率(%)		1,797	1,791	1,808
	療養給付費		6,124,638,661	5,814,208,270	5,488,361,188
	保険者負担金		4,477,187,778	4,257,521,229	4,025,861,848
	被保険者一人当たり費用額※		332,247	334,438	333,761
	被保険者一人当たり保険者負担金※		242,877	244,896	244,823
出産育児一時金	件数		60	69	55
	支給額		25,592,543	29,391,207	23,052,000
葬祭費	件数		94	89	87
	支給額		4,700,000	4,450,000	4,350,000
高額療養費	件数		11,216	11,283	9,754
	支給額		533,279,558	498,272,771	477,798,548

資料:保険医療課

(注) 1 ※の項目は、年度中の平均被保険者数により算出。

2 件数は、各月における1医療機関、1被保険者の入院・通院・調剤等をそれぞれ1件として合計したもの(診療報酬明細書等の枚数)。

13-8 健康診査の状況

区分		年度	平成 28 年	29 年	30 年	令和 元年	2 年
がん 検診	総数		31,498	31,996	31,600	31,617	29,813
	胃がん		5,786	5,776	5,481	5,418	4,430
	子宮がん		3,538	3,385	3,484	3,420	3,412
	乳がん		2,265	2,211	2,164	2,296	2,048
	大腸がん		8,523	8,807	8,627	8,707	8,350
	肺がん		10,310	10,584	10,619	10,586	10,404
	前立腺がん		1,076	1,233	1,225	1,190	1,169
肝炎ウイルス検診			2,261	1,258	1,211	1,168	1,013
生活保護受給者の健康診査			10	13	14	16	13
骨粗しょう症検診			178	139	112	99	68
ヤング 健診	一般健診		219	233	227	230	222
	骨検診		107	121	118	104	121
成人歯科健診			1,149	1,255	1,302	1,269	1,068

資料:健康課

(注) 1 大腸がん検診(平成28年度～令和元年度)には、集団検診分を含む。

2 肝炎ウイルス検診は、平成24年度からは40歳以降5歳刻みが対象。

3 成人歯科健診は、20歳～70歳の節目年齢を計上。

4 令和2年度の胃がん検診のうち、内視鏡検査は新型コロナウイルス感染予防対策のため9月から実施。

(単位:金額=円)

令和元年	2年
290,017	260,489
1,842	1,713
5,542,784,712	4,980,620,026
4,082,114,592	3,667,778,851
352,057	327,457
259,281	241,143
52	36
21,728,490	15,057,850
86	78
4,300,000	3,900,000
10,021	9,716
493,039,546	434,740,301

13-9 原因別死亡者数の推移

区分	年次	平成 27 年	28 年	29 年	30 年	令和 元年
	総数		626	640	647	671
結核		4	2	1	0	2
悪性新生物		176	202	176	226	208
糖尿病		-	5	3	2	3
高血圧性疾患		2	1	3	2	5
心疾患		86	80	75	81	66
脳血管疾患		44	49	53	41	43
大動脈瘤及び解離		10	9	10	14	11
肺炎		58	43	41	46	44
慢性閉塞性肺疾患		6	4	6	3	9
喘息		-	1	-	1	-
肝疾患		4	10	6	9	3
腎不全		11	8	12	12	13
老衰		49	55	64	53	97
不慮の事故		17	16	30	12	23
自殺		16	8	11	9	15
その他		143	147	156	160	162
乳児死亡数(再掲)		4	1	1	0	2

資料:愛知県衛生年報

13-10 国民健康保険被保険者数の推移

(各年度末現在)

区分		年度	平成 28 年	29 年	30 年	令和 元年	2 年
全 市	世帯数		34,345	34,836	35,318	35,719	36,294
	人口		82,997	83,372	83,592	83,797	84,135
被 保 険 者	世帯数		10,837	10,440	10,032	9,764	9,761
	人口		17,722	16,796	15,952	15,285	15,028
加入率(%)	世帯数		31.6	30.0	28.4	27.3	26.9
	人口		21.4	20.1	19.1	18.2	17.9

資料:保険医療課

13-11 国民健康保険税の状況

(単位:金額=円、収納率=%)

区分		年度	平成 28 年	29 年	30 年	令和 元年	2 年
調 定 額	総 額		2,316,121,592	2,083,108,146	1,909,909,810	1,790,194,761	1,706,029,054
	現年課税分		1,807,978,500	1,698,674,200	1,606,761,100	1,542,346,500	1,494,011,900
	滞納繰越分		508,143,092	384,433,946	303,148,710	247,848,261	212,017,154
収 納 額	総 額		1,836,687,858	1,736,820,160	1,627,007,368	1,542,150,724	1,489,566,882
	現年課税分		1,710,315,930	1,622,177,017	1,541,642,606	1,480,622,541	1,436,290,451
	滞納繰越分		126,371,928	114,643,143	85,364,762	61,528,183	53,276,431
収 納 率	総 額		79.3	83.4	85.2	86.1	87.3
	現年課税分		94.6	95.5	96.0	96.0	96.1
	滞納繰越分		24.9	29.8	28.2	24.8	25.1
現年課税分一世帯 当たり調定額			162,661	158,473	156,376	154,590	152,466
現年課税分一人 当たり調定額			98,078	97,709	97,711	97,964	98,226

資料:保険医療課

(注) 現年課税分一世帯当たり調定額及び同一人当たり調定額は、年度中の平均被保険者世帯数及び同人数により算出。

13-12 ごみ処理の状況

(単位:t)

区分	年度	平成 28 年	29 年	30 年	令和 元年	2 年
	総量		22,564	22,360	22,174	23,514
可燃ごみ		13,988	13,846	13,616	13,954	14,167
不燃ごみ		439	483	557	564	669
粗大ごみ		173	175	212	223	249
資源回収物		2,750	2,681	2,657	2,656	2,653
事業系ごみ		5,214	5,175	5,132	6,117	5,659

資料:環境課

13-13 し尿処理の状況

年度	区分	収 集 人 口		収 集 量		1 日 当 たり 収 集 量	
		し 尿	浄化槽汚泥	し 尿	浄化槽汚泥	し 尿	浄化槽汚泥
				k0	k0	k0	k0
平成 28年		1,108	27,220	590	16,053	2	44
29年		1,108	25,249	578	16,280	2	45
30年		1,048	23,239	535	15,817	1	43
令和 元年		960	22,089	490	15,803	1	43
2年		917	20,351	468	14,691	1	40

資料:環境課 (注) 収集人口は、各年度末現在。

13-14 環境衛生関係施設数

(各年3月末現在)

年次	区分	総数	旅館	興行場	公衆浴場	理容所	美容所	クリーニング店
平成 29年		287	2	1	5	55	146	78
30年		276	2	1	5	44	149	75
31年		246	2	1	3	44	124	72
令和 2年		253	2	1	3	45	133	69
3年		211	2	1	3	44	136	25

資料:愛知県瀬戸保健所

13-15 登録犬数等の状況

年度	区分	登録犬数	狂犬病予防注射	野良犬及び捕獲
平成 28年		5,010	3,895	7
29年		5,032	3,865	3
30年		5,022	3,835	9
令和 元年		4,816	3,755	8
2年		4,748	3,599	3

資料:環境課 (注) 登録犬数は、各年度末現在。

13-16 公害関係苦情件数の推移

年度	区分	総数	典型7公害							その他
			大気汚染	水質汚濁	騒音	振動	悪臭	地盤沈下	土壌汚染	
平成 28年		55	16	1	11	-	2	-	-	25
29年		66	21	1	12	-	2	-	-	30
30年		87	34	2	25	2	9	-	-	15
令和 元年		79	21	1	11	1	6	-	1	38
2年		117	31	1	29	0	22	-	-	34

資料:環境課

13-17 河川水質調査結果の推移

年度	河川名 区分	矢田川(庄中町)					天神川(東名西町)				
		P	H	S	S	BOD	P	H	S	S	BOD
				mg/l		mg/l			mg/l		mg/l
平成 28年			7.3	7.0	4.5	7.2	2.2	4.0			
29年			7.5	3.8	3.6	7.1	1.6	2.6			
30年			7.5	7.6	5.9	7.2	5.8	3.7			
令和 元年			7.2	7.6	4.2	7.0	2.4	2.9			
2年			7.4	-	5.7	7.0	-	5.7			

資料:環境課 (注) 1 PHは水素イオン濃度、SSは浮遊物質量、BODは生物化学的酸素要求量。

2 数値は、年度間の平均値。

3 SSは、令和2年度から調査項目見直しのため削除。

1 4 教育

14-1 学校等の数の推移

(各年4月1日現在)

区分	年次	平成 29 年	30 年	31 年	令和 2 年	3 年
	幼稚園		4	4	4	4
小学校		9	9	9	9	9
中学校		3	3	3	3	3
高等学校		1	1	1	1	1
短期大学		1	1	1	1	1
大学		1	1	1	1	1
各種学校		-	-	-	-	-

資料:学校教育課

14-2 私立幼稚園の状況

区分	園 数	学 級 数	教 員 数							
			総 数			本 務 者		兼 務 者		
			総 数	男	女	男	女	男	女	
年次										
平成 29年	4	32	48	7	41	6	39	1	2	
30年	4	31	52	7	45	6	40	1	5	
令和 元年	4	32	53	8	45	7	40	1	5	
2年	4	31	55	7	48	6	43	1	5	
3年	4	31	52	5	47	4	41	1	6	

資料:学校教育課

(各年5月1日現在)

職員数 (本務者)			園児数								
			総数			3歳児		4歳児		5歳児	
総数	男	女	総数	男	女	男	女	男	女	男	女
8	6	2	759	365	394	104	140	140	134	121	120
8	6	2	761	376	385	124	113	113	141	139	131
9	6	3	719	361	358	131	111	120	107	110	140
12	6	6	712	366	346	117	124	130	114	119	108
12	6	6	719	363	356	120	127	113	119	130	110

14-3 小学校の状況

区分 年次または 学校名	学校数	学級数	教 員 数								職 員 数		
			総 数			本 務 者		兼 務 者			(本務者)		
			総数	男	女	男	女	男	女	総数	男	女	
平成 29年	9	171 (20)	273	106	167	94	144	12	23	9	2	7	
30年	9	167 (20)	267	102	165	91	141	11	24	9	1	8	
令和 元年	9	172 (22)	275	101	174	91	145	10	29	9	1	8	
2年	9	173 (24)	285	108	177	94	156	14	21	9	3	6	
3年	9	174 (25)	287	103	184	89	163	14	21	9	2	7	
旭小学校	-	16 (2)	28	13	15	9	14	4	1	1	0	1	
東栄小学校	-	21 (5)	34	13	21	10	19	3	2	1	1	0	
渋川小学校	-	14 (2)	25	9	16	8	13	1	3	1	0	1	
本地原小学校	-	21 (3)	36	14	22	13	20	1	2	1	0	1	
城山小学校	-	23 (2)	36	9	27	8	23	1	4	1	0	1	
白鳳小学校	-	23 (2)	37	13	24	12	21	1	3	1	0	1	
瑞鳳小学校	-	15 (3)	26	8	18	7	16	1	2	1	1	0	
旭丘小学校	-	21 (3)	33	11	22	11	19	0	3	1	0	1	
三郷小学校	-	20 (3)	32	13	19	11	18	2	1	1	0	1	

資料:学校教育課

(注)()内の数値は、特別支援学級の学級数を再掲。

(各年5月1日現在)

学 年 別 児 童 数														
総 数			1 年		2 年		3 年		4 年		5 年		6 年	
総数	男	女	男	女	男	女	男	女	男	女	男	女	男	女
4,947	2,512	2,435	413	385	397	408	403	412	449	411	437	396	413	423
4,854	2,493	2,361	405	355	410	386	393	413	403	410	449	409	433	388
4,839	2,453	2,386	390	395	400	356	410	394	394	416	408	419	451	406
4,803	2,405	2,398	385	404	389	400	405	357	412	399	398	421	416	417
4,715	2,378	2,337	386	356	384	402	391	406	408	361	413	394	396	418
460	229	231	57	41	40	37	36	37	30	36	33	41	33	39
516	267	249	42	40	49	42	43	46	44	35	51	44	38	42
343	177	166	25	20	28	35	34	23	28	29	29	30	33	29
575	287	288	39	34	43	54	48	46	54	45	55	52	48	57
670	340	330	62	45	53	55	57	63	64	56	53	42	51	69
656	329	327	48	45	49	62	62	58	55	44	52	54	63	64
390	197	193	29	31	34	35	27	30	40	27	32	33	35	37
592	311	281	52	52	46	39	50	57	53	45	58	45	52	43
513	241	272	32	48	42	43	34	46	40	44	50	53	43	38

14-4 中学校の状況

区分 年次または 学校名	学校数	学級数	教 員 数							
			総 数			本 務 者		兼 務 者		
			総 数	男	女	男	女	男	女	
平成 29年	3	72 (8)	160	79	81	70	70	9	11	
30年	3	73 (8)	167	81	86	71	76	10	10	
令和 元年	3	73 (7)	160	82	78	71	67	11	11	
2年	3	74 (8)	162	84	78	73	65	11	13	
3年	3	74 (8)	163	87	76	75	64	12	12	
旭 中 学 校	-	27 (3)	56	29	27	26	24	3	3	
東 中 学 校	-	25 (3)	54	29	25	27	21	2	4	
西 中 学 校	-	22 (2)	53	29	24	22	19	7	5	

資料:学校教育課 (注) ()の数値は、特別支援学級の学級数を再掲。

14-5 高等学校の状況

区分 年次	学級数	教 員 数							
		総 数			本 務 者		兼 務 者		
		総 数	男	女	男	女	男	女	
平成 29年	30	80	55	25	41	22	14	3	
30年	29	81	52	29	38	27	14	2	
令和 元年	28	81	51	30	36	27	15	3	
2年	27	79	51	28	37	23	14	5	
3年	27	82	54	28	38	24	16	4	

資料:愛知県立旭野高等学校 (注) この表は、愛知県立旭野高等学校(全日制、普通科)の状況。

(各年5月1日現在)

職員数 (本務者)			学年別生徒数									
			総数			1年		2年		3年		
総数	男	女	総数	男	女	男	女	男	女	男	女	
7	1	6	2,352	1,209	1,143	380	387	391	373	438	383	
8	3	5	2,314	1,170	1,144	393	385	383	387	394	372	
8	2	6	2,347	1,196	1,151	416	369	395	391	385	391	
8	1	7	2,390	1,247	1,143	426	378	419	372	402	393	
10	1	9	2,377	1,239	1,138	400	388	424	379	415	371	
4	0	4	865	462	403	142	128	168	135	152	140	
4	0	4	793	392	401	130	144	125	128	137	129	
2	1	1	719	385	334	128	116	131	116	126	102	

(各年5月1日現在)

職員数 (本務者)			学年別生徒数									
			総数			1年		2年		3年		
総数	男	女	総数	男	女	男	女	男	女	男	女	
8	3	5	1,196	600	596	211	189	196	200	193	207	
7	4	3	1,151	578	573	175	185	209	189	194	199	
7	4	3	1,113	558	555	178	183	173	185	207	187	
7	4	3	1,078	540	538	189	171	178	182	173	185	
7	3	4	1,076	552	524	187	172	189	170	176	182	

14-6 大学・短期大学の状況

学校名	区分	学 部 名	学 科 名	総 数
名古屋産業大学	大学院	環境マネジメント研究科	博士前期課程	17
			博士後期課程	2
	現代ビジネス学部	現代ビジネス学科	733	
			経営専門職学科	16
名古屋経営短期大学	-	-	子ども学科	105
			健康福祉学科	63
			未来キャリア学科	166

資料:名古屋産業大学・名古屋経営短期大学

14-7 中学校卒業後の状況

年次	区分	総 数	A 進 学 者				高 等 専 門 等 学 校
			総 数	高 等 学 校			
				全 日 制	定 時 制	通 信 制	
平成 29年		849	843	794	11	34	4
30年		818	813	750	11	37	15
令和 元年		766	762	716	4	30	12
2年		778	774	728	4	32	10
3年		798	785	723	7	43	12

資料:学校教育課

14-8 高等学校卒業後の状況

年次	区分	総 数	A 進 学 者	B 教育訓練機関 等 入 学 者	就 職 者	無 業 者
平成 29年		391	360	30	1	-
30年		399	337	61	1	-
令和 元年		390	357	33	0	-
2年		393	360	31	2	-
3年		356	319	34	3	-

資料:愛知県立旭野高等学校 (注)この表は、愛知県立旭野高等学校の状況。

(令和3年5月1日現在)

学 生 の 数				教 員 の 数			職員数
1年	2年	3年	4年	総 数	本務者	兼務者	
5	12	-	-	113	33	58	22
1	0	1	-				
172	278	132	151				
16	-	-	-	91	27	51	13
33	25	47	-				
27	36	-	-				
62	104	-	-				

(各年5月1日現在)

B 教育訓練機関 等入学者	就 職 者	無 業 死 亡 不 詳	再 掲			進 学 率 (%)	就 職 率 (%)
			Aのうち 就職して いるもの	Bのうち 就職して いるもの	入学志願者		
-	4	2	-	-	811	99.3	0.5
-	1	4	-	-	777	99.4	0.1
-	1	3	-	-	732	99.5	0.1
-	0	4	-	-	734	99.5	0.0
1	1	11	-	-	736	98.4	0.1

(各年5月1日現在)

死 亡 不 祥	A 及び B のうち 就職している者(再掲)			進 学 率 (%)	就 職 率 (%)
	総 数	進学者のうち	教育訓練機関等 入学者のうち		
-	-	-	-	92.1	0.3
-	-	-	-	84.5	0.3
-	-	-	-	91.5	0.0
-	-	-	-	91.6	0.5
-	-	-	-	89.6	0.8

15 生活・文化・レクリエーション

15-1 文化会館の利用状況

年度	区分		利用区分							
			文化会館 ホール		あさひの ホール		展示室 展示ロビー 展示ギャラリー		その他	
	件数	人員	件数	人員	件数	人員	件数	人員	件数	人員
平成 28年	1,033	84,387	150	50,427	116	16,128	67	6,880	700	10,952
29年	993	87,097	155	46,042	127	24,442	87	7,647	624	8,966
30年	78	8,920	14	4,190	12	3,111	9	1,084	43	535
令和 元年	742	89,302	157	56,786	117	17,879	66	9,268	402	5,369
2年	582	33,239	96	16,388	75	5,911	51	6,558	360	4,382

資料: 文化スポーツ課 (注)1 この施設は、昭和56年10月1日に開設。

2 平成30年度は改修工事のため、4月のみの利用実績。

3 令和元年度は新型コロナウイルス感染症対策により3月4日～3月31日利用中止。

4 令和2年度は新型コロナウイルス感染症対策により4月1日～5月31日利用中止。

15-2 保養センター尾張あさひ苑の利用状況

年度	区分	総利用人員	宿泊利用人員			休憩利用人員	
			総数	一般(中学生以上)	小学生以下		
平成 28年		12,661	11,838	9,880	(4,761)	1,958	823
29年		11,874	11,043	9,094	(4,053)	1,949	831
30年		11,316	10,748	8,720	(3,805)	2,028	568
令和 元年		9,707	9,254	7,607	(3,661)	1,647	453
2年		3,812	3,791	3,224	(437)	567	21

資料: 財政課、産業課、福祉政策課

(注) 1 この施設は、昭和55年4月19日に長野県下伊那郡阿智村に開設。

2 ()内の数値は、市が一部利用助成を行った人員を再掲。

15-3 図書館の利用状況

(各年度末現在)

年度	区分		登録者等数		貸出者数		貸出数(点)				
	個人	団体	個人	団体	総数	一般書	児童書	雑誌	視聴覚		
平成 28年	24,625	73	154,515	489	626,637	329,840	250,752	21,697	24,348		
29年	26,860	82	148,377	450	608,895	318,249	245,965	23,243	21,438		
30年	16,157	84	140,628	556	580,710	304,370	233,537	22,586	20,217		
令和 元年	18,733	93	133,306	587	542,731	287,428	215,242	20,690	19,371		
2年	20,709	99	119,271	352	484,570	247,913	199,174	20,534	16,949		

資料:図書館 (注) 1 この施設は、昭和56年4月8日に開設。
2 貸出者数は、延べ利用者数。

15-4 図書館の蔵書数

分類別	年度	平成 28 年		29 年	
		資料数(点)	構成比(%)	資料数(点)	構成比(%)
総	数	213,843	100.0	211,627	100.0
一 般 書	総 記	4,238	2.0	4,254	2.0
	哲 学	3,831	1.8	3,764	1.8
	歴 史	8,768	4.1	8,525	4.0
	社 会 科 学	17,662	8.3	16,781	7.9
	自 然 科 学	13,021	6.1	12,123	5.7
	技 術	10,484	4.9	9,448	4.5
	産 業	4,094	1.9	3,591	1.7
	芸 術	11,814	5.5	11,122	5.3
	言 語	1,614	0.8	1,624	0.8
	文 学	48,272	22.6	49,103	23.2
	計	123,798	57.9	120,335	56.9
	郷 土 資 料	7,013	3.3	7,123	3.4
	大 活 字 本	717	0.3	773	0.4
	紙 芝 居	12	0.0	12	0.0
参 考 資 料	4,696	2.2	4,392	2.1	
計	12,438	5.8	12,300	5.8	
児 童 書	児 童 図 書	41,068	19.2	41,813	19.8
	絵 本	27,141	12.7	27,721	13.1
	紙 芝 居	1,209	0.6	1,298	0.6
	計	69,418	32.5	70,832	33.5
雑 誌	3,299	1.5	3,388	1.6	
視 聴 覚 資 料	4,890	2.3	4,772	2.3	

資料:図書館

15-5 どうだん亭の利用状況

区分 年度	総 数		利用人員内訳					
			市 内			市 外		
	件数	人員	母 屋	離れ1	離れ2	母 屋	離れ1	離れ2
平成 28年	426	3,141	1,601	429	235	484	348	44
29年	456	3,050	1,406	541	223	436	331	113
30年	529	3,380	1,666	642	287	309	355	121
令和 元年	483	2,905	1,462	459	301	288	317	78
2年	409	2,369	1,124	364	189	420	211	61

資料:文化スポーツ課 (注)1 この施設は、平成11年4月1日に開設。
 2 令和元年度は新型コロナウイルス感染症対策により3月4日～3月31日利用中止。
 3 令和2年度は新型コロナウイルス感染症対策により4月1日～5月31日利用中止。

(各年度末現在)

30 年		令和 元年		2 年	
資料数(点)	構成比(%)	資料数(点)	構成比(%)	資料数(点)	構成比(%)
215,804	100.0	216,272	100.0	219,309	100.0
4,292	2.0	4,441	2.1	4,597	2.1
3,896	1.8	3,910	1.8	3,862	1.8
8,713	4.0	8,773	4.1	8,354	3.8
16,984	7.9	16,928	7.8	16,657	7.6
12,288	5.7	10,627	4.9	10,544	4.8
9,592	4.4	9,401	4.3	9,380	4.3
3,808	1.8	3,855	1.8	3,437	1.6
11,548	5.4	11,328	5.2	11,779	5.4
1,493	0.7	1,491	0.7	1,521	0.7
50,291	23.3	51,790	23.9	52,814	24.1
122,905	57.0	122,544	56.7	122,945	56.1
6,733	3.1	6,922	3.2	7,146	3.3
847	0.4	913	0.4	979	0.4
19	0.0	19	0.0	19	0.0
4,424	2.1	4,606	2.1	4,702	2.1
12,023	5.6	12,460	5.8	12,846	5.9
42,877	19.9	42,912	19.8	43,938	20.0
28,909	13.4	29,633	13.7	30,492	13.9
1,349	0.6	1,416	0.7	1,415	0.6
73,135	33.9	73,961	34.2	75,845	34.6
3,088	1.4	2,589	1.2	2,983	1.4
4,653	2.2	4,718	2.2	4,690	2.1

15-6 中央公民館の利用状況

年度 区分	平成 28 年	29 年	30 年	令和 元年	2 年
総利用人数	169,748	176,920	184,123	162,385	91,484
総利用件数	33,985	32,104	35,226	31,635	22,084
(件数内訳)					
101 会議室	-	-	-	-	-
101 会議室 A	1,467	1,471	1,677	1,475	1,229
101 会議室 B	1,569	1,615	1,802	1,711	1,382
102 会議室	1,614	1,352	1,380	1,262	1,158
103 和室	-	-	-	-	-
104 和室	-	-	-	-	-
105 音楽室	-	-	-	-	-
201 和室	557	585	665	689	257
202 工作室	1,146	1,224	1,548	1,134	775
203 実習室	853	661	737	666	180
204 音楽室	2,315	2,088	2,315	2,234	1,852
205 軽運動室	3,068	3,136	3,413	2,865	1,617
206 軽運動室	2,568	2,966	3,165	2,697	1,415
207 会議室	1,758	1,334	1,438	1,102	858
208 音楽室	2,122	1,778	2,112	2,029	1,619
209 会議室	1,620	1,451	1,541	1,214	842
210 会議室	1,767	1,463	1,469	1,154	1,139
301 会議室	1,085	907	1,093	875	1,185
302 会議室	1,106	894	966	796	773
303 会議室	-	-	-	-	-
303 会議室 A	597	732	824	715	646
303 会議室 B	534	571	755	616	545
304 会議室	905	816	906	799	754
305 音楽室	1,770	1,685	1,799	1,893	1,227
306 音楽室	1,664	1,676	1,773	1,890	187
307 音楽室	2,638	2,357	2,356	2,501	1,953
308 会議室	1,262	1,342	1,492	1,318	491

資料: 公民館

(注) 1 この施設は、昭和59年9月1日に開設。

2 平成25年4月1日に勤労青少年ホームを編入統合。

3 改修に伴い、平成28年4月1日に103・104和室及び105音楽室を廃止、
208実習室を音楽室に用途変更、308会議室を新設、
101会議室及び303会議室をそれぞれ2部屋に分割した。

15-7 地区公民館の利用状況

年度 公民館名	平成 28 年		29 年		30 年		令和 元年		2 年	
	件数	人員	件数	人員	件数	人員	件数	人員	件数	人員
総数	39,114	177,597	38,425	172,955	39,127	177,535	34,187	151,910	21,133	89,757
渋川	7,561	28,601	7,196	27,935	7,457	28,287	6,886	25,774	4,301	16,746
瑞鳳	6,742	24,178	6,604	22,803	6,342	22,768	4,535	16,207	2,879	8,104
三郷	3,268	11,938	2,957	10,834	3,148	11,818	2,874	11,002	1,772	6,299
藤池	5,204	22,052	5,277	21,551	5,457	23,060	4,559	20,138	3,024	12,273
平子	3,433	20,179	3,139	19,667	3,182	19,968	2,880	17,858	1,703	10,179
本地原	4,298	22,849	4,181	22,640	3,917	21,049	3,532	18,047	2,454	11,767
白鳳	3,854	17,516	4,786	20,333	4,913	20,865	4,423	17,180	2,341	9,289
旭丘	4,754	30,284	4,285	27,192	4,711	29,720	4,498	25,704	2,659	15,100

資料:公民館 (注) 渋川は昭和40年4月1日開設・平成8年4月1日移転新設。瑞鳳は昭和54年4月1日、三郷は昭和56年4月1日、藤池は昭和57年4月1日、平子・本地原は昭和58年4月1日、白鳳は昭和62年4月7日、旭丘は昭和63年4月11日に開設。

15-8 コミュニティセンター宮浦会館の利用状況

年度	区分	総数		会議室		研修室		生活改善室		和室	
		件数	人員	件数	人員	件数	人員	件数	人員	件数	人員
平成 28年		3,453	11,045	1,228	3,248	520	3,697	1,062	2,297	643	1,803
	29年	2,954	9,690	1,052	2,925	543	3,453	898	2,023	461	1,289
	30年	3,052	9,966	1,079	3,114	577	3,639	942	1,755	454	1,458
	令和 元年	2,728	9,490	851	2,596	606	3,599	765	1,486	506	1,809
	2年	2,126	6,488	801	2,014	488	2,795	490	889	347	790

資料:農業支援室 (注) この施設は、昭和55年4月1日に開設。

15-9 市民プールの利用状況

区分	年度	平成 28 年	29 年	30 年	令和 元年	2 年
		総利用人員	20,279	18,780	17,975	17,503
中学生以下	12,536	11,874	10,874	10,900	9,264	
高校生以上	7,743	6,906	7,101	6,603	6,589	

資料:文化スポーツ課 (注) 1 この施設は、昭和54年7月1日に開設。
2 令和2年度は新型コロナウイルス感染症対策により7月1日～7月17日利用中止。

15-10 総合体育館の利用状況

年度	総 数		利 用 件 数 内 訳			
	件 数	人 員	アリーナ (競技場)	武 道 場	卓 球 場	トレーニング室
平成 28年	12,169	186,240	5,126	2,756	2,133	2,154
29年	12,189	191,030	5,062	2,838	2,141	2,148
30年	12,341	187,901	5,109	2,934	2,144	2,154
令和 元年	11,194	171,215	4,503	2,731	1,974	1,986
2年	9,903	126,524	4,031	2,503	1,671	1,698

資料:文化スポーツ課

(注) 1 この施設は、昭和53年1月23日に開設。

2 令和2年度は新型コロナウイルス感染症対策により4月1日～6月15日
利用中止。

15-11 城山野球場の利用状況

区分	年度				
	平成 28 年	29 年	30 年	令和 元年	2 年
件 数	528 (84)	563 (97)	500 (80)	549 (88)	465 (57)
人 員	11,651	12,886	12,079	11,069	10,677

資料:文化スポーツ課

(注) 1 この施設は、昭和49年10月10日に開設。

2 ()内の数値は、ナイター利用件数を再掲。

3 令和2年度は新型コロナウイルス感染症対策により4月11日～5月31日利用中止。

15-12 テニスコートの利用状況

年度	総 数		城山テニスコート		旭ヶ丘テニスコート	
			(昭和52年11月27日)		(昭和57年8月1日)	
	件 数	人 員	件 数	人 員	件 数	人 員
平成 28年	13,591	78,979	3,231	19,680	2,955	19,114
29年	12,318	77,225	3,332	21,911	2,831	18,827
30年	11,372	73,877	3,232	22,614	2,983	19,873
令和 元年	11,678	75,994	3,284	22,928	3,069	20,393
2年	10,102	66,421	2,880	20,908	2,524	16,938

資料:文化スポーツ課

(注) 1 ()内の数値は、開設年月日。

2 井田テニスコート及び井田第2テニスコートは、
平成30年3月31日に用途廃止。

3 令和2年度は新型コロナウイルス感染症対策に
より4月11日～5月31日利用中止。

15-13 運動広場の利用状況

区分 年度	総利用件数	市民プール 広 場	旭ヶ丘運動 広 場	晴 丘 運 動 広 場	平 子 北 グ ラ ンド	南 グランド	平子町仮設 広 場
平成 28年	3,784	392	717	546	737	924	468
29年	3,923	395	774	498	906	906	444
30年	4,416	494	759	486	1,116	889	672
令和 元年	4,313	493	749	489	888	885	809
2年	3,695	387	722	418	619	917	632

資料:文化スポーツ課 (注) 1 市民プール広場は昭和54年10月1日、旭ヶ丘運動広場は昭和57年4月1日、平子北グランドは昭和62年8月15日、晴丘運動広場は昭和63年4月1日、南グランドは平成3年4月1日、平子町仮設広場は平成27年4月1日に開設。
2 南グランドは令和2年度から冬期夜間開放開始。
3 令和2年度は新型コロナウイルス感染症対策により4月11日～5月31日利用中止。

15-14 城山弓道場の利用状況

区分	年度	平成 28 年	29 年	30 年	令和 元 年	2 年
件 数		2,127	3,030	3,672	3,624	3,559
人 員		2,682	3,605	4,051	4,267	3,949

資料:文化スポーツ課 (注) 1 この施設は、昭和52年11月27日に開設。
2 令和2年度は新型コロナウイルス感染症対策により4月11日～5月31日利用中止。

井田テニスコート		晴丘テニスコート		井田第2テニスコート	
(昭和62年12月1日)		(昭和62年12月1日)		(平成2年4月1日)	
件 数	人 員	件 数	人 員	件 数	人 員
1,324	7,359	4,489	25,538	1,592	7,288
1,386	7,875	3,264	20,188	1,505	8,424
-	-	5,157	31,390	-	-
-	-	5,325	32,673	-	-
-	-	4,698	28,575	-	-

15-15 スカイワードあさひの利用状況

区分		年度	平成 28 年	29 年	30 年	令和 元年	2 年
総 数	時 間		15,961	16,242	16,714	16,301	11,385
	人 員		161,122	155,073	148,492	112,111	59,227
ふれあいホール	時 間		2,657	2,623	2,725	2,565	2,011
	人 員		31,995	34,078	32,225	26,509	15,098
くすのきホール	時 間		3,435	3,553	3,851	3,604	2,658
	人 員		36,916	34,076	32,862	21,820	11,989
ひまわりホール	時 間		3,009	3,312	3,701	3,636	2,316
	人 員		36,643	38,317	36,599	27,435	13,404
ス テ ー ジ	時 間		342	294	334	262	144
	人 員		10,371	8,805	8,763	5,606	1,841
第 1 展 示 室	時 間		2,950	2,966	2,995	2,937	2,027
	人 員		23,108	20,845	19,919	18,009	9,367
第 2 展 示 室	時 間		1,573	1,563	1,276	1,263	799
	人 員		6,507	5,944	5,442	5,287	3,162
会 議 室	時 間		1,995	1,931	1,832	2,034	1,430
	人 員		15,582	13,008	12,682	7,445	4,366
ギ ャ ラ リ ー あ さ ひ	展覧会開催件数		22	24	28	26	10
	展覧会開館日数		238	240	208	208	89
展 望 室	利 用 人 員		54,553	59,626	53,840	45,809	16,966

資料:財政課

(注)この施設は、平成4年4月5日開設。

ステージ・第1展示室・第2展示室・会議室は平成4年10月1日開設。

15-16 旭城の利用状況

区分	年度	平成 28 年	29 年	30 年	令和 元年	2 年
時 間		615	588	336	433	267
人 員		1,523	1,336	1,246	940	531

資料:財政課

(注)1 この施設は、昭和53年4月1日に開設。

2 休憩室(茶室・控室)利用件数及び人員を掲載。

15-17 渋川福祉センターの利用状況

区分 年度	総 数		利 用 人 員 内 訳						
	時 間	人 員	会議室 小会議室	和 室	控 室	文化室	くすのき ホ ール	運動室	研修室
平成 28年	15,323	128,824	23,930	11,335	747	10,699	32,460	36,180	13,473
29年	15,191	126,270	24,660	8,663	748	10,294	32,756	35,988	13,161
30年	16,202	141,541	25,869	11,258	859	10,383	39,155	39,733	14,284
令和 元年	13,965	118,670	23,823	7,683	682	8,873	29,315	35,580	12,714
2年	10,124	74,717	15,265	4,876	243	4,797	15,764	24,562	9,210

資料:暮らし政策課 (注)この施設は、平成9年9月1日に開設。

15-18 東部市民センターの利用状況

区分 年度	総 数		利 用 人 員 内 訳						
	時 間	人 員	会議室 特別会議室	講習室 実習室	和 室	クッキング ルーム	ふれあい ホール	トレーニング ルーム	コミュニティ ホール
平成 28年	10,782	68,520	6,846	10,583	1,312	3,133	11,464	6,423	28,759
29年	10,487	64,728	7,065	10,165	1,599	2,747	10,320	6,191	26,641
30年	11,070	68,130	7,800	10,815	1,306	2,690	12,051	7,280	26,188
令和 元年	10,418	63,901	6,522	12,034	1,588	1,746	11,312	6,789	23,910
2年	7,476	41,619	4,803	6,426	623	413	7,079	4,963	17,312

資料:暮らし政策課 (注)この施設は、平成2年4月1日に開設。

15-19 新池交流館・ふらっこの利用状況

区分	平成 28 年		29 年		30 年		令和 元 年		2 年	
	件数	人員	件数	人員	件数	人員	件数	人員	時間	人員
総 数	7,323	96,586	7,310	96,191	7,855	99,616	6,961	84,710	16,096	53,690
研 修 室	839	8,655	864	8,534	1,081	10,822	948	9,810	2,066	7,660
実 習 室	355	4,967	274	4,972	283	4,614	227	3,782	658	1,626
多目的ホールA	1,472	28,658	1,537	30,900	1,530	30,892	1,391	26,022	2,836	10,781
多目的ホールB	952	21,709	905	20,677	958	19,901	827	14,382	2,714	10,244
展 示 学 習 室	1,177	7,168	1,287	6,248	1,437	6,986	1,291	6,794	2,505	5,070
会 議 室 1	969	9,822	936	10,167	999	10,662	897	10,035	1,820	6,707
会 議 室 2	700	6,970	631	6,024	621	6,545	510	5,428	1,611	5,142
会 議 室 3	859	8,637	876	8,669	946	9,194	870	8,457	1,886	6,460

資料:暮らし政策課 (注)1 この施設は、平成20年4月1日に開設。

(注)2 令和2年度から算出方法を「件数」から「時間」に変更。

15-20 ふれあい会館の利用状況

(単位:H28~R1件数、R2~時間)

年度	区分	総数	旭ヶ丘	大久手	吉岡	印場	霞ヶ丘	東印場	北本地ヶ原
平成 28年		3,910	248	192	193	1,072	327	1,158	720
29年		3,624	261	207	180	918	311	1,073	674
30年		3,423	283	181	235	910	219	1,088	507
令和 元年		2,956	231	131	187	611	212	1,000	584
2年		6,322	361	722	587	1,005	340	1,866	1,441

資料:暮らし政策課 (注) 令和2年度から算出方法を「件数」から「時間」に変更。

15-21 地域集会所設置状況

(各年4月1日現在)

年 度	平成 28 年	29 年	30 年	令和 元年	2 年
設置箇所数	69	69	70	70	70

資料:暮らし政策課

15-22 城山コミュニティセンターの利用状況

区分	平成 28 年		29 年		30 年		令和 元年		2 年	
	件数	人員	件数	人員	件数	人員	件数	人員	時間	人員
集 会 室	343	7,933	582	10,499	684	11,412	668	16,825	956	4,707

資料:暮らし政策課 (注) 令和2年度から算出方法を「件数」から「時間」に変更。

15-23 多世代交流館いきいきの利用状況

区分	平成 28 年		29 年		30 年		令和 元年		2 年	
	件数	人員	件数	人員	件数	人員	件数	人員	件数	人員
総 数	671	5,593	773	6,011	920	7,194	677	6,007	734	5,664
高齢者ボランティア 等 活 動 室	333	2,848	379	3,072	482	3,706	364	3,162	338	2,584
実 習 ・ 講 習 室	338	2,745	394	2,939	438	3,488	313	2,845	396	3,080

資料:長寿課 (注) この施設は、平成26年6月に開館。

15-24 旭ヶ丘デイキャンプ場の利用状況

区分	年度	平成 28 年	29 年	30 年	令和 元年	2 年
件数		95	92	109	120	79
人員		2,232	2,104	2,365	2,074	878

資料:文化スポーツ課

(注)1 この施設は、昭和57年8月1日に開設。

2 令和2年度は新型コロナウイルス感染症対策により4月11日～6月15日
利用中止。

15-25 愛知県森林公園の利用状況

(単位:人)

年度	区分	総数	公園施設			ゴルフ場
			一般公園	植物園	運動施設	
平成 28年		1,221,808	943,911	88,256	75,411	114,230
29年		1,129,469	862,998	79,341	71,905	115,225
30年		1,117,862	853,706	72,003	75,315	116,838
令和 元年		1,200,196	930,836	80,984	70,934	117,442
2年		1,183,605	913,756	109,882	51,019	108,948

資料:愛知県農林基盤局林務部林務課

15-26 宗教法人の状況

(各年12月末現在)

年度	区分	総数	神道系	仏教系	キリスト教系	諸教
平成 27年		31	10	11	1	9
28年		31	10	11	1	9
29年		31	10	11	1	9
30年		31	10	11	1	9
令和 元年		31	10	11	1	9

資料:総務課「愛知県統計年鑑」

15-27 指定・登録文化財

(令和4年1月31日現在)

指定・登録区分 (種別)	名称	所在地	管 理、 保存団体等	指定・登録年月日
[県指定] 民俗文化財 (無形民俗文化財)	尾張旭市の棒の手	—	尾張旭市 棒の手保存会	昭和33年3月29日 再指定 昭和51年7月14日
[市指定] 有形文化財 (彫刻)	木造聖観世音菩薩立像	渋川町三丁目 8-2	庄中保存会	昭和56年8月1日
	円空仏(5体) 木造薬師如来坐像 木造阿弥陀如来坐像 木造聖観世音菩薩立像 木造不動明王立像 木造護法神(多聞天)	城山町長池下 4517-1	尾張旭市	
記念物 (史跡)	印場大塚古墳	大塚町一丁目 13-4	尾張旭市	
民俗文化財 (無形民俗文化財)	尾張旭市の打ちはやし	—	尾張旭市 打はやし保存会	昭和58年3月1日
	ざい踊り	—	尾張旭市 ざい踊保存会	
有形文化財 (工芸品)	井田八幡神社の陶製 狛犬(3対)	井田町一丁目 218	八幡神社	
有形文化財 (建造物)	良福寺山門	印場元町一丁 目15-19	良福寺	昭和61年2月10日
有形文化財 (古文書)	織田信雄書状			
民俗文化財 (有形民俗文化財)	狩宿郷倉	狩宿町三丁目 205	尾張旭市	平成4年5月1日
民俗文化財 (無形民俗文化財)	尾張旭市の馬の塔	—	尾張旭市 馬の塔保存会	平成12年4月1日
記念物 (天然記念物)	長池のマメナシ・アイナシ 自生地	城山町長池下 4523-1	尾張旭市	平成15年10月1日
	吉賀池湿地	旭ヶ丘町濁池 1150		
有形文化財 (工芸品)	狩宿白山神社の陶製 狛犬	狩宿町三丁目 205	狩宿白山神社	平成19年4月1日
[国登録] 有形文化財 (建造物)	旭サナック本館 (旧旭兵器製造本社 事務棟)	旭前町新田洞 5050	旭サナック 株式会社	平成16年6月9日
	どうだん亭 (旧浅井家住宅離れ)	霞ヶ丘町南 298他	尾張旭市	平成20年5月7日

資料:文化スポーツ課

16 治安・消防

16-1 刑法犯罪発生状況

区分 年次	総数	凶悪犯	粗暴犯	窃盗犯		知能犯	その他
				侵入盗	非侵入盗		
平成 29年	663	3	33	92	398	11	126
30年	456	2	26	35	270	25	98
31年	452	3	17	43	281	18	90

区分 年次	総数	強盗	性犯罪	窃盗犯			特殊詐欺
				侵入盗	乗物盗	非侵入盗	
令和 2年	337	1	3	23	77	52	7
3年	316	2	1	23	60	40	18

資料:守山警察署

(注)この数値は、犯罪統計細則に基づく認知件数(警察が犯罪について、被害の届出等によりその発生を確認した件数)。令和2年より公表区分が改訂された。

16-2 少年の「ぐ犯不良行為」補導状況

区分 年次	総数	家出	怠学	性不 行健 為全	喫 煙	飲 酒	は深 い か い夜	娯不 健全 楽全	等シ 乱ナ 用	そ の 他
30年	551	2	1	-	208	6	330	-	-	4
31年	1,128	5	1	-	704	5	398	-	-	15
令和 2年	577	3	0	-	276	3	294	-	-	1
3年	237	5	0	-	47	3	176	-	-	6

資料:守山警察署

(注)守山警察署で補導された本市に居住する少年を掲載。

16-3 交通事故発生件数

区分 年次	総数		死亡事故		重傷事故		軽傷事故	
	件数	人数	件数	人数	件数	人数	件数	人数
平成 29年	369	445	2	2	4	4	363	439
30年	342	416	1	1	12	13	329	402
31年	308	377	0	0	9	10	299	367
令和 2年	186	226	0	0	4	5	182	221
3年	256	316	0	0	4	4	252	312

資料:守山警察署

(注)人身事故件数のみ計上。

16-4 火災発生状況

区分 年次	件数	火災種別				建物焼損 床面積 (㎡)	損害額 (千円)
		建物	林野	車両	その他		
平成 28年	19	13	-	1	5	523.4	38,091
29年	13	7	-	1	5	9.0	65,421
30年	14	4	-	4	6	24.0	5,090
令和 元年	20	10	-	3	7	274.7	86,061
2年	20	13	-	3	4	199.0	34,131

資料: 消防本部予防課

16-5 原因別火災発生件数

区分	年次	平成 28 年	29 年	30 年	令和 元年	2 年
	総数		19	13	14	20
たばこ		1	1	2	2	1
たき火		2	-	2	2	-
こんろ		3	-	-	-	4
火遊び		-	1	-	-	1
放火・放火の疑い		4	2	1	3	6
風呂・かまど		-	-	-	-	1
ストーブ		-	-	-	-	-
マッチ・ライター		-	1	-	-	-
電灯・電話等の配線		1	1	-	1	2
その他		4	2	6	7	4
不明		4	5	3	5	1

資料: 消防本部予防課

16-6 救急車出場状況

年次		区分	総数	火災	自然災害	水難	交通
平成	29年	出場件数	3,223	1	1	-	276
		搬送人員	2,994	-	1	-	267
	30年	出場件数	3,250	2	6	1	233
		搬送人員	2,994	2	6	1	215
	31年	出場件数	3,303	0	-	-	229
		搬送人員	3,070	-	-	-	228
令和	2年	出場件数	2,941	1	-	1	161
		搬送人員	2,708	1	-	-	151
	3年	出場件数	3,097	1	-	-	205
		搬送人員	2,849	1	-	-	186

資料:消防本部消防署

16-7 消防力の状況

(令和3年12月31日現在)

区分	消防本部・署	消防団
消防人員	職員 92名	団員 125名 (分団数 6)
消防車両等 (台)	消防ポンプ自動車	2
	水槽付消防ポンプ自動車	3
	化学消防ポンプ自動車	1
	15mはしご付消防ポンプ自動車	1
	40mはしご付自動車	1
	救助工作車	1
	救急車	4
	司令車	1
	輸送車	1
	広報車	4
	消防指揮車	1
資器材搬送車	1	
小型動力ポンプ	1	
水利施設	消火栓	1,134基
	防火水槽	281基

資料:消防本部消防署

労働災害	運動競技	一般負傷	加 害	自損行為	急 病	そ の 他
38	35	457	13	24	2,083	295
36	34	436	13	19	1,967	221
27	28	435	12	23	2,228	255
27	28	411	8	16	2,084	196
20	27	445	10	27	2,240	308
20	25	413	8	16	2,116	244
18	19	470	3	27	1,989	252
18	18	442	1	22	1,882	173
26	19	449	10	21	2,104	262
26	19	424	9	13	1,971	200

1 7 市民所得

17-1 経済活動別市内総生産

(単位:百万円)

区分	年度				
	平成 26 年	27 年	28 年	29 年	30 年
01 農業	56	62	72	75	71
02 林業	-	-	-	-	7
03 水産業	-	-	-	-	-
04 鉱業	22	25	26	40	91
05 製造業	66,488	59,369	71,826	43,513	42,887
06 電気・ガス・水道・廃棄物処理業	13,233	13,685	12,621	14,266	8,741
07 建設業	7,988	9,810	7,037	13,570	14,419
08 卸売・小売業	33,335	25,859	26,788	31,444	27,997
09 運輸・郵便業	6,259	5,898	6,006	7,127	7,298
10 宿泊・飲食サービス業	4,700	4,716	4,595	8,028	7,701
11 情報通信業	3,200	2,444	2,444	2,170	2,152
12 金融・保険業	3,907	4,519	3,309	3,653	2,678
13 不動産業	34,752	36,532	36,686	37,075	37,345
14 専門・科学技術、業務支援サービス業	13,616	13,665	13,005	7,007	6,517
15 公務	5,419	5,350	5,347	5,950	6,008
16 教育	6,066	5,856	5,238	4,287	4,458
17 保健衛生・社会事業	22,142	21,925	21,805	24,475	24,525
18 その他のサービス業	13,099	13,065	12,423	13,154	13,153
19 市町村内総生産	234,284	222,781	229,227	215,834	206,048

資料:総務課「あいちの市町村民所得」(注)市民所得の計数は、基礎データの改訂に伴い遡及改訂される

17-2 経済活動別市内純生産

(単位:百万円)

区分	年度				
	平成 26 年	27 年	28 年	29 年	30 年
01 農業	37	44	52	56	51
02 林業	-	-	-	-	4
03 水産業	-	-	-	-	-
04 鉱業	8	8	6	11	19
05 製造業	49,676	43,572	53,650	30,050	29,694
06 電気・ガス・水道・廃棄物処理業	11,438	11,679	10,766	4,511	2,876
07 建設業	2,586	4,044	2,423	11,639	12,314
08 卸売・小売業	27,286	20,839	21,497	25,321	22,513
09 運輸・郵便業	4,042	3,742	3,815	4,577	4,737
10 宿泊・飲食サービス業	3,737	3,678	3,644	6,425	6,190
11 情報通信業	2,295	1,733	1,748	1,550	1,545
12 金融・保険業	3,471	4,012	2,901	3,199	2,355
13 不動産業	20,350	21,326	21,628	21,868	21,919
14 専門・科学技術、業務支援サービス業	10,375	10,359	9,979	5,371	4,993
15 公務	3,642	3,578	3,608	4,001	4,007
16 教育	4,640	4,481	4,034	3,292	3,417
17 保健衛生・社会事業	19,323	19,095	19,064	21,391	21,391
18 その他のサービス業	9,525	9,239	8,819	9,512	9,545
19 市町村内総生産	172,429	161,428	167,635	152,774	147,569

資料:総務課「あいちの市町村民所得」(注)市民所得の計数は、基礎データの改訂に伴い遡及改訂される

17-3 市民所得

(単位:百万円)

区分	年度	平成 26 年	27 年	28 年	29 年	30 年
総 額		258,952	248,386	243,179	264,490	263,176
雇用者報酬		192,380	193,215	192,831	209,210	211,542
財 産 所 得		12,424	12,509	11,558	11,562	12,141
企 業 所 得		54,178	42,662	38,790	43,718	39,493

資料:総務課「あいちの市町村民所得」

(注) 1 この表は、市民が直接、間接に生産活動に参加し、市民が所有する生産要素(労働、土地、資本)を生産活動に提供し、報酬として受け取った所得を示したもの。

2 市民所得の計数は、基礎データの改訂に伴い遡及改訂されることがある。

3 表示単位未満を四捨五入しているため、総数と内訳が一致しない場合がある。

17-4 市民家計所得

(単位:百万円)

区分	年度	平成 26 年	27 年	28 年	29 年	30 年
総 額		285,695	288,413	287,164	302,706	305,408
雇 用 者 報 酬		192,380	193,215	192,831	209,210	211,542
営 業 余 剰 ・ 混 合 所 得		26,108	27,197	26,541	25,835	25,552
財 産 所 得		17,454	17,701	16,826	16,732	17,163
社 会 給 付		44,586	45,469	46,191	46,318	46,626
そ の 他 の 経 常 移 転		4,836	4,856	4,920	4,590	4,310
年 金 受 給 権 の 変 動 調 整		331	△ 26	△ 144	20	215

資料:総務課「あいちの市町村民所得」

(注) 1 市民家計所得は、市民個人が実際に受け取った賃金、利子、配当、社会保険給付金、年金などの収入の総額である。

2 市民所得の計数は、基礎データの改訂に伴い遡及改訂されることがある。

3 表示単位未満を四捨五入しているため、総数と内訳が一致しない場合がある。

18 財政

18-1 会計別決算額の推移

(単位:千円)

区分		年度	平成 28 年	29 年	30年	令和 元年	2 年
一般会計	歳入		24,080,769	24,628,389	25,899,791	25,215,757	35,791,760
	歳出		23,314,612	23,851,381	25,315,160	24,330,570	34,849,091
特別会計	歳入		17,728,680	15,490,088	14,139,253	13,964,334	13,684,109
	歳出		17,211,603	14,865,323	13,935,004	13,720,614	13,515,427
国民健康保険	歳入		8,610,596	8,535,663	7,313,160	7,001,933	6,483,567
	歳出		8,461,946	8,123,625	7,278,148	6,921,687	6,402,937
土地取得	歳入		440,228	625,597	344,034	191,813	188,506
	歳出		440,228	625,596	344,034	191,813	188,506
旭平和墓園事業	歳入		22,195	16,269	27,489	125,610	68,656
	歳出		19,734	15,192	26,354	124,495	67,072
公共下水道事業	歳入		2,650,525	-	-	-	-
	歳出		2,497,644	-	-	-	-
介護保険	歳入		4,928,403	5,165,325	5,279,005	5,436,964	5,602,211
	歳出		4,718,706	4,961,279	5,116,933	5,280,552	5,521,859
後期高齢者医療	歳入		1,076,733	1,147,234	1,175,565	1,208,014	1,341,169
	歳出		1,073,345	1,139,631	1,169,535	1,202,067	1,335,053
公営企業会計	歳入		1,675,925	5,531,093	5,498,652	5,087,705	4,805,552
	歳出		1,920,282	6,042,198	6,132,304	5,809,136	5,406,172
水道事業	収益的収入		1,542,175	1,547,073	1,561,624	1,565,801	1,439,685
	収益的支出		1,265,188	1,255,318	1,279,765	1,263,628	1,336,871
	資本的収入		133,750	114,273	108,995	141,015	234,140
	資本的支出		655,094	609,926	626,166	770,487	620,706
公共下水道事業	収益的収入		-	2,056,351	2,054,330	2,046,156	2,048,322
	収益的支出		-	1,936,153	1,967,213	1,958,005	1,874,851
	資本的収入		-	1,813,396	1,773,703	1,334,733	1,083,405
	資本的支出		-	2,240,801	2,259,160	1,817,016	1,573,744

資料:会計課、上水道課、下水道課

(注) 公共下水道事業は、平成29年度から公営企業会計へ移行した。

18-2 財政状況

(単位:金額=千円)

年度	平成 28 年	29 年	30 年	令和 元年	2 年
区分					
歳入総額	23,712,668	24,998,798	25,941,052	25,291,413	35,800,042
歳出総額	22,944,050	24,220,714	25,355,286	24,405,111	34,855,790
歳入歳出差引額	768,618	778,084	585,766	886,302	944,252
実質収支	684,650	669,700	566,225	601,402	656,877
単年度収支	△ 76,370	△ 14,950	△ 103,475	35,177	55,475
実質単年度収支	△ 94,555	△ 142,128	△ 147,273	△ 180,511	57,341
基準財政需要額	10,997,174	10,918,593	11,012,750	11,222,792	11,794,495
基準財政収入額	10,254,947	10,146,608	10,185,801	10,370,323	10,701,680
標準財政規模	14,651,194	14,696,969	14,935,454	14,983,701	15,675,233
一般財源	17,263,414	17,702,496	17,860,437	17,952,597	19,060,949
自主財源	15,245,832	15,427,615	15,661,592	15,278,937	15,489,097
自主財源比率(%)	64.3	61.7	60.4	60.4	43.3
実質収支比率(%)	4.7	4.6	3.8	4.0	4.2
公債費比率(%)	5.7	5.8	4.8	4.9	5.0
実質公債費比率(%) (三年平均)	3.4	3.8	3.2	3.4	3.4
積立金現在高	3,835,379	3,783,153	3,849,103	3,412,525	3,623,317
地方債現在高	17,561,671	17,832,065	18,808,293	19,189,577	19,833,384
債務負担行為額	4,031,074	5,322,419	3,502,166	2,959,118	3,377,649
財政力指数 (三年平均)	0.93	0.93	0.93	0.92	0.92
財政力指数 (単年度)	0.93	0.93	0.92	0.92	0.91
経常一般財源	13,952,923	14,142,375	14,345,830	14,547,639	14,959,245
経常経費充当 一般財源	13,308,703	13,601,366	13,560,975	13,877,271	13,849,096
経常収支比率(%)	91.5	91.3	88.9	90.5	87.1

資料:財政課「地方財政状況調査」

(注) この表は、普通会計(一般会計、土地取得特別会計及び旭平和墓園事業特別会計)の数値に基づく。

18-3 普通会計歳入決算額の推移

年度		平成 28 年			29 年			
		金額	構成比 %	対前年度比 %	金額	構成比 %	対前年度比 %	
区分	総額	23,712,668	100.0	100.4	24,998,798	100.0	105.4	
自主財源	市税	12,313,689	47.5	101.1	12,304,889	48.7	99.9	
	分担金・負担金・寄付金	78,911	0.3	106.8	84,099	0.3	106.6	
	使用料・手数料	503,255	1.9	101.9	506,423	2.0	100.6	
	財産収入	75,763	0.3	79.6	207,818	0.8	274.3	
	繰入金	548,141	2.1	114.3	683,729	2.7	124.7	
	繰越金	954,748	3.7	93.1	768,618	3.0	80.5	
	諸収入	771,325	3.0	101.0	872,039	3.4	113.1	
	計	15,245,832	58.8	100.9	15,427,615	61.0	101.2	
	依存財源	地方交付税	916,792	3.5	105.4	946,786	3.7	103.3
		地方特例交付金	69,978	0.3	114.3	76,089	0.3	108.7
		国庫支出金	2,986,590	11.5	106.4	3,279,646	13.0	109.8
		県支出金	1,310,112	5.1	103.4	1,418,594	5.6	108.3
		市債	1,438,100	5.5	96.2	1,974,200	7.8	137.3
ゴルフ場利用税交付金		19,165	0.1	101.3	19,204	0.1	100.2	
自動車取得税交付金		74,044	0.3	101.2	91,859	0.4	124.1	
環境性能割交付金		-	-	-	-	-	-	
交通安全対策特別交付金		13,451	0.1	93.4	12,696	0.1	94.4	
地方譲与税		172,823	0.7	96.1	172,103	0.7	99.6	
利子割交付金		14,953	0.1	49.4	27,348	0.1	182.9	
地方消費税交付金		1,343,846	5.2	89.1	1,369,019	5.4	101.9	
配当割交付金		70,546	0.3	74.2	93,416	0.4	132.4	
株式等譲渡所得割交付金	36,436	0.1	37.1	90,223	0.4	247.6		
法人事業税交付金	-	-	-	-	-	-		
計	8,466,836	32.6	99.4	9,571,183	37.8	113.0		

資料:財政課「地方財政状況調査」(注)法人事業税交付金は令和2年度から交付。

(単位:金額=千円)

30年			令和元年			2年		
金額	構成比 %	対前年 度比%	金額	構成比 %	対前年 度比%	金額	構成比 %	対前年 度比%
25,941,052	100.0	103.8	25,291,413	100.0	97.5	35,800,042	100.0	141.6
12,459,850	49.3	101.3	12,535,786	49.6	100.6	12,563,448	35.1	100.2
82,626	0.3	98.2	100,486	0.4	121.6	75,937	0.2	75.6
512,308	2.0	101.2	412,645	1.6	80.5	371,482	1.0	90.0
430,348	1.7	207.1	50,639	0.2	11.8	374,499	1.0	739.5
641,991	2.5	93.9	747,980	3.0	116.5	484,910	1.4	64.8
778,084	3.1	101.2	585,766	2.3	75.3	886,302	2.5	151.3
756,385	3.0	86.7	845,635	3.3	111.8	732,519	2.0	86.6
15,661,592	61.9	101.5	15,278,937	60.4	97.6	15,489,097	43.3	101.4
1,020,113	4.0	107.7	1,033,559	4.1	101.3	1,282,674	3.6	124.1
90,908	0.4	119.5	342,985	1.4	377.3	128,150	0.4	37.4
3,191,215	12.6	97.3	3,221,161	12.7	100.9	12,607,391	35.2	391.4
1,500,896	5.9	105.8	1,651,974	6.5	110.1	1,821,432	5.1	110.3
2,597,600	10.3	131.6	2,009,500	7.9	77.4	2,353,938	6.6	117.1
19,101	0.1	99.5	19,187	0.1	100.5	17,995	0.1	93.8
100,428	0.4	109.3	51,982	0.2	51.8	-	-	-
-	-	-	16,032.0	0.1	-	34,792	0.1	217.0
12,235	0.0	96.4	12,190	0.0	99.6	13,378	0.0	109.7
174,129	0.7	101.2	176,203	0.7	101.2	178,558	0.5	101.3
28,175	0.1	103.0	12,700	0.1	45.1	13,941	0.0	109.8
1,403,661	5.5	102.5	1,331,147	5.3	94.8	1,659,851	4.6	124.7
80,240	0.3	85.9	88,293	0.3	110.0	81,625	0.2	92.4
60,759	0.2	67.3	45,563	0.2	75.0	76,975	0.2	168.9
-	-	-	-	-	-	40,245	0.1	-
10,279,460	40.6	107.4	10,012,476	39.6	97.4	20,310,945	56.7	202.9

18-4 普通会計目的別歳出決算額の推移

区分	年度	平成 28 年			29 年		
		金額	構成比 %	対前年度比%	金額	構成比 %	対前年度比%
総額		22,944,050	100.0	101.2	24,220,714	100.0	105.6
議会費		259,241	1.1	97.5	259,270	1.0	100.0
総務費		3,095,234	13.5	86.8	3,028,201	11.9	97.8
民生費		9,317,691	40.6	105.0	9,470,707	37.4	101.6
衛生費		1,940,347	8.5	108.1	1,969,835	7.8	101.5
労働費		88,469	0.4	92.5	90,168	0.4	101.9
農林水産業費		112,131	0.5	107.8	119,076	0.5	106.2
商工費		256,257	1.1	74.3	257,082	1.0	100.3
土木費		2,830,621	12.3	106.1	3,449,121	13.6	121.9
消防費		826,484	3.6	110.1	887,719	3.5	107.4
教育費		2,468,553	10.8	101.3	2,849,839	11.2	115.4
災害復旧費		-	-	-	-	-	-
公債費		1,749,022	7.6	98.8	1,839,696	7.3	105.2
諸支出金		-	-	-	-	-	-

資料:財政課「地方財政状況調査」

18-5 普通会計性質別歳出決算額の推移

区分	年度	平成 28 年			29 年		
		金額	構成比 %	対前年度比%	金額	構成比 %	対前年度比%
総額		22,944,050	100.0	101.2	24,220,714	100.0	105.6
消費的経費	人件費	4,534,345	18.7	99.0	4,538,614	17.9	100.1
	物件費	4,254,277	17.6	103.0	4,183,500	16.5	98.3
	維持補修費	125,613	0.5	110.5	116,406	0.5	92.7
	扶助費	4,809,263	19.9	107.1	4,860,767	19.2	101.1
	補助費等	1,562,480	6.5	105.7	2,262,821	8.9	144.8
	計	15,285,978	63.1	103.3	15,962,108	65.4	104.4
投資的経費	普通建設事業費	2,449,170	9.7	92.0	3,315,390	13.6	135.4
	災害復旧事業費	-	-	-	-	-	-
	失業対策事業費	-	-	-	-	-	-
	計	2,449,170	10.1	92.0	3,315,390	13.1	135.4
その他の経費	公債費	1,749,022	7.2	98.8	1,839,696	7.3	105.2
	繰出金	2,817,651	11.6	101.4	2,226,020	8.8	79.0
	積立金	459,229	1.9	95.4	528,687	2.1	115.1
	投資及び出資金・貸付金	183,000	0.8	100.0	348,813	1.4	190.6

資料:財政課「地方財政状況調査」

(単位:金額=千円)

30年			令和元年			2年		
金額	構成比 %	対前年 度比%	金額	構成比 %	対前年 度比%	金額	構成比 %	対前年 度比%
25,355,286	100.0	104.7	24,405,111	100.0	96.3	34,855,790	100.0	142.8
258,650	1.1	99.8	245,290	1.0	94.8	234,514	0.7	95.6
3,408,666	14.0	112.6	3,134,487	12.8	92.0	11,657,594	33.4	371.9
9,484,808	38.9	100.1	9,795,472	40.1	103.3	10,207,290	29.3	104.2
1,985,488	8.1	100.8	2,218,410	9.1	111.7	2,650,759	7.6	119.5
88,112	0.4	97.7	106,134	0.4	120.5	113,185	0.3	106.6
161,199	0.7	135.4	142,636	0.6	88.5	118,262	0.3	82.9
274,451	1.1	106.8	435,667	1.8	158.7	530,524	1.5	121.8
3,069,993	12.6	89.0	2,700,101	11.1	88.0	2,421,188	6.9	89.7
782,201	3.2	88.1	813,389	3.3	104.0	1,396,638	4.0	171.7
4,106,215	16.8	144.1	3,089,626	12.7	75.2	3,736,435	10.7	120.9
-	-	-	-	-	-	565	0.0	-
1,735,503	7.1	94.3	1,723,899	7.1	99.3	1,788,836	5.1	103.8
-	-	-	-	-	-	-	-	-

(単位:金額=千円)

30年			令和元年			2年		
金額	構成比 %	対前年 度比%	金額	構成比 %	対前年 度比%	金額	構成比 %	対前年 度比%
25,355,286	100.0	104.7	24,405,111	100.0	96.3	34,855,790	100.0	142.8
4,466,074	18.3	98.4	4,559,956	18.7	102.1	5,223,480	15.0	114.6
4,294,596	17.6	102.7	4,489,766	18.4	104.5	4,416,636	12.7	98.4
133,523	0.5	114.7	131,816	0.5	98.7	162,653	0.5	123.4
4,762,156	19.5	98.0	5,129,346	21.0	107.7	5,479,003	15.7	106.8
2,185,018	9.0	96.6	2,303,194	9.4	105.4	11,119,217	31.9	482.8
15,841,367	64.9	99.2	16,614,078	68.1	104.9	26,400,989	75.7	158.9
4,478,050	18.3	135.1	3,048,288	12.5	68.1	3,213,692	9.2	105.4
-	-	-	-	-	-	565	0.0	-
-	-	-	-	-	-	-	-	-
4,478,050	18.3	135.1	3,048,288	12.5	68.1	3,214,257	9.2	105.4
1,735,503	7.1	94.3	1,723,899	7.1	99.3	1,788,836	5.1	103.8
2,340,333	9.6	105.1	2,359,457	9.7	100.8	2,431,406	7.0	103.0
641,503	2.6	121.3	308,588	1.3	48.1	695,702	2.0	225.4
318,530	1.3	91.3	350,801	1.4	110.1	324,600	0.9	92.5

18-6 市税収入の状況

区分	年度	平成 28 年		29 年	
		決算額	構成比%	決算額	構成比%
総額		12,313,689	100.0	12,304,889	100.0
普通税		11,263,911	90.4	11,244,778	89.7
個人市民税		5,400,584	43.3	5,407,012	43.1
法人市民税		567,970	4.6	516,055	4.1
固定資産税		4,701,674	37.7	4,748,027	37.9
軽自動車税		124,884	1.0	131,351	1.0
たばこ税		468,799	3.8	442,333	3.5
特別土地保有税		-	-	-	-
目的税		1,049,778	8.4	1,060,111	8.5
都市計画税		1,049,778	8.4	1,060,111	8.5

資料: 財政課「地方財政状況調査」

(単位:金額=千円)

30年		令和元年		2年	
決算額	構成比%	決算額	構成比%	決算額	構成比%
12,459,850	100.0	12,535,786	100.0	12,563,448	100.0
11,400,585	90.9	11,459,685	91.4	11,473,790	91.3
5,484,654	43.8	5,475,394	43.7	5,542,640	44.1
598,746	4.8	580,846	4.6	472,644	3.8
4,747,406	37.9	4,816,218	38.4	4,876,756	38.8
138,879	1.1	146,073	1.2	155,679	1.2
430,900	3.4	441,154	3.5	426,071	3.4
-	-	-	-	-	-
1,059,265	8.4	1,076,101	8.6	1,089,658	8.7
1,059,265	8.4	1,076,101	8.6	1,089,658	8.7

19 選挙・議会・行政

19-1 選挙人名簿登録者数

(各年9月1日現在)

年次または 投票区名	区分	総 数	男	女
平成 29年		67,673	32,930	34,743
30年		68,006	33,073	34,933
令和 元年		68,324	33,215	35,109
2年		68,574	33,340	35,234
3年		68,917	33,488	35,429
瑞 鳳 西		2,871	1,393	1,478
瑞 鳳 東		3,125	1,544	1,581
庄 中		4,161	2,047	2,114
白 鳳		2,997	1,502	1,495
桜 ケ 丘		4,042	1,981	2,061
霞 ケ 丘		1,053	505	548
旭 前 城 前		3,895	1,885	2,010
茅 池		3,711	1,747	1,964
城 山		1,996	955	1,041
中 部		3,843	1,862	1,981
愛 岩		3,188	1,494	1,694
北 原 山		2,369	1,136	1,233
旭 ケ 丘		2,547	1,266	1,281
旭 台		2,822	1,355	1,467
東 栄		4,026	1,951	2,075
西 山		3,842	1,881	1,961
三 郷		4,616	2,276	2,340
三 郷 南		2,493	1,242	1,251
稲 葉		2,875	1,405	1,470
本 地 ケ 原		3,327	1,535	1,792
南 本 地 ケ 原		5,118	2,526	2,592

資料:選挙管理委員会(総務課)

(注)1 平成28年7月10日より選挙権年齢が満18歳以上に
変更。

2 平成28年まで9月2日現在。

19-2 主要選挙投票状況

選挙の種類	区分	執行期日	定数	候補者数	当日の有権者数		
					総数	男	女
衆議院議員		昭和 58. 12. 18	4	6	36,514	17,922	18,592
〃		昭和 61. 7. 6	4	8	39,410	19,310	20,100
〃		平成 2. 2. 18	4	9	45,458	22,311	23,147
〃		平成 5. 7. 18	4	10	50,768	24,825	25,943
〃	(小選挙区)	平成 8. 10. 20	1	7	54,665	26,779	27,886
〃	(比例代表)	平成 8. 10. 20	23 (政党数7)	78	54,665	26,779	27,886
〃	(小選挙区)	平成 12. 6. 25	1	6	58,866	28,792	30,074
〃	(比例代表)	平成 12. 6. 25	21 (政党数8)	93	58,866	28,792	30,074
〃	(小選挙区)	平成 15. 11. 9	1	4	61,285	29,914	31,371
〃	(比例代表)	平成 15. 11. 9	21 (政党数5)	75	61,323	29,931	31,392
〃	(小選挙区)	平成 17. 9. 11	1	3	62,092	30,235	31,857
〃	(比例代表)	平成 17. 9. 11	21 (政党数6)	80	62,142	30,261	31,881
〃	(小選挙区)	平成 21. 8. 30	1	3	64,197	31,364	32,833
〃	(比例代表)	平成 21. 8. 30	21 (政党数9)	93	64,197	31,364	32,833
〃	(小選挙区)	平成 24. 12. 16	1	4	64,483	31,401	33,082
〃	(比例代表)	平成 24. 12. 16	21 (政党数9)	123	64,483	31,401	33,082
〃	(小選挙区)	平成 26. 12. 14	1	3	65,116	31,695	33,421
〃	(比例代表)	平成 26. 12. 14	21 (政党数9)	95	65,116	31,695	33,421
〃	(小選挙区)	平成 29. 10. 22	1	2	67,561	32,867	34,694
〃	(比例代表)	平成 29. 10. 22	21 (政党数8)	84	67,561	32,867	34,694
〃	(小選挙区)	令和 3. 10. 31	1	3	68,851	33,427	35,424
〃	(比例代表)	令和 3. 10. 31	21 (政党数9)	88	68,851	33,427	35,424
参議院議員 (選挙区)		昭和 61. 7. 6	3	6	39,410	19,310	20,100
〃	〃	平成 元. 7. 23	3	7	44,532	21,829	22,703
〃	(補欠)	平成 2. 11. 4	1	3	46,494	22,828	23,666
〃	(選挙区)	平成 4. 7. 26	3	34	48,988	24,001	24,987
〃	(再選挙)	平成 6. 9. 11	1	7	51,933	25,441	26,492
〃	(選挙区)	平成 7. 7. 23	3	49	52,874	25,925	26,949
〃	〃	平成 10. 7. 12	3	16	57,163	27,993	29,170
〃	〃	平成 13. 7. 29	3	22	59,769	29,206	30,563
〃	〃	平成 16. 7. 11	3	7	61,608	30,035	31,573
〃	〃	平成 19. 7. 29	3	9	62,944	30,803	32,141
〃	〃	平成 22. 7. 11	3	7	64,309	31,403	32,906
〃	〃	平成 25. 7. 21	3	10	64,538	31,399	33,139
〃	〃	平成 28. 7. 10	4	9	67,140	32,731	34,409
〃	〃	令和 元. 7. 21	4	12	68,196	33,164	35,032
参議院議員 (比例代表)		昭和 61. 7. 6	50 (政党数27)	243	39,410	19,310	20,100
〃	〃	平成 元. 7. 23	50 (政党数40)	385	44,532	21,829	22,703
〃	〃	平成 4. 7. 26	50 (政党数38)	329	48,988	24,001	24,987
〃	〃	平成 7. 7. 23	50 (政党数23)	181	52,874	25,925	26,949
〃	〃	平成 10. 7. 12	50 (政党数14)	158	57,163	27,993	29,170
〃	〃	平成 13. 7. 29	48 (政党数14)	202	59,808	29,225	30,583
〃	〃	平成 16. 7. 11	48 (政党数8)	128	61,654	30,058	31,596
〃	〃	平成 19. 7. 29	48 (政党数11)	159	62,944	30,803	32,141
〃	〃	平成 22. 7. 11	48 (政党数12)	186	64,309	31,403	32,906
〃	〃	平成 25. 7. 21	48 (政党数12)	162	64,538	31,399	33,139
〃	〃	平成 28. 7. 10	48 (政党数12)	164	67,140	32,731	34,409
〃	〃	令和 元. 7. 21	50 (政党数13)	150	68,196	33,164	35,032

資料:選挙管理委員会(総務課)

投票者数			投票率			有効投票
総数	男	女	総数	男	女	総数
24,800	12,256	12,544	67.92	68.39	67.47	24,596
26,880	13,181	13,699	68.21	68.26	68.15	26,490
33,065	16,040	17,025	72.74	71.89	73.55	32,827
33,321	16,259	17,062	65.63	65.49	65.77	32,850
29,486	14,521	14,965	53.94	54.23	53.66	28,556
29,485	14,520	14,965	53.94	54.22	53.66	28,576
34,959	17,220	17,739	59.39	59.81	58.98	33,902
34,973	17,228	17,745	59.41	59.84	59.00	33,982
36,699	18,025	18,674	59.88	60.26	59.53	35,867
36,700	18,028	18,672	59.85	60.23	59.48	36,029
41,713	20,338	21,375	67.18	67.27	67.10	40,945
41,715	20,341	21,374	67.13	67.22	67.04	41,175
46,494	22,915	23,579	72.42	73.06	71.81	45,472
46,497	22,916	23,581	72.43	73.06	71.82	45,639
38,989	19,411	19,578	60.46	61.82	59.18	37,827
38,989	19,411	19,578	60.46	61.82	59.18	38,211
36,599	18,238	18,361	56.21	57.54	54.94	35,710
36,601	18,238	18,363	56.21	57.54	54.94	35,892
39,637	19,380	20,257	58.67	58.96	58.39	37,991
39,639	19,382	20,257	58.67	58.97	58.39	38,723
39,977	19,584	20,393	58.06	58.59	57.57	39,000
39,979	19,586	20,393	58.07	58.59	57.57	39,222
26,876	13,178	13,698	68.20	68.24	68.15	26,103
29,809	14,599	15,210	66.94	66.88	67.00	29,412
19,463	9,754	9,709	41.86	42.73	41.03	19,235
23,422	11,646	11,776	47.81	48.52	47.13	22,726
22,182	10,863	11,319	42.71	42.70	42.73	21,963
20,931	10,504	10,427	39.59	40.52	38.69	20,229
32,086	15,793	16,293	56.13	56.42	55.86	30,485
33,012	16,185	16,827	55.23	55.42	55.06	31,619
33,916	16,836	17,080	55.05	56.05	54.10	32,563
38,137	18,900	19,237	60.59	61.36	59.85	37,595
37,451	18,659	18,792	58.24	59.42	57.11	36,159
34,746	17,379	17,367	53.84	55.35	52.41	33,729
38,152	18,851	19,301	56.82	57.59	56.09	37,444
33,511	16,681	16,830	49.14	50.30	48.04	32,853
26,875	13,176	13,699	68.19	68.23	68.15	25,817
29,800	14,596	15,204	66.92	66.87	66.97	29,035
23,418	11,645	11,773	47.80	48.52	47.12	22,852
20,924	10,499	10,425	39.57	40.50	38.68	19,954
32,088	15,793	16,295	56.13	56.42	55.86	31,308
33,022	16,191	16,831	55.21	55.40	55.03	32,260
33,925	16,842	17,083	55.02	56.03	54.07	33,137
38,135	18,900	19,235	60.59	61.36	59.85	37,337
37,449	18,657	18,792	58.23	59.41	57.11	36,781
34,746	17,379	17,367	53.84	55.35	52.41	34,058
38,149	18,851	19,298	56.82	57.59	56.08	37,268
33,511	16,680	16,831	49.14	50.30	48.04	32,830

19-2 主要選挙投票状況(つづき)

選挙の種類	区分	執行期日	定数	候補者数	当日の有権者数		
					総数	男	女
愛知県知事		平成 3. 2. 3	1	2	46,810	22,951	23,859
〃		平成 7. 2. 5	1	3	52,128	25,546	26,582
〃		平成 11. 2. 7	1	3	57,419	28,124	29,295
〃		平成 15. 2. 2	1	4	60,672	29,643	31,029
〃		平成 19. 2. 4	1	3	62,401	30,484	31,917
〃		平成 23. 2. 6	1	5	63,981	31,161	32,820
〃		平成 27. 2. 1	1	2	64,899	31,558	33,341
〃		平成 31. 2. 3	1	2	67,902	33,004	34,898
愛知県議会議員		昭和 62. 4. 12	1	1	40,313	19,702	20,611
〃		平成 3. 4. 7	1	2	46,950	23,025	23,925
〃		平成 7. 4. 9	1	4	52,120	25,505	26,615
〃		平成 11. 4. 11	1	2	57,399	28,084	29,315
〃		平成 15. 4. 13	1	2	60,889	29,746	31,143
〃		平成 19. 4. 8	1	2	62,327	30,463	31,864
〃		平成 23. 4. 10	1	3	63,846	31,104	32,742
〃		平成 27. 4. 12	1	4	64,775	31,488	33,287
〃		平成 31. 4. 7	1	2	67,710	32,891	34,819
尾張旭市長		昭和 60. 11. 17	1	3	38,339	18,784	19,555
〃		平成 元. 11. 19	1	2	44,574	21,854	22,720
〃		平成 5. 11. 21	1	3	50,334	24,606	25,728
〃		平成 9. 11. 16	1	3	55,474	27,135	28,339
〃		平成 13. 11. 18	1	4	59,465	29,071	30,394
〃		平成 17. 11. 20	1	1	62,441	30,459	31,982
〃		平成 21. 11. 15	1	3	63,543	31,023	32,520
〃		平成 24. 3. 25	1	3	63,774	31,107	32,667
〃		平成 28. 2. 28	1	1	65,494	31,861	33,633
〃		平成 31. 2. 3	1	2	67,454	32,787	34,667
尾張旭市議会議員		昭和 58. 4. 24	28	30	35,342	17,375	17,967
〃		昭和 60. 11. 17	1	3	38,339	18,784	19,555
〃		昭和 62. 4. 26	26	29	39,830	19,456	20,374
〃		平成 3. 4. 21	26	29	46,408	22,736	23,672
〃		平成 7. 4. 23	26	26	51,556	25,217	26,339
〃		平成 11. 4. 25	26	31	56,797	27,781	29,016
〃		平成 15. 4. 27	24	27	60,016	29,264	30,752
〃		平成 19. 4. 22	24	25	61,681	30,139	31,542
〃		平成 23. 4. 24	21	28	63,279	30,854	32,425
〃		平成 27. 4. 26	21	26	64,229	31,218	33,011
〃		平成 31. 4. 21	20	23	67,102	32,590	34,512

投票者数			投票率			有効投票
総数	男	女	総数	男	女	総数
17,237	8,467	8,770	36.82	36.89	36.76	17,079
17,023	8,378	8,645	32.66	32.80	32.52	16,714
24,683	12,098	12,585	42.99	43.02	42.96	24,314
23,330	11,390	11,940	38.45	38.42	38.48	26,068
33,421	16,442	16,979	53.56	53.94	53.20	33,191
32,046	15,964	16,082	50.09	51.23	49.00	31,647
21,831	10,791	11,040	33.64	34.19	33.11	21,481
33,089	15,876	17,213	48.73	48.10	49.32	32,638
(無投票)						
21,576	10,351	11,225	45.96	44.96	46.92	21,211
21,318	10,181	11,137	40.90	39.92	41.84	20,854
23,199	11,256	11,943	40.42	40.08	40.74	22,478
22,439	10,876	11,563	36.85	36.56	37.13	21,982
25,377	12,483	12,894	40.72	40.98	40.47	24,915
25,042	12,526	12,516	39.22	40.27	38.23	24,620
25,757	12,591	13,166	39.76	39.99	39.55	25,357
24,418	11,972	12,446	36.06	36.40	35.74	24,058
25,220	11,913	13,307	65.78	63.42	68.05	24,792
18,942	9,001	9,941	42.50	41.19	43.75	18,790
20,116	9,550	10,566	39.97	38.81	41.07	19,904
20,704	9,815	10,889	37.32	36.17	38.42	20,460
26,553	12,467	14,086	44.65	42.88	46.34	26,228
(無投票)						
26,886	12,913	13,973	42.31	41.62	42.97	26,592
26,069	12,438	13,631	40.88	39.98	41.73	25,672
(無投票)						
32,852	15,743	17,109	48.70	48.02	49.35	32,315
27,079	12,886	14,193	76.62	74.16	78.99	26,895
25,209	11,906	13,303	65.75	63.38	68.03	23,695
27,853	13,226	14,627	69.93	67.98	71.79	27,619
29,529	13,828	15,701	63.63	60.82	66.33	29,262
(無投票)						
31,918	14,935	16,983	56.20	53.76	58.53	31,563
30,220	14,185	16,035	50.35	48.47	52.14	29,882
29,876	14,182	15,694	48.44	47.06	49.76	29,574
30,422	14,606	15,816	48.08	47.34	48.78	30,086
29,425	14,038	15,387	45.81	44.97	46.61	29,034
29,102	13,894	15,208	43.37	42.63	44.07	28,797

19-3 市議会の構成

(令和3年度現在)

条例定数 20 人 現員数 18 人

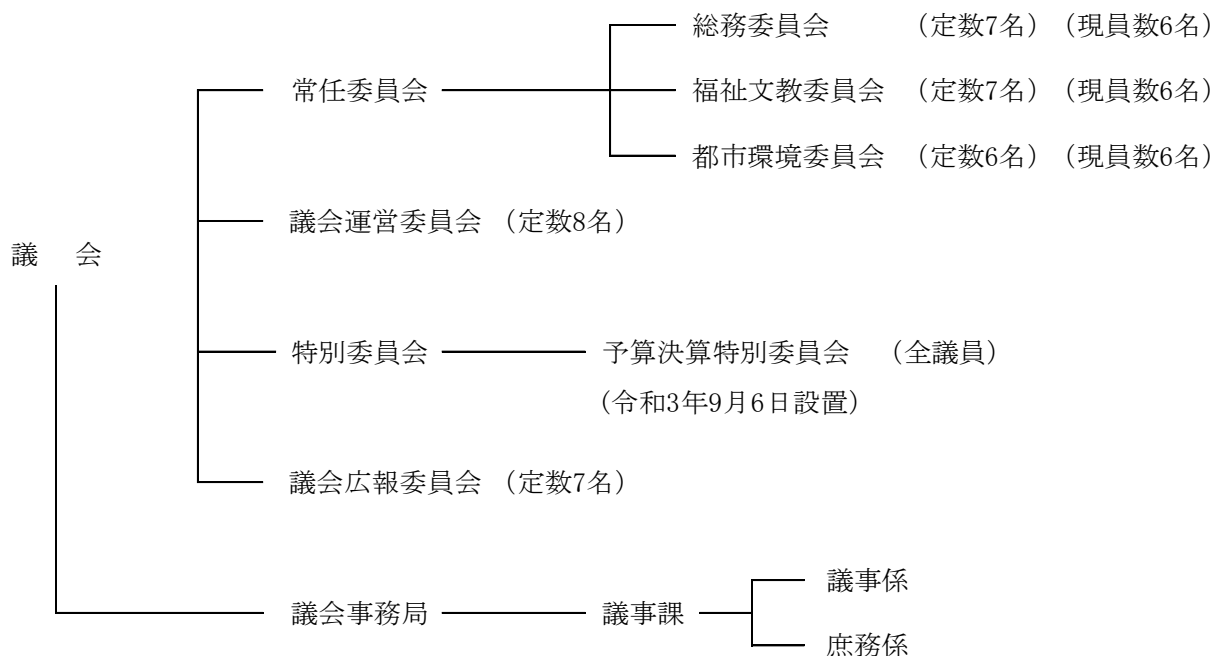

資料:議事課

19-4 市議会の状況

区分 年次	招 集 回 数		提 出 議 案 件 数							
			総 数		市 長 提 出		議 員 提 出		委 員 会 提 出	
	定例会	臨時会	定例会	臨時会	定例会	臨時会	定例会	臨時会	定例会	臨時会
平成 28年	4	2	106	5	98	5	7	-	1	-
29年	4	2	87	5	80	5	7	-	-	-
30年	4	1	91	4	86	4	5	-	-	-
令和 元年	4	1	81	6	74	6	6	-	1	-
2年	4	1	112	9	102	9	9	-	1	-

資料:議事課

19-5 常任委員会等の開催状況

区分		年次	平成 28 年	29 年	30 年	令和 元年	2 年
常任委員会	総数		15	16	16	15	32
	総務		5	5	5	5	9
	福祉文教		5	6	6	5	13
	都市環境		5	5	5	5	10
特別委員会	総数		3	3	4	8	5
	決算		3	3	4	3	3
	予算		-	-	-	-	-
	議会改革推進		-	-	-	5	2
	懲罰		-	-	-	-	-
その他	議会運営委員会		16	20	19	23	29
	議会広報委員会		9	9	9	10	10
	全員協議会		4	4	4	4	4

資料:議事課

19-6 議案処理の状況

年次	区分	市長提出			議員提出			委員会提出		
		条例	予算	その他	条例	意見書	その他	条例	意見書	その他
平成 28年	件数	44	29	30	-	7	-	1	-	-
	結果	可決 103			可決 7			可決 1		
29年	件数	21	30	34	-	7	-	-	-	-
	結果	可決 85			可決 6・否決 1					
30年	件数	30	30	30	2	3	-	-	-	-
	結果	可決 90			可決 5					
令和 元年	件数	24	30	26	-	6	-	1	-	-
	結果	可決 79・撤回 1			可決 6			可決 1		
2年	件数	31	33	47	1	7	1	1	0	0
	結果	可決 111			可決 8・否決 1			可決 1		

資料:議事課

19-7 市職員数の推移

(各年4月1日現在)

年次	区分	総数	一般行政係	消防関係	教育関係	企業会計係
平成	29年	618	470	84	51	13
	30年	613	463	83	53	14
	31年	621	470	87	51	13
令和	2年	630	474	90	53	13
	3年	639	481	92	53	13

資料:人事課

19-8 市民相談件数

区分	年度	平成 28 年	29 年	30 年	令和 元年	2 年
	行政相談		4	1	10	3
法律相談		216	222	227	234	218
人権こまりごと相談		14	14	11	10	4
女性の悩みごと相談		89	147	115	83	120
児童相談		2,232	2,014	1,657	1,634	2,128
一般健康相談		1,095	752	855	582	444
消費生活相談		155	216	191	179	206
労働相談		5	3	3	7	3
地域職業相談		6,405	5,360	5,242	5,927	7,435
経営相談		1,916(83)	1,338(95)	1,346(109)	1,617(99)	1,562(101)

資料:暮らし政策課、子育て相談課、健康課、産業課、商工会

(注) ()内の数値は、市から委託した「経営相談室」の実績。

19-9 主な証明書の交付状況

区分	年度				
	平成 28 年	29 年	30 年	令和 元年	2 年
戸籍、住民票等交付件数	85,218	85,124	82,941	80,122	79,911
戸籍謄本、抄本	12,409	12,692	12,598	12,723	11,037
戸籍記載事項証明	1	2	2	3	3
除籍謄本、抄本	4,072	4,345	4,269	4,291	4,607
身元証明	707	646	642	635	573
戸籍届の受理証明	176	197	227	243	212
住民票の写し	39,565	39,783	38,726	36,541	37,444
住民票記載事項証明	780	784	754	834	692
印鑑登録証明	27,508	26,675	25,723	24,852	25,343
税務関係証明書交付件数	22,101	18,216	20,506	19,125	16,581
納税証明	2,547	2,155	2,108	1,892	2,321
土地、家屋の評価証明	2,421	2,229	2,239	2,201	2,191
公課証明	1,064	1,021	1,069	1,078	1,055
資産証明	20	37	24	38	29
所得課税証明	13,052	13,088	11,989	10,885	8,127
扶養証明	8	8	6	5	4
事業証明	53	52	50	56	38
租税証明	511	562	581	557	588
車庫証明	-	-	-	-	-
その他証明等	2,425	2,298	2,440	2,413	2,228

資料：市民課、税務課

19-10 行政機構図

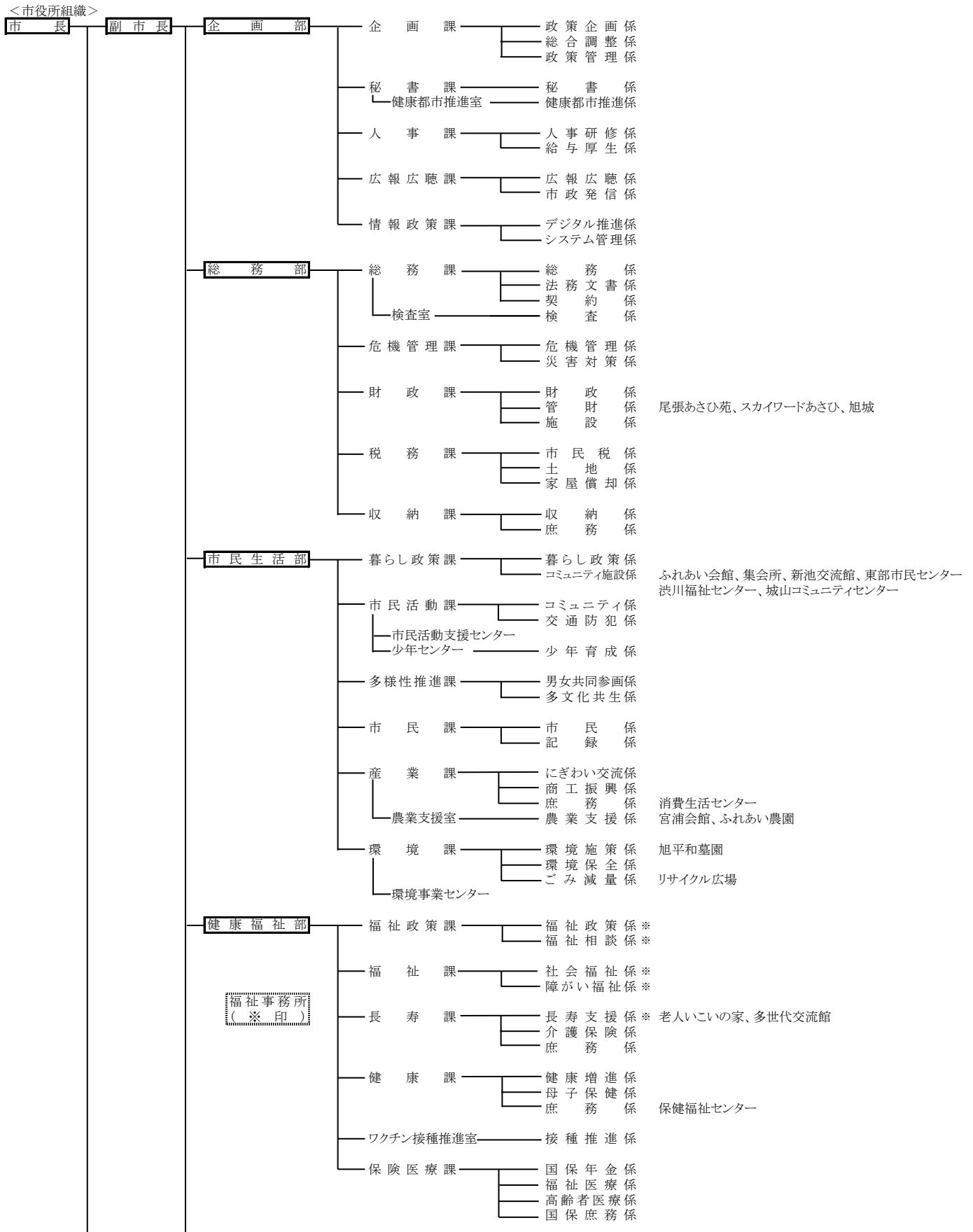

(令和3年4月1日現在)

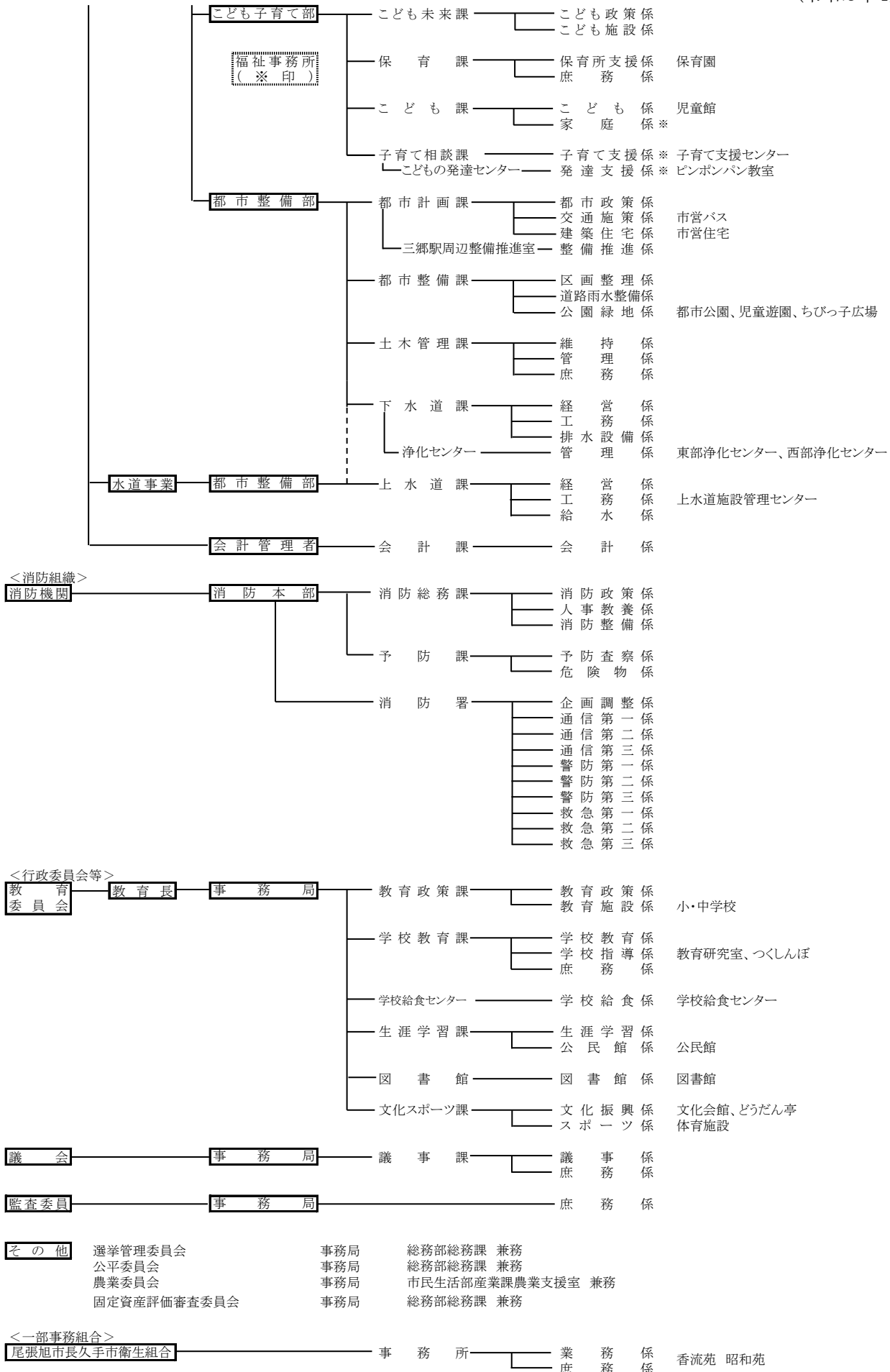

20 その他

20-1 消費者物価指数の推移

(令和2年=100)

区分	名古屋市				全国			
	総合		生鮮食品を除く総合		総合		生鮮食品を除く総合	
	指数	前年(月)比(%)	指数	前年(月)比(%)	指数	前年(月)比(%)	指数	前年(月)比(%)
年次または月								
平成 29年	98.9	△ 0.2	99.0	0.3	98.6	0.5	98.7	0.5
30年	99.9	1.0	99.9	0.9	99.5	1	99.5	0.9
31年	101.1	0.1	100.2	0.4	100.0	0.5	100.2	0.6
令和 2年 (基準)	100.0	△ 0.1	100.0	△ 0.2	100.0	0	100.0	△ 0.2
3年	99.7	0.1	99.7	0.0	99.8	0.1	99.8	0.1
令和 3年 1月	99.8	0.5	99.8	0.3	99.8	0.5	99.8	0.5
2月	99.7	△ 0.1	99.9	0.0	99.8	△ 0.1	99.9	△ 0.1
3月	99.9	0.1	100.1	0.2	99.9	0.1	100.1	0.1
4月	99.2	△ 0.8	99.3	△ 0.9	99.1	△ 0.8	99.3	△ 0.8
5月	99.4	0.3	99.5	0.3	99.4	0.3	99.5	0.3
6月	99.6	0.1	99.6	0.0	99.5	0.1	99.5	0.1
7月	99.8	0.2	99.9	0.3	99.7	0.2	99.8	0.2
8月	99.7	0.0	99.7	△ 0.1	99.7	0.0	99.8	0.0
9月	100.0	0.4	99.6	0.1	100.1	0.4	99.8	0.4
10月	99.8	△ 0.2	99.7	0.1	99.9	△ 0.2	99.9	△ 0.2
11月	100.0	0.2	100.0	0.3	100.1	0.2	100.1	0.2
12月	100.0	0.0	99.8	△ 0.2	100.1	0.0	100.0	0.1

資料:愛知県統計課

(注) 1 名古屋市消費物価指数を掲載。

2 指数の基準時及びウエイトの算定期間は、令和2年の1年間。

3 前年(月)比(%)の数値は、単数処理(四捨五入)の関係で、指数を用いて算出した値と一致しない場合がある。

20-2 消費者物価中分類指数の推移

区分 年次または月	区分					区分		
	総合	生鮮食品 を除く総合	持家の帰属 家賃を除く総合	持家の帰属家 賃及び生鮮食 品を除く総合	食料(酒類を除 く)及びエネル ギーを除く総合	食料	生鮮食品	
平成 29年	98.9	99.0	98.9	98.9	99.9	97.5	97.4	
30年	99.9	99.9	99.9	99.9	100.2	98.8	101.5	
31年	100.1	100.2	100.1	100.3	100.2	98.6	96.5	
令和 2年 (基準)	100.0	100.0	100.0	100.0	100.0	100.0	100.0	
令和 3年	99.7	99.7	101.2	99.6	100.2	104.6	99.7	
令和 3年	1月	99.8	99.8	99.7	99.7	100.3	100.1	99.8
	2月	99.7	99.9	99.6	99.7	100.3	99.8	96.6
	3月	99.9	100.1	99.8	100.0	100.4	99.4	94.6
	4月	99.2	99.3	98.9	99.1	99.1	99.4	95.7
	5月	99.4	99.5	99.2	99.3	99.2	99.4	96.0
	6月	99.6	99.6	99.4	99.4	99.1	100.1	100.4
	7月	99.8	99.9	99.6	99.7	99.5	99.8	98.7
	8月	99.7	99.7	99.5	99.5	99.3	100.1	100.7
	9月	100.0	99.6	100.0	99.5	99.0	101.6	108.9
	10月	99.8	99.7	99.7	99.7	98.7	100.8	100.8
	11月	100.0	100.0	100.0	99.9	98.7	101.1	101.0
	12月	100.0	99.8	99.9	99.8	98.5	101.3	102.8

資料:愛知県統計課

(注)1 名古屋市消費物価指数を掲載。

2 指数の基準時及びウエイトの算定期間は、令和2年の1年間。

(令和2年=100)

生鮮食品 を除く食料	穀類	魚介類	生鮮魚介	肉類	乳卵類	野菜・海藻	生鮮野菜	果物
97.6	96.1	95.4	96.9	104.0	95.4	100.7	101.7	90.5
98.3	97.7	97.3	98.6	103.2	98.1	105.2	107.7	93.8
99.0	99.1	98.9	98.1	99.8	100.4	98.2	97.1	93.7
100.0	100.0	100.0	100.0	100.0	100.0	100.0	100.0	100.0
100.4	98.3	102.1	103.0	101.0	100.1	98.4	97.5	100.1
100.2	99.4	99.0	98.2	100.2	100.2	100.7	100.8	99.8
100.3	99.6	99.8	99.4	101.9	99.8	95.5	93.5	99.4
100.3	97.5	98.9	97.2	100.9	100.7	94.7	92.2	96.8
100.0	99.6	100.9	101.2	100.2	99.4	95.0	93.0	95.4
100.0	98.5	99.7	99.1	100.0	99.3	94.6	92.2	99.8
100.1	98.3	100.5	100.4	101.0	98.7	99.6	98.8	103.0
100.0	97.8	101.1	102.0	101.7	101.4	96.9	95.6	100.7
100.0	98.6	103.1	104.5	100.9	100.4	98.3	97.5	102.4
100.3	98.7	103.2	105.0	100.5	101.3	110.8	116.0	99.6
100.8	98.2	103.9	105.9	100.8	99.8	99.4	98.8	99.1
101.2	96.7	105.5	108.6	102.0	100.7	97.9	96.6	100.7
101.0	96.4	109.7	114.8	102.0	99.1	97.2	95.1	104.1

20-2 消費者物価中分類指数の推移(つづき)

年次または月	区分	生鮮果物	油脂・調味料	菓子類	調理食品	飲料	酒類	外食
平成 29年		90.1	100.0	95.0	98.3	102.2	101.2	95.2
30年		93.7	100.3	94.4	100.3	102.2	101.8	95.6
31年		93.3	99.8	96.3	101.7	102.2	100.3	96.7
令和 2年 (基準)		100.0	100.0	100.0	100.0	100.0	100.0	100.0
3年		100.0	98.9	101.6	101.2	99.7	102.0	100.4
令和 3年	1月	99.8	98.7	101.5	101.2	97.5	100.9	100.2
	2月	99.3	100.6	100.7	100.8	98.4	100.4	100.2
	3月	96.5	99.9	101.8	101.6	97.4	100.9	100.3
	4月	94.5	96.6	101.3	101.2	98.0	100.2	100.2
	5月	99.7	98.4	101.0	100.9	99.4	100.4	100.3
	6月	103.3	97.8	100.7	100.6	100.1	100.3	100.3
	7月	100.9	97.2	100.9	100.0	99.8	99.8	100.3
	8月	102.4	99.1	100.0	99.6	99.5	99.7	100.4
	9月	99.6	98.0	101.7	100.6	99.9	99.5	100.4
	10月	99.0	101.1	102.1	101.8	102.7	99.9	100.4
	11月	100.8	99.9	103.5	103.2	102.4	99.7	100.8
	12月	104.2	99.9	103.4	103.0	101.5	99.2	100.9

資料:愛知県統計課

(令和2年=100)

住居					設備修繕・ 維持	光熱・水道	電気代	ガス代	他の光熱
	持家の帰属家 賃を除く住居	家賃	持家の帰属家 賃を除く家賃						
99.5	99.7	99.5	100.0	99.4	96.4	94.8	95.9	91.5	
100.1	100.2	100.0	100.2	100.2	99.9	99.8	99.5	104.7	
100.0	100.0	100.1	100.2	99.8	103.0	104.1	103.3	105.8	
100.0	100.0	100.0	100.0	100.0	100.0	100.0	100.0	100.0	
100.8	100.9	100.6	100.2	101.6	100.0	99.0	98.0	110.9	
100.8	100.7	100.7	100.1	101.2	94.5	91.6	91.7	101.0	
100.8	100.6	100.7	100.1	101.1	94.7	91.8	92.0	102.1	
100.9	100.9	100.7	100.2	101.5	95.9	93.2	93.5	104.4	
100.9	101.0	100.8	100.2	101.7	97.5	95.2	95.8	105.9	
100.9	101.0	100.8	100.3	101.7	100.0	99.0	98.2	105.9	
100.9	101.0	100.8	100.2	101.7	100.5	99.8	98.8	107.0	
101.1	101.1	100.9	100.3	101.7	100.7	100.0	98.7	110.0	
101.1	101.1	100.9	100.3	101.8	100.3	99.6	97.9	111.8	
100.5	101.0	100.2	100.1	101.8	101.7	101.5	99.7	111.8	
100.4	100.9	100.2	100.0	101.7	103.3	103.6	101.6	117.1	
100.5	100.8	100.3	100.1	101.4	104.8	105.5	103.2	127.9	
100.5	100.9	100.3	100.1	101.5	106.1	107.3	104.7	125.3	

20-2 消費者物価中分類指数の推移(つづき)

年次または月	区分	家具・家事用品	家庭用耐久財	室内装備品	寝具類	家事雑貨	家事用消耗品	
	上下水道料							
平成 29年		100.4	97.1	101.4	102.1	92.1	97.2	93.7
30年		100.4	95.4	95.8	95.9	95.1	97.0	93.3
31年		100.5	96.7	96.2	96.2	96.6	97.4	96.3
令和 2年 (基準)		100.0	100.0	100.0	100.0	100.0	100.0	100.0
3年		103.8	101.9	104.4	96.3	97.0	101.3	101.1
令和 3年	1月	103.8	102.2	103.8	96.5	95.3	101.8	103.1
	2月	103.8	101.6	103.6	96.1	94.2	101.6	101.7
	3月	103.8	100.1	99.5	95.2	94.7	101.9	102.5
	4月	103.8	101.2	101.2	96.2	96.8	101.7	103.1
	5月	103.8	100.8	101.7	95.7	96.4	101.8	100.7
	6月	103.8	102.8	105.7	96.4	96.4	101.3	102.5
	7月	103.8	105.3	113.2	95.4	96.3	100.0	100.9
	8月	103.8	103.0	107.2	95.0	96.4	101.2	100.8
	9月	103.8	101.2	104.0	95.0	96.4	101.1	99.4
	10月	103.8	101.2	103.3	98.2	96.3	100.7	100.2
	11月	103.8	102.1	106.1	98.6	94.7	100.7	99.3
	12月	103.8	101.0	104.0	97.5	93.4	101.2	98.7

資料:愛知県統計課

(令和2年=100)

家事サービス	被服及び履物	衣料			シャツ・セーター・下着類	シャツ・セーター類	下着類	履物類
		衣料	和服	洋服				
97.3	99.9	99.6	104.7	99.5	98.1	99.2	95.8	101.5
97.5	99.7	98.8	103.4	98.8	98.0	98.6	96.6	101.8
98.5	99.7	98.1	103.7	98.1	100.0	101.7	96.5	100.0
100.0	100.0	100.0	100.0	100.0	100.0	100.0	100.0	100.0
100.0	101.0	101.7	101.1	101.7	99.6	100.1	98.5	104.6
100.0	96.2	94.0	98.2	94.0	95.9	93.6	100.9	101.8
100.0	96.6	94.9	98.2	94.8	96.0	93.6	101.2	101.8
100.0	100.1	101.7	98.2	101.7	97.4	96.5	99.3	101.8
100.0	102.6	102.9	101.9	102.9	103.3	105.8	97.9	104.4
100.0	102.3	102.5	101.9	102.5	102.4	105.1	96.9	104.4
100.0	100.9	101.3	101.9	101.3	99.8	101.3	96.4	104.4
100.0	100.7	100.9	101.9	100.9	98.3	99.2	96.4	107.1
100.0	97.8	96.6	101.9	96.5	95.2	93.3	99.1	107.1
100.0	104.4	105.7	101.9	105.7	103.9	106.2	99.0	107.1
100.0	104.5	107.2	101.9	107.3	102.1	103.7	98.6	107.1
100.0	104.8	108.2	101.9	108.3	101.4	102.9	98.3	107.1
100.0	101.6	104.3	103.9	104.3	99.2	99.6	98.3	101.4

20-2 消費者物価中分類指数の推移(つづき)

区分 年次または月							交通・通信	
	他の被服	被服関連サービス	保健医療	医薬品・健康保持用 摂取品	保健医療用品・器具	保健医療サービス		
平成 29年	110.4	94.6	98.0	100.5	98.0	96.9	100.6	
30年	111.8	94.7	99.6	100.4	98.4	99.7	101.3	
31年	109.0	96.4	99.6	99.4	97.7	100.5	100.1	
令和 2年 (基準)	100.0	100.0	100.0	100.0	100.0	100.0	100.0	
3年	97.2	100.0	99.6	100.5	104.3	106.7	94.9	
令和 3年	1月	97.2	100.0	99.3	99.7	97.1	99.8	100.1
	2月	97.2	100.0	99.3	99.3	97.6	99.8	100.0
	3月	98.3	100.0	99.3	99.4	97.6	99.8	99.9
	4月	96.5	100.0	99.4	99.1	99.8	99.5	93.3
	5月	98.4	100.0	99.7	100.1	100.0	99.5	93.5
	6月	96.7	100.0	99.8	100.8	99.7	99.5	93.6
	7月	96.7	100.0	100.0	101.2	100.0	99.5	94.2
	8月	96.7	100.0	100.1	101.6	100.0	99.5	94.0
	9月	96.9	100.0	100.0	101.4	99.7	99.5	93.3
	10月	97.0	100.0	99.6	101.3	99.5	99.0	92.1
	11月	98.1	100.0	99.6	101.0	99.9	99.0	92.3
	12月	96.8	100.0	99.6	101.4	99.1	99.0	92.0

資料:愛知県統計課

(令和2年=100)

交通	自動車等 関係費	通信	教育	授業料等	教科書・学 習参考教材	補習教育	教養娯楽	教養娯楽 用耐久財
98.2	98.9	105.2	106.4	111.5	98.3	94.6	98.0	97.6
98.4	101.2	103.2	107.6	112.7	98.4	95.8	99.3	96.6
99.0	100.6	99.8	106.9	111.3	98.7	97.0	100.2	96.0
100.0	100.0	100.0	100.0	100.0	100.0	100.0	100.0	100.0
100.3	101.5	77.8	99.4	98.0	100.1	101.9	102.2	97.8
99.6	100.0	100.5	99.0	98.1	100.1	100.5	100.7	97.1
99.4	100.1	100.1	99.0	98.1	100.1	100.5	100.9	97.6
100.2	100.7	98.1	99.0	98.1	100.1	100.5	102.1	96.8
99.7	100.9	73.5	99.8	98.5	100.1	102.3	102.3	97.6
100.8	100.9	74.0	99.6	98.2	100.1	102.3	102.5	97.8
100.4	101.3	73.4	99.5	98.0	100.1	102.3	101.8	97.7
101.3	101.6	74.8	99.5	98.0	100.1	102.3	102.8	97.8
101.8	102.6	71.4	99.5	98.0	100.1	102.3	103.8	96.7
100.6	101.7	71.4	99.4	97.8	100.1	102.3	102.2	98.0
100.7	102.3	65.6	99.4	97.8	100.1	102.3	102.6	99.2
99.5	102.9	65.6	99.4	97.8	100.1	102.3	102.4	98.7
100.0	102.4	65.2	99.4	97.8	100.1	102.3	102.6	99.0

20-2 消費者物価中分類指数の推移(つづき)

区分				諸雑費	理美容サービス	理美容用品	身の回り用品
	教養娯楽用品	書籍・他の印刷物	教養娯楽サービス				
年次または月							
平成 29年	96.4	96.1	99.1	101.9	97.7	100.1	100.9
30年	96.5	96.6	101.1	102.0	98.4	99.2	99.7
31年	97.0	97.8	102.3	101.9	98.8	99.1	100.3
令和 2年 (基準)	100.0	100.0	100.0	100.0	100.0	100.0	100.0
3年	99.4	105.2	103.2	100.7	100.2	98.6	99.9
令和 3年							
1月	98.8	104.5	101.1	100.4	100.2	99.4	96.7
2月	101.1	104.6	100.5	100.7	100.2	99.1	100.5
3月	102.1	104.8	102.1	100.7	100.2	98.9	100.8
4月	100.6	105.0	102.9	100.4	100.2	98.2	99.6
5月	99.3	105.0	103.7	100.8	100.2	99.1	100.6
6月	99.5	104.9	102.5	100.8	100.2	99.0	100.8
7月	98.1	105.4	104.6	100.5	100.2	97.8	100.4
8月	98.4	105.5	106.3	100.2	100.2	98.2	96.4
9月	99.1	105.6	103.1	100.5	100.2	98.9	98.4
10月	99.1	105.6	103.7	101.2	100.2	99.0	101.0
11月	98.9	105.6	103.4	101.1	100.2	98.3	101.7
12月	97.9	105.7	104.2	100.8	100.2	97.1	101.7

資料:愛知県統計課

(令和2年=100)

たばこ	他の諸雑費	エネルギー	教育関係費	教養娯楽関係費	情報通信関係費
88.0	110.1	99.3	103.8	98.2	103.5
90.6	110.8	102.0	105.0	99.3	101.4
96.4	108.6	104.3	104.6	100.2	99.5
100.0	100.0	100.0	100.0	100.0	100.0
108.5	101.3	95.1	98.5	102.1	81.4
106.8	101.2	93.9	99.2	100.7	100.6
106.8	101.2	94.5	99.3	100.8	100.6
106.8	101.2	96.4	99.3	102.1	99.5
106.8	101.3	99.1	100.0	102.2	78.4
106.8	101.3	101.5	100.0	102.4	78.4
106.8	101.3	102.6	99.8	101.7	78.4
106.8	101.5	103.4	99.8	102.7	78.4
106.8	101.6	103.0	99.8	103.8	75.5
106.8	101.3	104.2	99.7	102.0	75.5
113.5	101.3	106.5	99.7	102.5	70.6
113.5	101.2	109.0	99.7	102.2	70.6
113.5	101.2	109.6	99.7	102.6	70.6

付録

尾張旭市の年表

年次	事	項
昭和45年 (1970)	3月 12日	地方自治法一部改正、市制準備を開始
	4月	城山小学校開校
	5月	日曜窓口開設
	6月 4日	新市名を一般募集(応募結果①尾張旭②愛知旭③尾張)
	8月 1日	川南保育園開園
	9月 12日	救急業務開始
	11月 9日	自治省告示第231号により「尾張旭市」を官報告示
	12月 1日	尾張旭市市制施行 28新町名を設定、市の木に「くすのき」を制定、 緑と健康の近代都市宣言、福祉事務所設置
昭和46年 (1971)	3月	尾張旭市誌発刊(本文、資料編)
	4月	西山保育園開園、学校給食共同調理場完成
	4月 20日	上水道「旭ヶ丘配水場」完成
	5月 1日	平子地区町名設定
	5月	老人いこいの家(現:中部老人いこいの家)オープン
	5月 29日	第1回福祉大会開催
	7月 8日	狩宿地区町名設定
	8月 1日	卓ヶ洞、海老蔓地区町名設定
	8月 27日	長池上土地区画整理組合設立(事業認可)
	10月 1日	「社協だより」創刊
昭和47年 (1972)	4月	あたご保育園開園、白鳳小学校開校、県立旭野高校開校、消防署設置 (庁舎完成)
	6月	家庭児童相談室開設
	11月 20日	土地開発公社設立
昭和48年 (1973)	3月 31日	柏井市営住宅完成(初の耐火構造16戸)
	4月 21日	当直医おたずね電話開設
	5月 29日	旭台地区町名設定
	7月 21日	野外活動センター開設(岐阜県恵那郡付知町:現在中津川市付知町)
	10月 16日	市民会館、市民健康センター完成
	11月 1日	柏井地区町名設定
	11月 18日	初の市長選挙(松原定治氏が当選)
昭和49年 (1974)	4月 1日	瀬戸旭准看護学院開設
	4月	大気汚染測定所設置
	6月	旭小学校新築移転
	8月 28日	ごみ焼却場「晴丘センター」完成
	10月	尾張旭音頭発表

資料: 広報広聴課

年次	事	項
	10月 8日	城山公園に野球場完成
	10月 12日	第1回消費生活展開催
昭和50年	3月	し尿処理場「香流苑」(長久手町(現在、長久手市)内)完成
(1975)	4月 1日	東部保育園新築移転
	4月 3日	第2学校給食共同調理場完成
	4月 15日	交通児童遊園、児童センター開設
	4月 22日	消費生活相談室開設
	5月 1日	西部老人いこいの家オープン
	6月	老人農園開設(市内4か所)
	7月	高齢者職業相談室開設、第1回市民盆踊り大会開催
	8月 12日	東部老人いこいの家オープン
	11月 29日	第1回市民展開催
昭和51年	2月 22日	中部保育園全面改築完成
(1976)	4月	東中学校開校、南部老人いこいの家オープン
	7月 14日	「尾張旭市の棒の手」県無形民俗文化財に再指定
昭和52年	4月	西部保育園新築移転、稲葉保育園開園、柏井老人いこいの家オープン
(1977)	5月 20日	瀬戸川特定土地区画整理組合設立(事業認可)
	5月 30日	狩宿特定土地区画整理組合設立(事業認可)
	8月	旭台地区を「環境衛生モデル地区」として初指定
	9月	西部児童福祉施設開所
	11月 15日	城山公園にテニスコート・弓道場完成
	12月 2日	卓ヶ洞東部特定土地区画整理組合設立(事業認可)
	12月 12日	井田特定土地区画整理組合設立(事業認可)
昭和53年	1月 22日	総合体育館完成
(1978)	4月	瑞鳳小学校開校、柏井保育園開園、城前老人いこいの家オープン、 野外趣味活動施設「旭城」オープン
	5月 23日	5万人都市に仲間入り
	6月 10日	川南地区町名設定
	7月 10日	老人趣味の作業所開所
	10月14日～15日	第1回尾張旭まつり開催
	11月 12日	第1回老人スポーツ大会開催
昭和54年	2月	城山公園に古民家復元移築
(1979)	4月	旭丘小学校開校、第1回さくらまつりを城山公園で開催、勤労青少年ホーム・ 市民結婚式場オープン、旭前テニスコート(屋内)開場
	7月 1日	市民プールオープン

年 次	事 項
	11月 24日 農業展開催
昭和55年	1月 17日 新居東部土地区画整理事業施行区域の町名設定
(1980)	3月 市政映画「緑と光の尾張旭市」完成
	4月 西中学校開校、渋川小学校新築移転(開校)、平子保育園開園、 保養センター「尾張あさひ苑」オープン(長野県下伊那郡阿智村)、 東印場老人いこいの家オープン、コミュニティセンター宮浦会館開館
	6月 やすらぎ歩道完成
	7月 15日 交通児童遊園・児童センター移転開園、矢田川自転車道開通
	8月 16日 市制10周年記念「納涼花火大会」開催
	9月 1日 市民憲章を制定、市の花に「ひまわり」を制定
	10月 8日 本地ヶ原北部土地区画整理組合設立(事業認可)
	10月11日～12日 市制10周年記念「尾張旭まつり」開催
	12月 1日 市制10周年記念式典
昭和56年	4月 市立図書館開館、三郷公民館開館
(1981)	8月 1日 円空仏など3件を、市文化財として初指定する
	10月 1日 文化会館開館
昭和57年	2月 22日 旭平和墓園完成
(1982)	4月 三郷小学校開校、藤池公民館・藤池児童館開館、身体障害者通所授産所 「くすの木苑」開所、旭ヶ丘運動広場開場
	8月 1日 旭ヶ丘テニスコート・キャンプ場オープン
	10月 21日 第1回市民音楽祭開催
昭和58年	3月 1日 「尾張旭市の打ちはやし」「ざい踊り」を市無形民俗文化財に「井田八 (1983) 幡神社の陶製狛犬」を市有形文化財に指定
	3月 18日 議員定数を30人から28人に減少する条例が市議会で可決
	4月 8日 平子公民館・本地原公民館開館
	7月 18日 旭台の地区計画が都市計画決定
	8月 2日～6日 高校総体フェンシング競技実施(総合体育館)
	9月 28日 台風くずれの集中豪雨により市内各地で被害発生
昭和59年	7月 10日 野外活動センターキャンプ場移転新築、併せて宿泊棟増改築完成
(1984)	9月 1日 中央公民館開館
	12月 6日～9日 農業まつり開催
昭和60年	1月 10日 東三郷町、狩宿新町町名設定
(1985)	1月 27日 初の「のど自慢新春市民歌謡祭」開催
	3月 8日 アフリカ難民救援推進大会、黒柳徹子さんによる講演会開催
	4月 17日 行政改革推進本部設置

年 次	事 項
5月 18日	城山公園の長池に橋完成(全長76m、全幅3m)
6月 1日	生ごみたい肥化容器購入に対する補助始まる
6月 30日	市制15周年記念「文化講演会」開催
8月 1日	吉岡町地区計画が都市計画決定される
8月 9日	向土地区画整理組合設立(事業認可)
8月 10日	市立保育園統廃合等審議会を設置、市制15周年記念尾張旭まつり「花火大会」開催
9月 22日	市制15周年記念「歌謡ショー」開催
10月10日～13日	市制15周年記念「小中学校の絵画展」開催
10月12日～13日	市制15周年記念「商工まつり」開催
10月 28日	都市計画道路平子線の印場橋開通
11月 6日	移動図書館車「ひまわり号」の市内巡回始まる
11月 17日	市長選挙(朝見政富氏が初当選)
12月 4日	東部浄化センター通水式
12月 12日	市長に朝見政富氏就任
昭和61年 1月 10日	東部地区で公共下水道供用開始
(1986) 1月 26日	初の「市民ジョギング大会」開催
2月 10日	良福寺山門と織田信雄書状を市有形文化財に指定
3月 9日	市制15周年記念「歌謡ショー」開催
3月22日～23日	市制15周年記念「公民館まつり」開催
3月	城山公園に時計塔完成
4月 1日	旭ヶ丘テニスコートが全天候型に生まれかわる
6月 10日	初の「地域懇談会」開催
7月 8日	市立保育園4園にプール完成
10月 1日	尾張旭市高齢者能力活用協会・社団法人「シルバー人材センター」発足
11月 20日	瀬戸川町一丁目、二丁目が誕生
昭和62年 1月	市民結婚式場の愛称「ブライダルあさひ」に決定
(1987) 1月 8日	婦人消防クラブ発足
1月 14日	議員定数を28人から26人に減少する条例が市議会で可決
2月 5日	東中学校に柔剣道場「錬心館」完成
4月 10日	心の電話開設(学校指導室)
4月 14日	白鳳公民館開館
5月 1日	城山公園内の長池に「魚釣り場」オープン
6月 4日	人口6万人達成
7月 3日	根の鼻土地区画整理組合設立(事業認可)

年次	事	項
昭和63年 (1988)	8月 31日	初の「市長を囲む子供会議」開催
	9月 28日	印場特定土地区画整理組合設立(事業認可)
	12月 1日	晴丘テニスコート、井田テニスコートオープン
	12月 7日	城山公園に初めて彫刻を設置し、「彫刻の森」整備スタート
	1月 1日	新年名刺交換会復活
	2月 8日	本地ヶ原保育園全面改築完成
	3月 14日	平子北土地区画整理組合設立(事業認可)
	3月 30日	旭中学校に柔剣道場「誠心館」完成
	3月 31日	都市計画道路「瀬戸新居線」城山公園西側まで完成
	4月	稲葉・平子保育園を休園、公民館は年末年始を除いて年中無休に
	4月 1日	晴丘運動広場、白鳳児童館オープン
	4月 18日	旭丘公民館オープン
	4月 21日	毛受勝助家照像除幕式(文化会館広場)
	4月 29日	祝日の燃えるごみ収集始まる
	8月 17日	狩宿城址の発掘始まる
	9月 1日～10月 1日	第1回ごみゼロ運動実施
	10月 17日	初の「目で見る市政教室」開催
	11月 9日	初の「市長と外国人との懇談会」開催
	12月 1日	住民情報オンラインシステム一部稼働
平成元年 (1989)	2月 10日	西中学校に柔剣道場「健心館」完成
	4月 1日	市緑化推進基金条例、緑化条例施行、市内3中学校の英語の授業に外国人講師登場、平子児童館、出屋敷老人いこいの家、維摩池運動広場オープン
	4月 7日	給食に強化磁器食器を渋川小学校で試行導入
	4月 11日	本地ヶ原派出所開所式
	4月 16日	市立図書館に「利用者専用検索機」設置
	4月 17日	本地ヶ原北部土地区画整理事業施行区域の町(字)名変更
	6月 23日	市指定保存樹及び保存樹林第1号決定
	9月 2日	西中学校運動場に夜間照明設備完成
	9月 22日	市内主要道路9路線の愛称決定
	10月 18日	城山公園で「尾張地域植樹祭」開催
	10月 31日	「尾張旭の地名」発刊—全世帯配布
	11月 1日	旭台老人いこいの家オープン
	12月 20日	愛知県版ふるさと創生事業県下採択市町発表(9市町)—尾張旭市「文化コミュニティーの丘」整備事業採択される
平成2年	1月 4日	印鑑登録・証明書事務のオンライン化スタート

年次	事 項
(1990) 1月 17日	井田特定土地区画整理事業施行区域の町(字)名変更
3月 22日	市イメージソングのカセット完成(平成元年度ふるさと創生事業)
4月 1日	粗大ごみの定期収集始まる(月1回)、「東春農業共済事務組合」(尾張旭市、瀬戸市、春日井市、小牧市)スタート、消防署で最新の消防緊急情報システム稼働、井田第2テニスコートオープン、自主防災組織の第1号が東印場町内に誕生(一里山北・南町内防災会)
4月 2日	本地ヶ原児童館オープン
4月 6日	東部市民センターオープン
4月 10日	尾張旭の昔話絵本「卓ヶ洞の竜」発刊
4月 13日	市の花「ひまわり」の種を全世帯に配布
5月 1日	中部保育園で一時的保育事業始まる
5月 2日	市制20周年記念事業「スカイワードあさひ」の建設に着手
6月 1日	市制20周年記念のテレホンカード(4種類)作成
6月 2日	市立図書館の夜間・祝日開館スタート
6月 3日	市制20周年記念市イメージソング「MY CITY～ふるさと～」制作発表記念コンサート開催
6月 11日	市制20周年記念・城山公園で市の木「くすのき」の記念植樹
7月 2日	市制20周年記念エコーはがき10万枚を県下約840か所の郵便局で発売
8月 11日	市制20周年記念納涼花火大会開催 ― 初の仕掛け花火を実施
8月 31日	旭中学校運動場に夜間照明施設完成
9月 14日	市制20周年記念「市民と市長の記念座談会」開催
10月13日～14日	市制20周年記念「市民祭」開催(城山公園)
10月 23日	名鉄とタイアップして、市制20周年記念のプリペイドカードを作成
11月 4日	市制20周年記念「NHK趣味の園芸フェア」の公開生放送
11月 11日	市制20周年記念「NHKのど自慢」の公開生放送
11月 14日	消防署に40mはしご付き消防ポンプ自動車導入
11月 19日	城山公園「彫刻の森」に新作3点設置―彫刻の森第1期整備事業完了
11月20日～25日	市制20周年記念及び開館10周年記念の「図書館フェア'90」開催
12月 1日	市制20周年記念式典(アトラクション・記念式典)開催
12月 1日～2日	市制20周年記念「我がまち・ふるさと発見」写真・図画展開催
12月 6日	市制20周年記念・タイムカプセルを市役所庁舎敷地内に埋設
平成3年 1月 21日	瑞鳳老人いこいの家オープン
(1991) 2月 14日	三郷地区が、市内で初めて「納税のまち」を宣言
2月 28日	旭平和墓園の拡張工事完成
3月 9日	尾張旭市ボランティア連絡協議会発足

年次	事	項
	3月 25日	平子老人いこいの家オープン
	3月 28日	都市計画道路「旭南線」の狩宿町地内完成、狩宿橋開通
	4月 1日	南グランドオープン、休園中の稲葉保育園を用途変更して稲葉老人いこいの家オープン、ナイター照明の付いた城山テニスコートリフレッシュオープン、尾張旭国際交流会発足
	4月 9日	瑞鳳児童館オープン
	4月 13日	新居村の開祖「水野又太郎良春」の騎馬像除幕
	4月 26日	市内で初の老人いこいの部屋を併設した狩宿南集会所完成
	7月 15日	デイサービスセンターで、デイサービス事業スタート
	8月 23日	市内のスーパー、消費者、市の三者による初の「ごみ減量リサイクル推進懇談会」開催
	8月 30日	初の「ごみゼロフォーラム」開催
	9月 13日	東中学校運動場に夜間照明施設完成
	10月 1日	休園中の平子保育園を用途変更して城山老人いこいの家オープン
	11月 5日	市内で初のコンピューター授業が、東中学校で始まる
	11月 25日	晴丘センターの新焼却炉稼働
	12月 21日	消防本部に初の救助工作車導入
平成4年	1月 15日	式典形式を変更し、イベント形式による初の「新成人の集い」開催
(1992)	3月 2日	消防支援情報テレビカメラ稼働
	4月 1日	三郷児童館オープン、尾張旭警部補派出所が警部派出所に昇格し開所
	4月 5日	スカイワードあさひ・スカイワードあさひ出張所オープン
	5月 1日	狩宿郷倉を市有形民俗文化財に指定
	6月 1日	郷土シリーズ尾張旭の道、尾張旭のため池、尾張旭の農業歳時記発刊
	6月 18日	第三次総合計画基本構想議決
	9月14日～19日	オーストラリア・ビクトリア州から「国際親善子ども大使」来市
	9月 30日	スカイワードあさひイベントステージ・収蔵庫完成
	11月 10日	都市計画道路稲葉線が長久手町と接続
平成5年	1月 1日	市へ提出する93種類の申請書類の押印廃止
(1993)	1月 13日	公立瀬戸旭看護専門学校完成
	2月 21日	初の生涯学習推進大会開催
	4月 1日	中部児童館、中央通老人いこいの家、井田老人いこいの家、旭ヶ丘ふれあい会館オープン。平子ヶ丘地区計画が都市計画決定。少年の健全育成を目的に少年センター開設
	6月 1日	都市計画道路「旭南線」が名古屋市と接続し、全線開通
	7月 8日	柏井配水場一部完成による通水式

年 次	事 項
8月18日～27日	12人の中学生を初めてオーストラリア・ビクトリア州に派遣
11月 26日	市内9小学校に防災備蓄倉庫設置
12月 22日	総合体育館南にポケットパーク誕生
平成6年 3月	老人保健福祉計画策定
(1994) 4月 1日	ふれあい農園オープン。旭丘児童館、大久手ふれあい会館オープン
	西中学校北側にはなのき歩道橋完成
5月 17日	長池東岸に鹿のブロンズ像設置
6月 4日～ 5日	第49回国民体育大会馬術競技リハーサル大会開催(森林公園馬術場)
7月 3日	名鉄尾張旭駅新駅使用開始
7月 11日	渇水対策本部設置
7月 26日	柏井配水場全面完成
8月 18日	渇水の影響のため給水制限始まる
9月 28日	第1回廃棄物減量等推進審議会開催
10月 7日	名鉄尾張旭駅の移設・新築工事、駅前広場完成
10月30日～11月 3日	第49回国民体育大会馬術競技開催(森林公園馬術場)
11月 2日	晴丘東土地区画整理組合設立(事業認可)
平成7年 1月 10日	根の鼻・平子北土地区画整理事業施行区域の町(字)名変更
(1995) 2月 1日	旭前城前特定土地区画整理組合設立(事業認可)
2月10日～12日	第1回県生涯学習フェスティバル開催
3月 31日	長池地区水環境整備事業竣工
4月 1日	吉岡ふれあい会館オープン
4月 5日	都市計画道路「印場線(県道松本名古屋線)」の印場特定土地区画整理事業施行区域内が開通
5月 22日	ともえ老人いこいの家完成
5月 25日	人口7万人超える
8月 27日	阪神・淡路大震災を教訓に実戦的な総合防災訓練実施
12月 22日	名鉄印場駅使用開始
12月 28日	新行政改革大綱策定
平成8年 2月 25日	第1回市生涯学習フェスティバル開催
(1996) ～ 3月 3日	
3月 1日	交通児童遊園休園
4月 1日	渋川公民館、印場ふれあい会館、霞ヶ丘ふれあい会館、特別養護老人ホーム「敬愛園」(社会福祉法人敬愛会経営)オープン
5月 1日	緑の基本計画策定
5月 31日	平池地区計画・晴丘東地区計画が都市計画決定

年 次	事 項
	6月 1日 住民票の写し・印鑑登録証明書自動交付機稼働
	6月 26日 地域防災計画見直し
	6月 29日 卓ヶ洞東部特定土地区画整理事業施行区域の町名(字)名変更
	7月 10日 都市計画道路「平子線」東印場町地内開通
	8月 9日 廃棄物減量等推進審議会ごみ減量計画を答申
	9月 1日 ごみ減量計画策定
	11月 7日 瑞鳳橋架け替え工事完了
	11月 9日 第1回児童館まつり開催
	12月 1日 各公民館に牛乳パック回収容器設置
	12月 25日 消防署に高規格救急車配備
平成9年 (1997)	4月 1日 粗大ごみ収集を予約制に移行。城山公園内長池に噴水登場。東印場ふれあい 会館オープン
	4月 8日 旭丘放課後児童クラブスタート
	4月15日～19日 オーストラリア・ビクトリア州のキュー・ハイスクールから生徒来市
	7月 1日 渋川児童館オープン
	7月 20日 各消防団にレスキュー資機材配備
	7月 27日 地域防犯推進協議会設立
	9月 1日 渋川福祉センターオープン
	10月 28日 市役所北庁舎完成
平成10年 (1998)	2月 25日 ハートフルプラン(生涯学習推進計画)策定
	3月 人にやさしい街づくり推進計画策定
	3月 2日 環境事業センターオープン
	3月 17日 市民課窓口に機械式呼び出し標示装置設置
	3月 26日 都市計画道路「瀬戸新居線」が瀬戸市と接続
	3月 30日 飲料水兼用耐震性貯水槽供用開始
	4月 1日 北本地ヶ原ふれあい会館オープン。社会福祉協議会に地域福祉サービスセン ター開設。適応指導教室「つくしんぼ」開設
	4月 7日 本地ヶ原放課後児童クラブスタート
	5月 1日 シンボルロード一部開通
	8月21日～23日 全国のあさひ大集合'98(東加茂郡旭町)に初参加
平成11年 (1999)	1月 15日 新成人の集い3会場に分かれて開催
	1月 20日 向地区計画が都市計画決定
	2月 1日 燃えるごみ用指定袋試行導入
	3月 20日 地域振興券交付開始

年次	事	項
4月 1日	防災行政無線(固定系) 運転開始。インターネットホームページ開設 どうだん亭オープン	
4月 14日	庄中橋完成	
6月 30日	舞の海の交通安全尾張旭場所開催	
7月 9日	環境と共生する21世紀の「まちづくり」シンポジウム開催	
8月 2日	コンピューター2000年問題対策本部を設置	
8月20日～22日	全国のあさひ大集合'99(島根県旭町)に参加	
9月 1日	市庁舎1階ロビーに議会(本会議)モニター設置	
10月 1日	燃えるごみの指定袋本格導入。要介護認定申請受け付け開始	
10月 7日	天神川緑地で尾張地域植樹祭開催	
12月31日～平成12年1月1日	コンピューター2000年問題に対応するため、職員が待機	
平成12年 3月 1日	市制30周年記念のイメージキャラクター及びデザインロゴを発表	
(2000) 3月 31日	第三次行政改革大綱策定	
4月 1日	「尾張旭市の馬の塔」を市無形民俗文化財に指定	
4月 13日	シンボルロード全線開通	
6月 14日	西部浄化センター一部供用開始	
7月 2日	市制30周年記念・名フィルコンサート開催	
7月 7日	市制30周年記念・エコーはがきを尾張旭市、瀬戸市、春日井市、長久手町の郵便局で5万枚発売	
7月17日～8月30日	市制30周年記念・ひまわりの花の三冠王コンクール実施	
8月 1日～27日	市制30周年記念・わがまち30年の歩み写真展開催	
8月19日～27日	市制30周年記念・「あさひ」写真展開催	
8月25日～27日	市制30周年記念・第5回全国のあさひ大集合を開催	
9月 1日	小・中学校の学校給食用食器をポリプロピレン製に変更	
9月 11日	東海豪雨で市内でも床下・床上浸水などの被害が発生	
9月 12日	北原山土地区画整理組合設立(事業認可)	
9月15日・17日	市制30周年記念・「15+15時間」市民リレーソフトボール大会開催	
11月 5日	市制30周年記念フォーラムを開催	
11月 12日	市制30周年記念・植樹をシンボルロード西側で開催	
11月 23日	市制30周年記念・ミレニアム市民ウォーキング大会を開催	
12月 1日	市制施行30周年記念式典を開催	
12月 6日	印場地区で「一日交番」開設。交通少年団が交通安全母親全国大会で会長表彰を受ける	
12月 20日	「尾張旭の塚」発刊	
平成13年 3月 5日	西部浄化センター完成	

年次	事	項
(2001)	3月 12日	尾張旭交通安全女性クラブ結成
	3月 31日	「あさひのしぜん」を発刊
	4月 1日	情報公開制度開始。家電リサイクル法(特定家庭用機器再商品化法)施行。 スカイワードあさひ展望室用エレベーター料金無料化
	4月 27日	柏井南公園供用開始
	5月 25日	郵便局と「廃棄物不法投棄情報提供」の覚書締結
	5月 31日	市民結婚式場「ブライダルあさひ」閉鎖
	6月 3日	IT講座始まる
	7月 1日	城山公園長池下駐車場夜間閉鎖開始
	8月24日～26日	第6回全国のあさひ大集合(岡山県旭町)に参加
	8月 31日	移動図書館「ひまわり号」廃止
	10月 1日	プラスチック製容器包装の分別収集を市内一部地域で開始。保健福祉センターオープン。市内で2カ所目の特別養護老人ホーム「アメニティあさひ」(社会福祉法人旭会経営)オープン
	10月 4日	名鉄瀬戸線三郷駅南改札口開設
	11月 18日	市長選挙(谷口幸治氏が初当選)
	12月 12日	市長に谷口幸治氏就任
平成14年	1月 24日	「対話の行政」e-対話開始
(2002)	2月 12日	戸籍事務の電算化始まる
	3月 12日	議員定数を26人から24人に減少する条例が可決
	3月 15日	「対話の行政」市長へのFAX、意見箱開始
	4月 1日	「対話の行政」地域ふれあいトーク開始 勤労青少年ホーム内に軽音楽室、多目的室が完成 市民会館1階に教育センターを開設 子育て支援センターオープン
	5月 1日	「対話の行政」広報尾張あさひに「市長のひまわり日記」連載開始
	6月 1日	保養センター尾張あさひ苑宿泊料の助成対象を市内在勤者へ拡大
	6月 26日	矢田川河川緑地を整備
	8月 1日	市内全域でプラスチック製容器包装資源ごみの分別収集実施
	8月 5日	住民基本台帳ネットワークシステムの一部稼働
	8月 7日	男女共同参画推進懇話会を設置
	8月23日～25日	第7回全国のあさひ大集合(茨城県旭村)に参加
	8月 26日	ISO14001認証取得宣言
	10月 1日	ファミリー・サポート・センターオープン
	12月 15日	市町村合併に関するアンケートを配布

年次	事	項
平成15年	2月 28日	渋川小学校増築
(2003)	5月 1日	尾張旭市環境方針を公表
	6月 2日	住民票の交付サービス拡大(電話等の予約による郵送サービスなど)
	6月 18日	交通問題対策協議会を設置
	7月 5日・12日・26日	住まい街づくりワークショップを開催
	8月 1日	「対話の行政」職員出前講座～市政街Do(ガイド)～を開始
	8月 10日	第25回納涼花火大会(最後)
	8月 25日	住民基本台帳ネットワークシステムの本稼働
	9月 30日	市営愛宕住宅の完成
	10月 1日	「長池のマメナシ・アイナシ自生地」「吉賀池湿地」を市天然記念物に指定、健康推進委員会を設置
	11月 1日	「あさひウォーキングマップ」を全戸配布
	11月 10日	「山辺の散歩道」のシンボルマークを決定
	12月 1日	広報「尾張あさひ」1000号
	12月 17日	第四次総合計画基本構想を議決
平成16年	3月 5日	ISO14001審査登録(認証)
(2004)	3月 16日	市内7か所にウォーキングマップ看板を設置
	4月 1日	スカイワードあさひ2階を市民情報フロアに改修、市職員の事務服を廃止、森林公園南門開設
	4月 7日	市内小学生に防犯ブザーを配布
	6月 25日	WHO西太平洋地域健康都市連合への加盟承認
	7月 28日	都市計画道路平子線アンダーパス開通
	8月 1日	健康都市宣言大会の開催
	8月 28日	尾張旭ふれあい夏まつりで、初めてレーザー光線花火と津軽三味線との融合ショーを開催
	10月 1日	図書館インターネット検索、予約を開始
	10月 9日～10日	台風22号により市民祭中止
	10月12日～14日	WHO西太平洋地域健康都市連合設立総会に参加(マレーシアのクチン市)
	10月30日～31日	白鳳小学校で、初めて避難所体験訓練を実施
	11月 5日	ブックスタート事業を開始
	11月 17日	初めて尾張旭市スポーツ功労賞を授与
	12月 1日	市イメージキャラクター「あさぴー」が誕生、市内3ルートで公共交通試験運行を開始、市役所にインターネットコーナーを開設
平成17年	2月 25日	市役所南庁舎耐震改修工事完了
(2005)	3月 25日	愛・地球博が瀬戸市・長久手町などで開催(9月25日まで)

年 次	事 項
	西大道ふれあい農園を開設
	健康都市連合日本支部設立
	初めての「健康の日」に「第1回あさひ健康フェスタ」を開催
	愛・地球博会場で「尾張旭市の日」を開催
	安全なまちづくり推進大会を開催
	環境事業センター内にリサイクルひろばを開設
	市制施行35周年記念式典を開催、「尾張旭市健康都市プログラム」を策定
平成18年 (2006)	3月 1日 「あさひ緊急メール」稼働
	3月 14日 名古屋工業大学と防災まちづくりに関する協定を締結
	4月 1日 身体障害者通所授産所「くすの木苑」民営化 本地原小学校で学童保育始まる、西部保育園分園を新設し民間運営始まる 土砂災害用の防災マップを全戸配布
	4月 3日 地域安心安全情報システム本格稼働
	5月 1日 フロアマネージャー制度を導入
	5月 15日 広報誌をリニューアル
	6月 12日 要保護児童対策地域連携会議を設置
	10月 3日 市体育協会が生涯スポーツ優良団体文部科学大臣表彰を受賞
	10月 9日 体育施設インターネット予約システム稼働
	10月28日～30日 第2回健康都市連合国際大会(中国蘇州市)で「グッドプラクティス賞」と「プロGRESS賞」を受賞
	12月 4日 印場中央公園開園 内閣府より交通安全功労者表彰を受賞
平成19年 (2007)	1月 6日 市民合唱団第1回ニューイヤーコンサート
	1月 23日 尾張旭市環境審議会が答申
	2月 1日 全日本冠婚葬祭互助協会と災害時における協力に関する協定締結
	2月 6日 名鉄三郷駅北口にスロープ完成
	2月 8日 尾張旭市シルバー人材センター創立20周年記念式典
	2月 23日 韓国延世大学研究員らが本市の健康都市施策を視察
	3月 12日 人口8万人を超える
	3月 18日 スポーツクラブあさびー西設立
	3月 22日 尾張旭市環境基本計画策定
	4月 1日 狩宿白山神社の陶製狛犬を市有形文化財に指定 パブリックコメントを制度化 印場駅周辺を自転車等放置区域に指定 森林公園ゴルフ場リニューアルオープン

年次	事	項
	助役に代えて副市長を置くことに	
4月 25日	名鉄印場駅前に市内で4か所目の交番開所	
6月 14日	名鉄瀬戸線尾張旭検車区竣工	
6月 23日	「これからの自治会・町内会を考えるシンポジウム」を開催	
6月 30日	収入役制度を廃止	
7月 3日	健康都市連合日本支部第3回総会及び大会を尾張旭市で開催	
7月 12日	市長の会い対話で散歩道愛護会と意見交換	
7月 28日	旭小体育館で自主防災組織による親子避難所体験会	
7月 29日	夏期巡回ラジオ体操・みんなの体操会	
9月 3日	市役所庁舎に授乳室を設置	
9月 5日	すくすく赤ちゃん訪問はじまる	
11月 21日	補助金等審査委員会による団体補助金の見直しに関する中間報告	
12月 1日	市営バスのデザインと愛称を決定。優秀作品を表彰	
	第2回愛知駅伝で市の部9位入賞	
平成20年 (2008)	1月 25日	茅ヶ池保育園移転オープン
	2月 13日	災害対策本部初動訓練
	3月 19日	白鳳小学校増築
	3月 26日	瀬戸新居線(城山街道)全線通行
	4月 1日	市役所の組織を一部変更 11部35課→9部33課 新池交流館・ふらっとオープン 市営バスあさび一号本格運行
	5月 7日	どうだん亭が国の登録有形文化財に登録
	10月 1日	リサイクル広場を常設
	10月25日～26日	高齢者職業相談室が地域職業相談室にリニューアル 第3回健康都市連合国際大会(千葉県市川市)で 「クリエイティブデベロップメント賞」と「グッドダイナミック賞」を受賞
	11月 11日	北京パラリンピック出場の大島朋彦さん、高林美香さんに市スポーツ功労賞
	11月 22日	印場特定土地区画整理事業の換地処分に伴い町名を変更
	11月 30日	尾張旭の棒の手 県無形民俗文化財指定50周年記念大会
	12月 3日～5日	市税滞納の差し押さえ物品を初めてインターネット公売
	12月 26日	野外活動センターを廃止
平成21年 (2009)	2月 4日	図書館に朝見武彦文庫を設置
	3月 2日	レジ袋削減・無料配布中止に関する協定締結式 (4月1日から市内18店舗でレジ袋無料配布中止)
	3月 25日	尾張旭駅南北線北側エレベーター利用開始

年次	事	項
4月 1日	ケーブルテレビで行政情報番組「おわりあさひエクスプレス」を本格放送 スカイワードあさひ出張所を廃止、市役所で休日・夜間窓口を試行 緑ヶ丘污水处理場を廃止	
4月 28日	定額給付金給付開始	
4月 30日	新型インフルエンザによる第1回危機管理対策本部会議	
5月 1日	尾張旭市文化振興基金を設置	
7月 1日	病児・病後児保育を開始	
8月 5日	健康都市連合日本支部第5回総会(大府市)で尾張旭市長が健康都市連合日 本支部長に選出される	
9月 1日	「あさひ安心メール」と「あさひ緊急メール」を「あさひ安全安心メール」として統合	
10月 1日	市営バスにAEDを設置 携帯電話、IP電話からの119番通報に、位置情報通知システムを導入	
12月 17日	城山公園内の機関車を飛騨小坂観光協会へ譲渡	
平成22年 3月 14日	名古屋産業大学、名古屋経営短期大学と包括的連携協力に関する協定締結	
(2010) 3月 29日	尾張旭駅南側エレベーター利用開始	
3月 31日	金城学院大学と教育支援に関する協定締結	
4月 1日	市制40周年記念事業(特別事業:25、冠事業:22)スタート	
4月 29日	あさひ健康フェスタであさびー体操初披露	
5月 30日	市制40周年の大掃除～まち美化大作戦～	
6月 11日	渋川小学校で市制40周年記念事業「空からあさびー～人文字大作戦～」	
6月 19日	旭城南で市制40周年記念「田んぼアート」の田植え	
6月 25日	東部保育園の園庭に芝生を植え付け(28日には旭小学校の校庭で植え付け)	
7月 24日	城山小学校でガラス飛散防止フィルム貼付	
8月 6日	新学校給食センター完工式(9月から稼動)	
8月 7日	尾張旭みどりの少年団結団式	
9月 9日	市制40周年記念事業「フレンドシップ事業～ウェルカムあさひ～」で オーストラリア中学生が来日	
9月 26日	市制40周年記念植樹祭で維摩池周辺にハナモモなどを植樹	
10月 9日	市民祭2010であさびーの着ぐるみ登場	
10月26日～29日	第4回健康都市連合国際大会(韓国ソウル市)で 「ストロングアクション賞」と「クリエイティブデベロップメント賞」を受賞	
11月 13日	県立旭野高校ラグビー部が5年ぶり2度目の全国大会出場を決める	
12月 1日	市制40周年記念式典、タイムカプセルバトンタッチ	
平成23年 2月 25日	長野県阿智村と大規模災害時等における相互応援に関する協定締結	
(2011) 3月 3日	非核平和都市宣言	

年 次	事 項	
3月 24日	石川県輪島市と大規模災害時等における相互応援に関する協定締結	
3月 31日	尾張旭市誌(現代史編) 発刊	
4月 1日	稲葉保育園を再開	
4月 4日	市役所に市営バスロータリー完成	
4月 8日	旭前駅前広場完成	
8月 24日	中学生の代表が平和記念公園(広島市)を訪問	
9月 1日	緊急速報エリアメールを導入	
9月 27日	守山警察署と暴力団排除に関する合意書締結	
11月 1日	「ぐっと健康! 人・まち・なかま」事業開始 「おいしい紅茶の店 店舗数 日本一(人口当たり)」に認定	
11月 30日	市議会本会議のインターネット配信を開始	
12月 1日～28日	ふれあい冬まつりを開催	
12月 3日～6日	健康都市連合メンバーとして第6回アジア地域ESTフォーラム及び都市モビリティ・インド2011会議(インド)に参加し、土地区画整理事業と市営バスあさび一号の取り組みを発表	
平成24年 (2012)	1月 4日	ダイヤルイン(直通)電話を導入 こどもの発達相談専用電話を設置
3月 1日	全国瞬時警報システム「J-ALERT」運用開始	
3月 19日	シルバー人材センターが公益社団法人に認定	
3月 25日	市長選挙(水野義則氏が初当選) 市長に水野義則氏就任	
4月 25日	市役所1階にキッズスペースを設置	
5月 1日	広報おわりあさひに水野よしのり市長のコラム「ヨッシー+(プラス)」連載開始	
7月 17日	「ヨッシーの現場訪問」事業開始	
7月 18日	石川県輪島市と災害時応援協定に係る実施要綱を締結	
8月 25日	第1回たのしい夏まつりを開催	
9月 1日	尾張旭市誌現代史資料編発刊	
9月 3日	庁舎ロビーを活用し、特産品キャンペーンを開始	
10月 7日	濁池で池こねイベントを実施	
10月24日～27日	第5回健康都市連合国際大会(オーストラリアブリスベン市)で 「ベストプラクティス賞」「WHO西太平洋地域事務局長特別賞」 「クリエイティブ・ディベロップメント賞」「プロGRESS賞」を受賞	
10月 31日	新年度予算の編成過程を公開	
12月1日～28日	第1回あさひ冬フェスタを開催	
12月 22日	環境事業センター内リサイクル広場にこども用品リユースコーナーを設置	

年次	事	項
平成25年 (2013)	3月 1日	市公式ホームページをリニューアル
	4月 3日	市役所地下食堂で「健康ランチ」の提供を開始
		歩っとチャレンジウォーキングアプリの提供を開始
	5月 20日	軽度認知症チェックテスト「あたまの元気まる」を開始
	6月 3日	日本郵便株式会社尾張旭郵便局と市民生活に係る情報提供に関する協定を締結
	7月 14日	少年少女消防団結団式
		山口県萩市と災害応急対策活動の相互応援に関する協定を締結
	10月 1日	ケーブルテレビの行政情報番組をリニューアルし、名称を「あさチャン」に変更
		愛知医科大学と包括的連携協力に関する協定を締結
		元気まる測定新規受検者1万人達成
	11月 1日	市と県が「おいしい紅茶の店 店舗数 日本一」に認定
	11月 3日	印場大塚古墳公園内の復元家屋(竪穴式住居)の屋根を葺き替え
		7大アレルギーを除去した「皆が食べられる学校給食の日」を実施
		中日新聞尾張旭販売店と市民生活に係る情報提供に関する協定を締結
	12月 1日	オリジナルナンバープレート交付開始
		旭城南側の田んぼで田んぼイルミネーションを開始
		第五次総合計画基本構想を議決
平成26年 (2014)	2月 3日	ファシリティマネジメント導入基本方針を策定
	2月 13日	禁煙・分煙の方針及び取組を策定
		市内に店舗のあるコンビニエンスストア5社とコンビニエンスストアへの自動体外式除細動器(AED)設置に関する協定を締結
	5月 7日	名古屋産業大学学生の長期インターンシップを受け入れ
		第1回ずいほう青空市を開催
	28日	日本たばこ産業株式会社から喫煙設備等を受贈
	5月 30日	自治連合協議会及び公益社団法人愛知県宅地建物取引業協会東尾張支部と自治会・町内会への加入促進に関する協定を締結
		多世代交流館いきいきオープン
	6月 2日	禁煙外来治療費の助成を開始
	7月 7日	大塚製薬株式会社と健康づくり及び災害対策に関する協定を締結
		あさびーこども読書通帳を配布
	8月 1日	市役所駐車場に電気自動車充電設備を設置
		臨時福祉給付金給付開始
守山警察署と市教育委員会が学校警察連携制度に関する協定を締結		

年次	事	項
10月 1日	保育コーディネーターによる相談・援助業務を開始	
10月29日～31日	障がい者基幹相談支援センターを設置	
10月29日～31日	第6回健康都市連合国際大会(香港)で感謝状及び「クリエイティブ・ディベロップメント賞」「プロGRESS賞」を受賞	
11月 19日	オープンデータとして各種データを市ホームページで公開	
12月 14日	愛知県森林公園で尾張旭森林マラソン2014を開催	
平成27年 2月 21日	三春滝桜植樹祭を開催	
(2015) 3月 31日	市民会館の貸し館業務を終了	
4月 1日	城山コミュニティセンターオープン	
	川南保育園改修工事完了	
	2日	災害対応自動販売機を公民館などに設置
5月 15日	広報おわりあさひリニューアル、アプリでの広報配信を開始	
6月 19日	あさびープレミアム商品券を販売	
7月 1日	熱中症予防対策として熱中症ランクボードを公共施設に設置	
	21日	ミズノ株式会社と健康都市づくりに関する協定を締結
10月 1日	消防職員・消防団員にAEDが必要な現場を知らせるアプリ「AED FR」の実証実験を開始	
	15日	シルバー人材センターと空き家等の適正な管理推進に関する協定を締結
	24日	長池で池こねイベントを実施
11月 21日	旭前城前特定土地区画整理事業の換地処分に伴い町名を変更	
	25日	西濃建設株式会社名古屋支店と公共施設の屋根貸しによる太陽光発電事業協定を締結
12月 1日	市制45周年を迎える	
	5日	第1回山の手青空市を開催
平成28年 1月 4日	市役所南庁舎1階を改修	
(2016) 2月 3日	ASEAN諸国の自治体職員が本市を視察	
	18日	大韓民国健康都市協議会代表団が本市を視察
	22日	市役所ロビーであさびーグッズの販売を開始
3月 1日	市役所まんなかの広場 あさびーパティオオープン	
	14日	金融機関と地方創生に係る包括連携協定を締結
4月 19日	株式会社ゼンリンと災害時における地図製品等の供給等に関する協定を締結	
5月 30日	愛知県柔道整復師会と災害時の柔道整復師救護活動に関する協定を締結	
6月 3日	金城学院大学と包括的連携協力に関する協定を締結	
7月 1日	市内全域でプラスチック製容器包装毎週収集を開始	
	30日	第61回愛知県消防操法大会を本市で開催

年 次	事 項
8月 9日	あさひーLINEスタンプ配信開始
29日～31日	第7回健康都市連合国際大会(韓国原州市)で「ベストプラクティス賞」「クリエイティブ・ディベロップメント賞」「エキスパート賞」を受賞
9月 1日	尾張旭まちづくり応援寄附金(ふるさと納税)をリニューアル
15日	ごみ出しアプリの配信を開始
26日	市教育委員会と岐阜聖徳学園大学が連携協力に関する協定を締結
27日	愛知県LPガス協会尾張支部瀬戸旭分会と災害時における液化石油ガス等の優先供給等に関する協定を締結
10月 1日	スプレー缶・カセットボンベの分別収集を開始
19日	市内小・中学校で苗木のスクールステイ
20日	金融機関と市民生活に係る情報提供に関する協定を締結
11月 24日	定住促進ホームページSUN LIVE(サンリブ)を公開
25日	第70回全国植樹祭会場が森林公園に決定
平成29年 2月 4日 (2017)	スカイワードあさひの天体観測室と市民情報フロアを「星の広場」としてリニューアルオープン
17日	シルバー人材センター設立30周年記念式典
3月 30日	市役所1階に健康都市コーナーを設置
4月 1日	「あさひ健康マイスター」をリニューアル
5月 15日	広報おわりあさひで「AR(Augmented Reality)」を開始
7月 1日	初の女性消防団員誕生
7日	一般社団法人瀬戸旭医師会と瀬戸旭休日急病診療所を災害時の医療救護所に指定することに関する協定を締結
8月 6日	瀬戸旭休日急病診療所オープン
8月14日～12月22日	市役所ロビーにあいち「言の葉」キャラバン「FUTURE SEED号」を設置
8月 24日	大阪府泉佐野市と特産品相互協定を締結
10月1日～11月 5日	尾張旭まちづくり応援寄付金を活用して市内全域を舞台にした謎解きゲームイベント「ナゾキ写真家の不思議な昔話」を開催
10月 2日	福島県三春町と災害応急対策活動における相互応援に関する協定を締結
18日	尾張旭版コミュニティスクールの名称が「あさひスマイルコミュニティー」に決定
29日	民生委員制度創設100周年記念大会を開催
11月 1日	晴丘テニスコートをリニューアルオープン
22日	フジグループと大規模火災発生時の消防水利確保に関する協定を締結
平成30年 1月 23日 (2018)	生命保険会社4社と健康づくりの推進に向けた包括的事業連携に関する協定、市民生活に係る情報提供に関する協定を締結
2月 1日	市内各郵便局と災害発生時における相互応援に関する協定を締結

年 次	事 項
10日～22日	本市在住の吉永一貴さんが平昌オリンピックショートトラック・スピードスケート男子1000・1500・5000m、5000mリレー出場
4月 1日	スカイワードあさひ歴史民俗フロアで円空仏の展示を開始 尾張旭市まちづくり活動貢献学生認定制度を開始
23日	尾張旭幹部交番リニューアル
28日	情報発信拠点「尾張旭まち案内」オープン
5月 7日	瀬戸市、長久手市、尾張東流通センター株式会社、瀬戸総合卸売市場株式会社と地震その他の災害が発生した場合における施設利用の協力に関する協定を締結
11日	中日本高速道路株式会社名古屋支社名古屋保全・サービスセンターと市民生活に係る情報提供に関する協定を締結
23日	旭前駅リニューアル
26日	第70回全国植樹祭1年前イベントを開催
6月 24日	第1回救命ボランティア講習会を開催
7月 2日	第70回全国植樹祭に向け、市役所1階にカウントダウンボードを設置
25日	豊栄交通株式会社と「あさび一号」による緊急輸送等に関する協定を締結
8月 1日	公益社団法人愛知県宅地建物取引業協会と空き家対策における連携協力に関する協定を締結
9日	第70回全国植樹祭開催日が2019年6月2日に決定
9月 28日	瀬戸市と消防行政の連携・協力に関する協定を締結
10月17日～19日	第8回健康都市連合国際大会(マレーシアクチン市)で「ベストプラクティス賞」「クリエイティブ・ディベロップメント賞」「ストロングアクション賞」を受賞
10月 24日	生活クラブ生活協同組合と市民生活に係る情報提供に関する協定を締結
11月 17日	第70回全国植樹祭200日前イベントを開催
20日	東京2020オリンピックフラッグ・パラリンピックフラッグを市役所1階に展示
平成31年 2月 1日	尾張旭市消防団協力事業所表示制度を開始
(2019年) 3日	市長選挙(森和実氏が初当選) 市長に森和実氏就任
23日	第70回全国植樹祭100日前イベントを開催
3月 16日	文化会館リニューアル前プレイベントを開催
24日	都市計画道路霞ヶ丘線の供用開始
4月 1日	文化会館リニューアル
11日～25日	全国植樹祭のシンボル「木製地球儀」を市役所1階に展示
15日	広報おわりあさひに森和実市長のコラム「尾張旭元気モリモリ」連載開始

年次	事	項
令和元年 (2019年)	6月 2日	第70回全国植樹祭が愛知県森林公園で開催
		渋川福祉センターに第70回全国植樹祭のサテライト会場を設置
	9日	愛知県森林公園の休養の森でみどりの少年団とその家族が記念植樹を実施
	8月 21日	株式会社イトーヨーカ堂、株式会社セブンイレブン・ジャパンと地域活性化包括連携協定を締結
	9月 19日	JICAのマレーシア研修員が給食センターを視察
	10月 31日	市制50周年記念ロゴマークが決定
	11月 18日	市制50周年記念ロゴマークをデザインした堀田和香奈さんが市長を表敬訪問
	12月 9日	愛知県、一般社団法人愛知県トラック協会、尾張東流通株式会社、瀬戸卸売市場株式会社と災害物流訓練を実施
令和2年 (2020年)	2月 7日	株式会社リコージャパンと働き方改革及びSDGsの推進に関する連携協定を締結
	10日	本市出身の女優、青木さやかさんに市制50周年PR大使を委嘱
	3月 31日	旭平和墓園合葬式墓地整備完了
	3月2日～5月24日	新型コロナウイルス感染症の感染状況を踏まえ、市立小中学校を臨時休業(卒業式及び入学式を除く)
	5月11日～8月20日	尾張旭市特別定額給付金センターを設置
	31日	全国植樹祭1周年記念行事が愛知県森林公園で開催
	7月 9日	アルフレッサ株式会社名古屋東支店と市民生活に係る情報提供に関する協定を締結
	8月 19日	市内のドラッグストア4社と災害時における生活物資供給に関する協定を締結
	9月 30日	豊通ニューパック株式会社と災害時における支援協力に関する協定を締結
	10月 28日	総合警備保障株式会社名古屋支社と市民生活に係る情報提供に関する協定を締結
	11月 13日	一般社団法人災害対策建設協会JAPAN47、名古屋産業大学・名古屋経営短期大学と災害時における小型無人機による情報収集に関する協定を締結
	13日～30日	市制50周年記念写真展「すくすくのびのびぽっかぽか」を開催
	23日	尾張旭市制50周年及び印場駅復活25周年記念発車式を開催
30日	第9回健康寿命をのばそう！アワード(生活習慣病予防分野)スポーツ庁長官優秀賞受賞	
12月 1日	市制50周年記念式典を開催	
令和3年 (2021年)	1月 25日	ワクチン接種推進室設置
	2月 3日	市役所障がい者用駐車場に屋根を設置
	9日	尾張旭の新メニュー商品開発プロジェクト「旭色」の実施
	3月 1日	「新型コロナコールセンター」開設

年次	事	項
令和3年 3月 10日	「リサイクルひろばクルクル」移設オープン	
(2021年) 4月 1日	「尾張旭市防災ガイドブック」発行	
	「尾張旭市防災アプリ」「尾張旭市電話・FAX防災情報配信サービス」運用開始	
	6日	感染症対応高規格救急自動車運用開始
	22日	愛知県立芸術大学とまちづくりに関する包括的連携協力に関する協定を締結
5月 6日	新型コロナワクチン集団接種開始	
	19日	グリーンシティケーブルテレビ株式会社と地域情報化に関する連携協定を締結
	24日	有限会社川口紙工、三郷紙器工業株式会社、太榮株式会社と災害時における支援協力に関する協定を締結
6月 1日	地域消防防災施設「ほんまる」運用開始	
7月 30日	EPIK合同会社、株式会社坂田酒販、鈴一物産株式会社と災害時における飲料水等の供給に関する協定を締結	
9月 7日	株式会社出雲殿互助会と市民生活に係る情報提供に関する協定を締結	
10月 1日	日勤救急隊発足	
11月3日～5日	第9回健康都市連合国際大会(香港(オンライン開催))で「プロGRESS賞(ストロング・アクション賞)」「クリエイティブ・ディベロップメント賞」3賞の計4賞を受賞	
	17日	株式会社ショクブンと市民生活に係る情報提供に関する協定を締結
12月 3日	日本郵便株式会社東海支社と包括連携に関する協定を締結	

歴代市長

氏名	就任年月日	退任年月日
松原定治	昭和44年12月12日	昭和60年12月11日
朝見政富	昭和60年12月12日	平成13年12月11日
谷口幸治	平成13年12月12日	平成24年2月6日
水野義則	平成24年3月25日	平成30年12月31日
森和実	平成31年2月3日	-

資料:秘書課

(注) 1 昭和45年12月1日市制施行時就任中から掲載。

2 令和3年12月1日現在

歴代助役・副市長

氏名	就任年月日	退任年月日
加藤勇	昭和38年6月1日	昭和46年2月20日
朝見政富	昭和46年6月1日	昭和58年5月31日
秋田裕加	昭和58年6月16日	昭和62年6月15日
水野政治	昭和62年6月16日	平成4年5月31日
荻原善夫	平成4年6月2日	平成12年6月1日
若杉致由	平成12年6月2日	平成20年6月1日
日比野美次	平成20年6月2日	平成24年6月1日
秋田誠	平成24年6月2日	-

資料:秘書課

(注) 1 昭和45年12月1日市制施行時就任中から掲載。

2 平成19年4月1日から地方自治法改正に伴い副市長。

3 令和3年12月1日現在

歴代収入役

氏名	就任年月日	退任年月日
朝見政富	昭和38年6月1日	昭和46年5月31日
谷口秀夫	昭和46年6月1日	昭和49年4月30日
秋田裕加	昭和49年5月1日	昭和58年6月15日
加藤内海	昭和58年6月16日	昭和62年6月15日
水野澄男	昭和62年6月16日	平成11年6月15日
谷口紀樹	平成11年7月1日	平成19年6月30日

資料:秘書課

(注) 1 昭和45年12月1日市制施行時就任中から掲載。

2 地方自治法改正に伴い収入役廃止。

歴代議長

氏名	就任年月日	退任年月日
田中豊治	昭和45年5月15日	昭和46年4月30日
森謙一	昭和46年5月13日	昭和47年5月12日
秋田鉄一	昭和47年5月12日	昭和48年5月14日
田中豊治	昭和48年5月14日	昭和49年5月14日
谷口克己	昭和49年5月14日	昭和50年4月30日
松原浅雄	昭和50年5月15日	昭和51年5月14日
加藤藤繁行	昭和51年5月14日	昭和52年5月13日
若杉利雄	昭和52年5月13日	昭和53年5月15日
田中次郎	昭和53年5月15日	昭和54年4月30日
岩橋美好	昭和54年5月11日	昭和55年5月13日
日比野清	昭和55年5月13日	昭和56年5月14日
松原長一	昭和56年5月14日	昭和57年5月17日
谷口克己	昭和57年5月17日	昭和58年4月30日
長谷川貫一	昭和58年5月11日	昭和59年5月14日
田中豊治	昭和59年5月14日	昭和60年5月15日
浅見栄次	昭和60年5月15日	昭和60年12月27日
田中次郎	昭和61年1月7日	昭和61年5月15日
田中稔彦	昭和61年5月15日	昭和62年4月30日
日比野勝彦	昭和62年5月13日	昭和63年5月13日
若杉永充	昭和63年5月13日	平成1年5月15日
服部勝男	平成1年5月15日	平成2年5月14日
赤尾勝男	平成2年5月14日	平成3年4月30日
若杉永充	平成3年5月13日	平成4年5月13日
日比野勝彦	平成4年5月13日	平成5年5月13日
田中竜三	平成5年5月13日	平成6年5月13日
中山野兼夫	平成6年5月13日	平成7年4月30日
山田稔勝	平成7年5月12日	平成8年5月13日
服部勝男	平成8年5月13日	平成9年5月13日
赤尾勝男	平成9年5月13日	平成10年5月13日
水野豊明	平成10年5月13日	平成11年2月25日
中山野兼夫	平成11年2月25日	平成11年4月30日
山水野稔巳	平成11年5月18日	平成12年5月15日
水野利彦	平成12年5月15日	平成13年5月14日
原野一麿	平成13年5月14日	平成14年5月13日
服部勝男	平成14年5月13日	平成15年4月30日
斉場洋治	平成15年5月15日	平成16年5月17日
佐藤信幸	平成16年5月17日	平成17年5月17日
渡辺欣聖	平成17年5月17日	平成18年5月17日
原淳麿	平成18年5月17日	平成19年4月30日
森和実	平成19年5月15日	平成20年5月15日
谷口マスラオ	平成20年5月15日	平成21年5月15日
水野義則	平成21年5月15日	平成22年5月17日
伊藤恵理子	平成22年5月17日	平成23年4月30日
岩橋盛文	平成23年5月16日	平成24年5月16日
伊藤憲男	平成24年5月16日	平成26年5月16日
若杉たかし	平成26年5月16日	平成27年4月30日
さかえ章演	平成27年5月18日	平成28年5月18日
片渕卓三	平成28年5月18日	平成29年5月18日
森和実	平成29年5月18日	平成30年5月18日
早川八郎	平成30年5月18日	平成31年1月27日
若杉たかし	平成31年2月25日	平成31年4月30日
さかえ章演	令和元年5月17日	令和2年5月18日
早川八郎	令和2年5月18日	令和2年11月30日
片渕卓三	令和2年11月30日	令和3年5月18日
	令和3年5月18日	-

資料:議事課

(注) 昭和45年12月1日市制施行時就任中から掲載。

歴代副議長

氏名	就任年月日	退任年月日
加藤 繁行	昭和45年5月15日	昭和46年4月30日
加谷 克己	昭和46年5月13日	昭和47年5月12日
若杉 利雄	昭和47年5月12日	昭和48年5月14日
矢野 五三雄	昭和48年5月14日	昭和49年5月14日
花村 清郎	昭和49年5月14日	昭和50年4月30日
田中 次郎	昭和50年5月15日	昭和51年5月14日
若杉 鈴一	昭和51年5月14日	昭和52年5月13日
岩橋 美好	昭和52年5月13日	昭和53年5月15日
松原 長一	昭和53年5月15日	昭和54年4月30日
長谷川 貫一	昭和54年5月11日	昭和55年2月2日
谷口 克己	昭和55年3月14日	昭和55年5月13日
小島 茂夫	昭和55年5月13日	昭和56年5月14日
近藤 正清	昭和56年5月14日	昭和56年10月26日
福島 克己	昭和56年12月7日	昭和57年5月17日
河合 昭二	昭和57年5月17日	昭和58年4月30日
矢木 文男	昭和58年5月12日	昭和58年11月24日
田中 稔彦	昭和58年12月5日	昭和59年5月14日
日比野 勝彦	昭和59年5月14日	昭和60年5月15日
田中 竜三	昭和60年5月15日	昭和61年5月15日
富田 保充	昭和61年5月15日	昭和62年4月30日
若杉 永	昭和62年5月13日	昭和63年5月13日
服部 勝男	昭和63年5月13日	平成1年5月15日
赤尾 兼夫	平成1年5月15日	平成2年5月14日
中山 田稔	平成2年5月14日	平成3年4月30日
小林 清人	平成3年5月13日	平成4年5月13日
小豊 島夫	平成4年5月13日	平成5年5月13日
水野 昇	平成5年5月13日	平成6年5月13日
水木 五郎	平成6年5月13日	平成6年12月19日
水野 明彦	平成6年12月19日	平成7年4月30日
水野 利彦	平成7年5月12日	平成8年5月13日
水谷 弘文	平成8年5月13日	平成9年5月13日
水野 一巳	平成9年5月13日	平成10年5月13日
原庄 淳磨	平成10年5月13日	平成11年4月30日
司場 宗雄	平成11年5月18日	平成12年5月15日
斎藤 洋治	平成12年5月15日	平成13年5月14日
加藤 善子	平成13年5月14日	平成14年5月13日
佐藤 信幸	平成14年5月13日	平成15年4月30日
渡辺 欣聖	平成15年5月15日	平成16年5月17日
伊藤 恵理子	平成16年5月17日	平成17年5月17日
森和 実	平成17年5月17日	平成18年5月17日
坂江 章演	平成18年5月17日	平成19年4月30日
谷口 マスヲ	平成19年5月15日	平成20年5月15日
伊藤 憲男	平成20年5月15日	平成21年5月15日
岩橋 盛文	平成21年5月15日	平成22年5月17日
早川 八郎	平成22年5月17日	平成23年4月30日
若杉 たかし	平成23年5月16日	平成24年5月16日
牧野 一吉	平成24年5月16日	平成25年5月16日
篠田 一彦	平成25年5月16日	平成26年5月16日
片渕 卓三	平成26年5月16日	平成27年4月30日
武田 なおき	平成27年5月18日	平成28年5月18日
秋田 進	平成28年5月18日	平成29年5月18日
みとべ 茂樹	平成29年5月18日	平成30年5月18日
丸山 幸子	平成30年5月18日	平成31年4月30日
川村 つよし	令和元年5月17日	令和3年5月18日
	令和3年5月18日	-

資料:議事課

(注) 昭和45年12月1日市制施行時就任中から掲載。

市議会議員名簿(50音順)

(令和4年3月1日現在)

氏名	住所	議席	党派
秋田 さとし	井田町一丁目183	2	無所属
芦原 美佳子	北原山町大久保見2012-1 エムズシティ三郷610号	8	公明党
市原 誠二	緑町緑ヶ丘160-1	3	無所属
片渕 卓三	旭ヶ丘町旭ヶ丘5668-38	16	公明党
川村 つよし	庄南町一丁目5-2	20	日本共産党
さかえ 章演	渋川町二丁目4-6 ライオンズマンション印場駅南407号	19	無所属
櫻井 直樹	吉岡町二丁目11-14	6	無所属
篠田 一彦	桜ヶ丘町西406	15	無所属
陣矢 幸司	南栄町旭ヶ丘32-2	5	無所属
谷口 武司	新居町西浦3095	4	無所属
花井 守行	西山町一丁目9-4 ヴィータ・コンソラーレ102号	14	無所属
早川 八郎	瀬戸川町一丁目136	17	無所属
日比野 和雄	井田町二丁目77	7	自由民主党
松原 たかし	桜ヶ丘町三丁目146 サンハウス第4あさひの1C号	9	無所属
丸山 幸子	緑町緑ヶ丘27-30 ロイヤルシャトー緑ヶ丘205号	11	公明党
安田 吉宏	白鳳町二丁目24 アイ旭502号	1	無所属
山下 幹雄	新居町山の田3208-20	13	日本維新の会
若杉 たかし	旭前町五丁目8-3	18	無所属

資料:議事課

市議会議員構成

(令和4年3月1日現在)

議員定数	条例定数 20人	現員数 18人		
党派別	令和あさひ	8人	市民クラブ	4人
	公明党尾張旭市議団	3人	福祉、維新の会	2人
	党派に所属しない議員	1人		
職業別	会社役員	7人	会社員	6人
	その他	1人	無職	4人
年齢別	30～39歳	0人	40～49歳	3人
	60～69歳	4人	70～79歳	1人
平均年齢	56歳			
当選回数別	6回	2人	5回	2人
	2回	2人	1回	7人
			4回	4人
			3回	1人

資料:議事課

公共施設等一覧

■市役所、消防本部（署）	郵便番号	所在地	電話番号
尾張旭市役所	488-8666	尾張旭市東大道町原田2600-1	53-2111
尾張旭市消防本部（署）	488-0802	尾張旭市東大道町曾我廻間2301-1	51-0119

■その他の市施設	郵便番号	所在地	電話番号
文化会館	488-0803	尾張旭市東大道町山の内2410-11	54-8500
図書館	488-0803	尾張旭市東大道町山の内2419-5	54-5544
保健福祉センター	488-0074	尾張旭市新居町明才切57	55-6800
スカイワードあさひ	488-0883	尾張旭市城山町長池下4517-1	52-1850
城山体育施設管理事務所	488-0883	尾張旭市城山町長池下4502	54-3971
旭城	488-0883	尾張旭市城山町長池下4502	52-1850
城山ふれあい農園	488-0883	尾張旭市城山町長池下36	
西大道ふれあい農園	488-0816	尾張旭市西大道町下大道3997	
東部市民センター	488-0014	尾張旭市三郷町中井田136	54-5667
渋川福祉センター	488-0839	尾張旭市渋川町三丁目5-7	51-1997
学校給食センター	488-0852	尾張旭市旭前町新田洞5005-6	53-2971
上水道施設管理センター	488-0083	尾張旭市旭ヶ丘町旭ヶ丘5665	53-2512
柏井配水場	488-0081	尾張旭市大字新居字柏井5184-809	
旭ヶ丘配水場	488-0083	尾張旭市旭ヶ丘町旭ヶ丘5834	
東部浄化センター	488-0053	尾張旭市下井町勿内2346-6	西部浄化センター
西部浄化センター	488-0838	尾張旭市庄中町一丁目4-6	51-3322
環境事業センター	488-0053	尾張旭市下井町勿内2346-6（東部浄化センター内）	52-8000
旭平和墓園	488-0084	尾張旭市旭ヶ丘町山の手555-1	
どうだん亭	488-0845	尾張旭市霞ヶ丘町南298	
新池交流館・ふらっと	488-0046	尾張旭市南栄町旭ヶ丘173	52-8852
多世代交流館いきいき	488-0054	尾張旭市稲葉町一丁目41-1	54-8202
城山コミュニティセンター	488-0867	尾張旭市城前町三丁目3-12	57-7646
リサイクルひろばクルクル	488-0801	尾張旭市東大道町原田2490-7（市役所南側）	

■公民館等	郵便番号	所在地	電話番号
中央公民館	488-0803	尾張旭市東大道町山の内2410-2	54-5300
渋川公民館	488-0839	尾張旭市渋川町一丁目6-1	53-8600
瑞鳳公民館	488-0826	尾張旭市大塚町二丁目10-2	052-773-1466
三郷公民館	488-0024	尾張旭市井田町三丁目163	54-4500
藤池公民館	488-0011	尾張旭市東栄町一丁目4-7	54-8722
平子公民館	488-0873	尾張旭市平子町中通219-2	54-9290
本地原公民館	488-0822	尾張旭市緑町緑ヶ丘100-10	54-9291
白鳳公民館	488-0858	尾張旭市白鳳町二丁目20	52-0690
旭丘公民館	488-0005	尾張旭市大久手町上切戸70	52-1624
コミュニティセンター宮浦会館	488-0054	尾張旭市稲葉町四丁目75	54-3738

■ふれあい会館	郵便番号	所在地	電話番号
旭ヶ丘ふれあい会館	488-0085	尾張旭市旭ヶ丘町濁池1155-1	市役所 暮らし政策課 76-8155
大久手ふれあい会館	488-0006	尾張旭市大久手町中松原31-4	
吉岡ふれあい会館	488-0827	尾張旭市吉岡町二丁目2-1	
霞ヶ丘ふれあい会館	488-0846	尾張旭市霞ヶ丘町中66-3	
印場ふれあい会館	488-0840	尾張旭市印場元町五丁目1-26	
東印場ふれあい会館	488-0830	尾張旭市東印場町一丁目10-2	
北本地ヶ原ふれあい会館	488-0043	尾張旭市北本地ヶ原町三丁目45	

■体育施設	郵便番号	所在地	電話番号
総合体育館	488-0801	尾張旭市東大道町原田2578	54-2733
市民プール	488-0035	尾張旭市上の山町間口2485	53-0606
城山テニスコート	488-0883	尾張旭市城山町長池下地内	54-3971
城山野球場	488-0883	尾張旭市城山町長池下地内	54-3971
弓道場	488-0883	尾張旭市城山町長池下地内	54-3971
旭ヶ丘運動広場	488-0085	尾張旭市旭ヶ丘町濁池地内	54-1166
旭ヶ丘テニスコート	488-0085	尾張旭市旭ヶ丘町濁池地内	54-1166
旭ヶ丘デイキャンプ場	488-0085	尾張旭市旭ヶ丘町濁池地内	54-1166
南グラウンド	488-0046	尾張旭市南栄町旭ヶ丘地内	
晴丘運動広場	488-0033	尾張旭市東本地ヶ原町二丁目112	52-2914
晴丘テニスコート	488-0033	尾張旭市東本地ヶ原町二丁目112	52-2914

■児童館	郵便番号	所在地	電話番号
藤池児童館	488-0011	尾張旭市東栄町一丁目4-7	54-8734
白鳳児童館	488-0858	尾張旭市白鳳町二丁目20	52-0438
平子児童館	488-0873	尾張旭市平子町中通219-2	52-3522
本地ヶ原児童館	488-0041	尾張旭市南新町中畑1-130	53-8171
瑞鳳児童館	488-0826	尾張旭市大塚町二丁目10-3	052-776-5060
三郷児童館	488-0023	尾張旭市瀬戸川町一丁目229	52-6848
中部児童館	488-0804	尾張旭市西の野町五丁目12-3	53-5060
旭丘児童館	488-0005	尾張旭市大久手町上切戸62	52-5131
渋川児童館	488-0839	尾張旭市渋川町一丁目6-1	51-1919

■保育園	郵便番号	所在地	電話番号
東部保育園	488-0022	尾張旭市狩宿新町一丁目56	53-2265
中部保育園	488-0814	尾張旭市西大道町前田3786	53-2254
西部保育園	488-0840	尾張旭市印場元町五丁目14-10	53-2676
藤池保育園	488-0011	尾張旭市東栄町一丁目9-1	53-2860
本地ヶ原保育園	488-0043	尾張旭市北本地ヶ原町一丁目21	53-3359
茅ヶ池保育園	488-0867	尾張旭市城前町一丁目7-5	53-3989
川南保育園	488-0826	尾張旭市大塚町二丁目4-1	052-771-9301
西山保育園	488-0024	尾張旭市井田町二丁目175	53-5788
あたご保育園	488-0079	尾張旭市新居町今池下2910-1	53-5758
柏井保育園	488-0008	尾張旭市柏井町弥栄16	54-3098
稲葉保育園	488-0054	尾張旭市稲葉町一丁目43	54-0655
はんのき保育園	488-0859	尾張旭市桜ヶ丘町二丁目217	55-7611
あさひおっきい保育園 (私立)	488-0871	尾張旭市平子町東157-1	54-2704
保育所てんとう虫 (私立)	488-0074	尾張旭市新居町明才切23-1	52-2164
レイモンド庄中保育園 (私立)	488-0838	尾張旭市庄中町一丁目2-8	76-0888

■小規模保育事業所	郵便番号	所在地	電話番号
nursery school family	488-0011	尾張旭市東栄町一丁目7-18ピアプラザ横山ビル3.1BC	76-7622
スクルドエンジェル保育園三郷園	488-0014	尾張旭市三郷町中井田202-1	58-3636
あさひちいさないえほいくえん	488-0840	尾張旭市印場元町二丁目10-7	59-5115
memorytree旭保育園	488-0818	尾張旭市向町二丁目6-1 サニーハイツ尾張旭1F	76-3288
旭前わかば保育園	488-0855	尾張旭市旭前町五丁目7-8 アネックスビル1F	76-5171

■小学校、中学校	郵便番号	所在地	電話番号
旭小学校	488-0804	尾張旭市西の野町五丁目1	53-2035
東栄小学校	488-0011	尾張旭市東栄町三丁目5-1	53-2926
渋川小学校	488-0839	尾張旭市渋川町一丁目5-8	53-2044
本地原小学校	488-0041	尾張旭市南新町中畑252	53-2702
城山小学校	488-0884	尾張旭市城山町城山13-1	53-5020
白鳳小学校	488-0858	尾張旭市白鳳町一丁目12	53-5700
瑞鳳小学校	488-0826	尾張旭市大塚町二丁目10-1	052-773-2391
旭丘小学校	488-0005	尾張旭市大久手町上切戸117-1	54-3066
三郷小学校	488-0023	尾張旭市瀬戸川町一丁目122	54-8777
旭中学校	488-0818	尾張旭市向町二丁目4-2	53-2910
東中学校	488-0051	尾張旭市下井町前の上1602	54-6511
西中学校	488-0839	尾張旭市渋川町三丁目2-9	54-1191

■その他の学校（幼稚園、高校、大学など）	郵便番号	所在地	電話番号
東春暁幼稚園	488-0855	尾張旭市旭前町四丁目6-1	54-2423
旭富士幼稚園	488-0082	尾張旭市旭ヶ丘町森87	53-5262
しらぎく幼稚園	488-0043	尾張旭市北本地ヶ原町三丁目38	54-4790
愛英本地幼稚園	488-0044	尾張旭市南本地ヶ原町一丁目26	54-6311
愛知県立旭野高等学校	488-0830	尾張旭市東印場町三丁目4-1	53-5200
名古屋産業大学	488-8711	尾張旭市新居町山の田3255-5	55-5101
名古屋経営短期大学	488-8711	尾張旭市新居町山の田3255-5	54-9611
愛知県消防学校	488-0081	尾張旭市大字新居5182-1393	53-2015
公立瀬戸旭看護専門学校	489-0058	瀬戸市進陶町6-1	85-2220

■老人いこいの家	郵便番号	所在地	電話番号
中部老人いこいの家	488-0801	尾張旭市東大道町原田2561-1	市役所 長寿課 76-8143
西部老人いこいの家	488-0840	尾張旭市印場元町五丁目6-9	
南部老人いこいの家	488-0822	尾張旭市緑町緑ヶ丘121-11	
柏井老人いこいの家	488-0008	尾張旭市柏井町弥栄186-4	
城前老人いこいの家	488-0867	尾張旭市城前町二丁目5-19	
出屋敷老人いこいの家	488-0011	尾張旭市東栄町一丁目4-1	
旭台老人いこいの家	488-0001	尾張旭市旭台1丁目6-6	
東部老人いこいの家	488-0014	尾張旭市三郷町中井田136（東部市民センター内）	
瑞鳳老人いこいの家	488-0823	尾張旭市庄南町二丁目7-4	
平子老人いこいの家	488-0873	尾張旭市平子町中通339	
城山老人いこいの家	488-0871	尾張旭市平子町東157-1	
中央通老人いこいの家	488-0054	尾張旭市稲葉町四丁目47-1	
井田老人いこいの家	488-0024	尾張旭市井田町一丁目41	
ともえ老人いこいの家	488-0818	尾張旭市向町三丁目6-7	

■その他の公共施設・機関	郵便番号	所在地	電話番号
昭和苑（尾張旭市長久手市衛生組合）	488-0053	尾張旭市下井町内2344-3	53-3272
香流苑（尾張旭市長久手市衛生組合）	480-1132	長久手市上川原1-1	62-1929
晴丘センター（尾張東部衛生組合）	488-0031	尾張旭市晴丘町東33-1	54-1643
尾張旭市シルバー人材センター	488-0054	尾張旭市稲葉町一丁目41-1	54-5088
尾張旭市社会福祉協議会	488-0074	尾張旭市新居町明才切57	54-4540
中部電力（株）旭名東営業所	488-0823	尾張旭市庄南町二丁目1-10	0120-985-717
尾張旭郵便局	488-8799	尾張旭市向町二丁目2-1	53-0948
尾張旭印場郵便局	488-0855	尾張旭市旭前町四丁目6-14	53-0951
尾張旭三郷郵便局	488-0066	尾張旭市南原山町赤土310-2	53-0949
尾張旭本地ヶ原郵便局	488-0043	尾張旭市北本地ヶ原町三丁目61	52-4561
尾張旭庄中郵便局	488-0839	尾張旭市渋川町一丁目9-13	51-3325
守山警察署	463-0024	名古屋守山区脇田町401	052-798-0110
尾張旭幹部交番	488-0801	尾張旭市東大道町原田2570-17	052-798-0110
東栄交番	488-0011	尾張旭市東栄町二丁目1-8	052-798-0110
本地ヶ原交番	488-0043	尾張旭市北本地ヶ原町三丁目129	052-798-0110
印場交番	488-0840	尾張旭市印場元町二丁目10-1	052-798-0110
尾張旭市商工会	488-0801	尾張旭市東大道町原田2570-3	53-7111
（一社）尾張旭市観光協会	488-0801	尾張旭市東大道町原田34-1 グリーンシティビル1階	52-6500
あいち尾東農業協同組合尾張旭支店	488-0801	尾張旭市東大道町原田2475	54-3311
愛知県企業庁愛知用水水道事務所尾張旭出張所	488-0082	尾張旭市旭ヶ丘町森35	53-2818
愛知県県有林事務所	488-0081	尾張旭市大字新居5182-1	53-2652
愛知県森林公園	488-8555	尾張旭市大字新居5182-1	53-1551
公立陶生病院	489-8642	瀬戸市西追分町160	82-5101
労働者健康安全機構 旭労災病院	488-8585	尾張旭市平子町北61	54-3131
蒲生会 大和荘	488-0007	尾張旭市柏井町公園通512	53-2969
蒲生会 大和ホーム	488-0007	尾張旭市柏井町公園通512	53-2989
特別養護老人ホーム 敬愛園	488-0872	尾張旭市平子町長池上6447-1	53-9507
特別養護老人ホーム アメニティあさひ	488-0085	尾張旭市旭ヶ丘町濁池1155-18	51-5222
特別養護老人ホーム サンヴェール尾張旭	488-0047	尾張旭市南栄町黒石48-1	52-2992
特別養護老人ホーム すないの家尾張旭	488-0008	尾張旭市柏井町弥栄256-1	51-2600
瀬戸・尾張旭消防指令センター	489-0983	瀬戸市苗場町101	85-1119

■県外の施設	郵便番号	所在地	電話番号
保養センター尾張あさひ苑	395-0304	長野県下伊那郡阿智村智里331-7	0265-43-3180

県庁・市役所一覧

	郵便番号	所在地	電話番号
愛知県庁	460-8501	名古屋市中区三の丸3-1-2	〈052〉 961-2111
名古屋市	460-8508	名古屋市中区三の丸3-1-1	〈052〉 961-1111
豊橋市	440-8501	豊橋市今橋町1	〈0532〉 51-2111
岡崎市	444-8601	岡崎市十王町2-9	〈0564〉 23-6000
一宮市	491-8501	一宮市本町2-5-6	〈0586〉 28-8100
瀬戸市	489-8701	瀬戸市追分町64-1	〈0561〉 82-7111
半田市	475-8666	半田市東洋町2-1	〈0569〉 21-3111
春日井市	486-8686	春日井市鳥居松町5-44	〈0568〉 81-5111
豊川市	442-8601	豊川市諏訪1-1	〈0533〉 89-2111
津島市	496-8686	津島市立込町2-21	〈0567〉 24-1111
碧南市	447-8601	碧南市松本町28	〈0566〉 41-3311
刈谷市	448-8501	刈谷市東陽町1-1	〈0566〉 23-1111
豊田市	471-8501	豊田市西町3-60	〈0565〉 31-1212
安城市	446-8501	安城市桜町18-23	〈0566〉 76-1111
西尾市	445-8501	西尾市寄住町下田22	〈0563〉 56-2111
蒲郡市	443-8601	蒲郡市旭町17-1	〈0533〉 66-1111
犬山市	484-8501	犬山市大字犬山字東畑36	〈0568〉 61-1800
常滑市	479-8610	常滑市飛香台3-3-5	〈0569〉 35-5111
江南市	483-8701	江南市赤童子町大堀90	〈0587〉 54-1111
小牧市	485-8650	小牧市堀の内3-1	〈0568〉 72-2101
稲沢市	492-8269	稲沢市稲府町1	〈0587〉 32-1111
新城市	441-1392	新城市字東入船6-1	〈0536〉 23-1111
東海市	476-8601	東海市中央町1-1	〈052〉 603-2211
大府市	474-8701	大府市中央町5-70	〈0562〉 47-2111
知多市	478-8601	知多市緑町1	〈0562〉 33-3151
知立市	472-8666	知立市広見3-1	〈0566〉 83-1111
高浜市	444-1398	高浜市青木町4-1-2	〈0566〉 52-1111
岩倉市	482-8686	岩倉市栄町1-66	〈0587〉 66-1111
豊明市	470-1195	豊明市新田町子持松1-1	〈0562〉 92-1111
日進市	470-0192	日進市蟹甲町池下268	〈0561〉 73-7111
田原市	441-3492	田原市田原町南番場30-1	〈0531〉 22-1111
愛西市	496-8555	愛西市稲葉町米野308	〈0567〉 26-8111
清須市	452-8569	清須市須ヶ口1238	〈052〉 400-2911
北名古屋市	481-8531	北名古屋市西之保清水田15	〈0568〉 22-1111
弥富市	498-8501	弥富市前ヶ須町南本田335	〈0567〉 65-1111
みよし市	470-0295	みよし市三好町小坂50	〈0561〉 32-2111
あま市	490-1292	あま市木田戌亥18-1	〈052〉 444-1001
長久手市	480-1196	長久手市岩作城の内60-1	〈0561〉 63-1111