

令和4年度

重点事業の概要

尾 張 旭 市

令和4年度 重点事業の概要

分野	事業の概要	事業名	担当課	資料 ページ	予算書 ページ
1 医療・福祉	生活困窮者自立支援事業を拡充します。	生活困窮者自立支援事業	福祉政策課	1	153
	健康相談もできる新たな緊急通報装置を導入します。	高齢者在宅福祉サービス事業	長寿課	2	161
	障がい者タクシー基本料金助成事業の対象要件を見直し、拡充します。	障がい者タクシー基本料金助成事業	福祉課	3	167
	医療的ケア児等の在宅医療の支援体制の推進を図ります。	医療的ケア児等支援事業	福祉課	4	167
	子宮頸がん予防ワクチンの積極的な接種勧奨を実施します。	予防接種事業	健康課	5	203
	元気まる測定をリニューアルし、市内9か所に地域拠点施設を設置します。	市民総元気まる事業	健康課	6	207
	国民健康保険事業を安定的に運営します。	国民健康保険特別会計	保険医療課	7	特会 3
2 こども・子育て	リフレッシュ等にも利用できる乳幼児預かり事業を試行します。	子育て支援センター運営事業	子育て相談課	8	175
	多胎児家庭の乳幼児健康診査受診の付き添いをお手伝いします。	子育て支援センター運営事業	子育て相談課	9	175
	子育て世代の不安解消に向けた保育サービスを拡充します。	保育サービス事業	保育課	10	183
	公立保育園の整備を推進し、施設を安全安心で快適に保ちます。	保育園施設修繕・工事管理事業	こども未来課	11	191
	児童館の整備を推進し、施設を安全安心で快適に保ちます。	児童館施設修繕・工事管理事業	こども未来課	12	191
3 教育・生涯学習	教育環境の改善を実施します。	教育委員会所管施設設計監理事業	教育政策課	13	287
	尾張旭市教育振興基本計画の策定を進めます。	教育政策課庶務事務	教育政策課	14	287

分野	事業の概要	事業名	担当課	資料 ページ	予算書 ページ
3 教育・生涯学習	相談体制を拡充し、いじめ・不登校事案の早期対応・早期解決を図ります。	いじめ・不登校対策推進事業	学校教育課	15	291
	教育環境の改善を実施します。	小学校施設整備事業	教育政策課	16	297
	教育環境の改善を実施します。	中学校施設整備事業	教育政策課	17	303
	オーストラリア現地校とのオンライン交流を実施します。	中学生海外研修事業	教育政策課	18	307
	安全安心な給食を提供するため、厨房機器の更新を行います。	学校給食センター運営事業、 学校給食センター維持管理事業	学校給食センター	19	309
	公民館高速通信ネットワークを活用した新たな学びの提供や市民利用を進めます。	家庭教育・地域教育推進事業、 公民館講座開催事業	生涯学習課	20	315
	公民館を適切に維持管理し、快適に利用できる環境を整備します。	公民館維持管理事業	生涯学習課	21	319
	指定無形民俗文化財保存会活動の活性化を図られるよう支援します。	無形民俗文化財保護育成事業	文化スポーツ課	22	327
	総合体育館の空調設備等を整備します。	体育施設整備事業	文化スポーツ課	23	333
4 都市基盤	大規模盛土造成地の安全性を確認していきます。	民間木造住宅等耐震改修促進事業	都市計画課	24	補正
	安全・安心・快適な道路環境整備を進めます。	道路環境整備事業	土木管理課	25	249
	雨水排水施設の整備を進めます。	雨水排水整備事業	都市整備課	26	249
	市道南栄6号線の整備を実施します。	南栄6号線整備事業	都市整備課	27	251
	市道巡検道線の自転車通行空間整備を進めます。	道路改良事業	都市整備課	28	251
	市道霞ヶ丘9号線の拡幅整備を進めます。	道路改良事業	都市整備課	29	251

分野	事業の概要	事業名	担当課	資料 ページ	予算書 ページ
4 都市基盤	北原山土地区画整理組合を支援します。	北原山土地区画整理事業	都市整備課	30	257
	三郷駅周辺のまちづくりを推進します。	三郷駅周辺まちづくり事業	都市計画課	31	259
	土砂災害防止対策工事の詳細設計を行います。	公園維持管理事業	都市整備課	32	259
	老朽化した公園の詳細設計を行います。	街区公園改良事業	都市整備課	33	261
	都市交通計画の策定に着手します。	公共交通網整備事業	都市計画課	34	263
	印場駅バリアフリー化に向けて整備工事を行います。	印場駅バリアフリー化整備事業	都市計画課	35	263
	水道管の耐震化を推進します。	上水道施設整備事業	上水道課	36	特会 157
	衛生的で快適な下水道整備を推進します。	汚水管渠整備事業	下水道課	37	特会 201
	東部浄化センターの改築工事を実施します。	浄化センター長寿命化対策事業	下水道課	38	特会 201
5 市民生活	多文化共生のまちづくりを進めます。	多文化共生推進事業	多様性推進課	39	99
	運転免許証自主返納支援の充実及び自転車の交通安全啓発を図ります。	高齢者交通安全事業、 交通安全啓発事業	市民活動課	40	119
	マイナンバーカード申請・交付・設定支援体制の充実を図ります。	住基ネットワーク・マイナンバー カード運用事業	市民課	41	135
	次期一般廃棄物(ごみ)処理基本計画を策定します。	一般廃棄物処理基本計画推進事業	環境課	42	217
	次期尾張旭市環境基本計画を策定します。	環境基本計画推進事業	環境課	43	213
	香流苑を閉鎖するために仕舞業務を行います。	旧香流苑管理事業	環境課	44	217

分野	事業の概要	事業名	担当課	資料 ページ	予算書 ページ
5 市民生活	昭和苑を運営します。	し尿処理施設維持管理事業、 し尿処理施設庶務事務	環境課	45	223
	城山ふれあい農園を拡張します。	ふれあい農園運営事業	農業支援室	46	233
	花を植える費用を助成します。	全国植樹祭理念継承事業	農業支援室	47	235
	工場建設補助により、市内事業者を支援します。	産業立地推進事業	産業課	48	237
	小規模企業等補助金の対象を拡充します。	小規模企業等振興事業	産業課	49	239
	地域の魅力商品に関するアイデアを募集します。	地域の魅力商品活性化事業	産業課	50	241
	旭平和墓園のバリアフリー化を推進します。	旭平和墓園特別会計	環境課	51	特会 61
6 消防・防災	令和7年度から名古屋市等と通信指令業務の共同運用を開始するための工事を実施します。	名古屋市等共同指令センター整備事業	消防総務課	52	269
	消防車両を更新し、災害対応体制の強化を図ります。	消防車両購入事業	消防総務課	53	279
	指定避難所となる体育館で使用するモバイルWi-Fiの整備をします。	防災行政無線等管理事業	危機管理課	54	281
	避難所における新型コロナウイルス感染防止対策を継続します。	備蓄物資・資機材整備管理事業	危機管理課	55	283
7 行財政運営	参議院議員通常選挙・愛知県知事選挙・市長選挙が予定されています。	参議院議員選挙事務、 愛知県知事選挙事務、 市長選挙事務	総務課	56	137 141 145
	尾張旭市第六次総合計画を策定します。	総合計画策定事業	企画課	57	109
	新しい日常に対応した健康都市の取組を進め、国内外に発信します。	WHO健康都市推進事業	秘書課	58	123
	デジタル活用支援講座を実施します。	デジタル化推進事業	情報政策課	59	113

分野	事業の概要	担当課	資料 ページ	予算書 ページ
複数の政策	【まとめ】新型コロナウイルス感染症対策関連事業	財政課	60, 61	—
	【まとめ】デジタル化関連事業	情報政策課	62, 63	—
	【まとめ】公共施設等総合管理計画関連事業	財政課 教育政策課	64	—
	【まとめ】令和3年度3月補正予算 臨時経済対策関連事業	財政課	65	—

この資料は、予算発表の便に供するために早急に作成しましたので、修正を要する場合もあることを御了承願います。

「重点事業の概要」の見方

◇ 重点事業の概要について

各会計歳出予算の「事務事業」ごとに、予算額と財源内訳、事業の説明や主な事業費を表したものです。
 なお、令和3年度補正予算(繰越明許費)に計上している一部事業についても記載してあります。

《重点事業の概要》 凡例

「事務事業コード」と
 「事務事業の名称」です。

※事務事業コードは、第五次総合計画の「政策」「施策」「基本事業」の番号に従い、付番したコードです。
 例:11-01XX
 ⇒(政策1、施策1、基本事業1、通し番号X)

「主な事業費」、
 「事業内容」
 についての説明です。

元気まる測定をリニューアルし、市内9か所に地域拠点施設を設置します。

[11-0104 市民総元気まる事業]

新型コロナウイルス感染症の影響による外出機会の減少などにより、市民の心身機能の低下が懸念されるため、新しい生活様式に対応できるよう、元気まる測定をリニューアルし、健康増進を推進します。

元気まる測定システム使用料 4,750千円

リニューアル後の元気まる測定では、

- ・新たに市内9か所に地域拠点施設を設け、市民が気軽に健康チェックできるよう、体組成計や血圧計を配備し、計測データ等をアプリなどで自己管理できるようにします。
- ・保健福祉センターでは、測定結果を基に個別支援プログラムを作成するとともに、生活習慣病リスクの高い市民に対し、生活習慣の改善、運動習慣の動機付けなどの意識変容を目指した重点的な保健指導を行います。
- ・拠点施設で計測した方のデータは、一定の期間、保健福祉センターで管理し、健康行動の習慣化を促進するアプローチや保健指導が必要な方に早期介入できるよう、保健師等の専門職が活用し、市民の皆さんの健康増進に役立てます。



個人プログラムシート

「会計名」、
 事務事業全体の
 「予算額」と「財源内訳」

事業の担当課です。

健康福祉部
 健康課 健康増進係
 0561-55-6800(直通)
 0561-53-2111(代表)
 内線 71-106

一般会計	
予算額	9,675 千円
財源内訳	
国庫支出金	0 千円
県支出金	123 千円
地方債	0 千円
その他(※)	3,000 千円
一般財源	6,552 千円

※介護予防保健事業(元気まる)受入金など

測定スポットで体組成計測



プログラム対応

財源内訳「その他」に含まれている「主な歳入科目」です。



地域拠点施設イメージ

生活困窮者自立支援事業を拡充します。

〔16-0306 生活困窮者自立支援事業〕

生活困窮者自立支援法の任意事業である「就労準備支援事業」及び「家計改善支援事業」を新たに実施することで、長期の失業者やひきこもり状態にある方、家計に問題を抱える方からの相談に応じ、生活再生に向けた支援を計画的に行います。また、ひきこもり状態の方などを対象に、支援員が訪問等による相談・支援を行うアウトリーチ支援員を配置します。

就労準備支援事業

324千円

社会との関りに不安を抱える「長期の失業者」や「ひきこもり状態」の方などに対して、一般就労に向けた基礎能力を形成するための支援を行います。

＜事業内容＞

- ①就労準備支援プログラム作成
- ②日常生活自立(規則的な生活等)、社会生活自立(コミュニケーション能力形成等)、就労自立(就労体験、履歴書作成指導等)に関する支援
- ③就職活動の支援

家計改善支援事業

家計に問題を抱える方からの相談に応じ、「家計再生プラン」などを作成し、生活再生への意欲と家計管理能力を高めるための支援を行います。

＜事業内容＞

- ①アセスメント(課題を捉えて背景・要因を分析し、解決の方向を見定める)
- ②家計再生プラン作成
- ③支援の提供

アウトリーチ支援員の配置

30千円

地域からの情報収集や本人・家族からの相談により、アウトリーチ支援員が対象者の自宅へ訪問支援等(アウトリーチ)することで、早期に支援へつなぎます。

※アウトリーチ支援員の配置は、人件費で計上しており、当該事務事業の予算額には含まれません。

健康福祉部
福祉政策課 福祉相談係
0561-76-8139(直通)
0561-53-2111(代表)
内線 313

一般会計

予算額		29,688 千円
財源内訳	国庫支出金	20,756 千円
	県支出金	3,750 千円
	地方債	0 千円
	その他(※)	0 千円
	一般財源	5,182 千円



健康相談もできる新たな緊急通報装置を導入します。

〔14-0440 高齢者在宅福祉サービス事業〕

ひとり暮らし高齢者が、急病等の緊急事態の発生により生命又は身体に危険が及ぶようなときに、通報装置によりコールセンターに通報し、速やかに救助の手段等を講じられるようにします。

また、体調に不安があるときに、専門職（看護師等）に相談もできる通報装置を導入します。

健康福祉部
長寿課 長寿支援係
0561-76-8143(直通)
0561-53-2111(代表)
内線 343

一般会計

予算額		29,144 千円
財源内訳	国庫支出金	0 千円
	県支出金	0 千円
	地方債	0 千円
	その他(※)	7,004 千円
	一般財源	22,140 千円

※ 介護保険特別会計繰出金など

緊急通報装置設置運用委託料 7,000千円

対象者 : 満65歳以上のひとり暮らし高齢者



障がい者タクシー基本料金助成事業の対象要件を見直し、拡充します。

[15-0204 障がい者タクシー基本料金助成事業]

公共交通機関の利用が困難な重度の障がい者が、タクシーを利用する場合の基本料金の助成対象を見直し、自動車税・軽自動車税の減免を受けているかたも対象とし、外出支援の拡充を図ります。

障がい者タクシー基本料金の助成 5,760千円

<助成対象者>

- ・身体障害者手帳1級、2級、下肢又は体幹機能障害3級
- ・療育手帳A判定、B判定
- ・精神障害者保健福祉手帳1級

<助成額>

- ・1回当たり基本料金相当額(500円以内)

<チケット配布枚数>

- ・1人につき年間最大36枚(最大18,000円分)

《自動車税・軽自動車税の減免を受けている場合》

【令和4年3月まで】

× 助成対象外

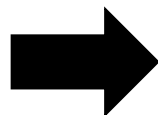

【令和4年4月から】

○ 助成対象

令和4年3月までは、自動車税・軽自動車税の減免を受けている場合は助成を受けることができませんでしたが、令和4年4月からは、助成が受けられるようになります。

※市広報やホームページ、個別通知により周知を行います。

健康福祉部
福祉課 障がい福祉係
0561-76-8142(直通)
0561-53-2111(代表)
内線 303

一般会計

	予算額	6,120 千円
財源内訳	国庫支出金	0 千円
	県支出金	0 千円
	地方債	0 千円
	その他(※)	0 千円
	一般財源	6,120 千円



医療的ケア児等の在宅医療の支援体制の推進を図ります。

〔15-0207 医療的ケア児等支援事業〕

医療的ケアを必要とする障がい児等の在宅医療の支援体制を整備するため、ネットワークシステムの導入及び関係機関との協議の場を設置し、医療的ケア児等の地域生活の支援を推進します。

健康福祉部
福祉課 障がい福祉係
0561-76-8142(直通)
0561-53-2111(代表)
内線 303

一般会計		
予算額	1,100 千円	
財源内訳	国庫支出金	224 千円
	県支出金	111 千円
	地方債	0 千円
	その他(※)	0 千円
	一般財源	765 千円

医療的ケア児等のネットワークシステムの導入 810千円

障がい児やその家族とそれらを支援する専門職のかた（医療機関、訪問看護ステーション、福祉施設、行政など）が「くらしの記録」を共有するとともに、専門職間で支援情報を共有し、地域連携の強化を図るため、医療的ケア児等の在宅医療のネットワークシステムを導入し、医療的ケア児等の地域生活を支援します。

- ・システム運用委託料 660千円
- ・端末購入費（ノートパソコン1台） 150千円

※「医療的ケア」とは、人工呼吸器による呼吸管理や喀痰吸引その他の医療行為をいいます。

医療的ケア児等の協議の場の設置 90千円

地域において、医療的ケア児等の支援に携わる医療、保健、福祉、教育、子育て等の各分野の関係機関から構成される協議の場を設置し、地域課題の把握・分析・検討を行います。

- ・医療的ケア児等地域連携会議構成員謝礼 90千円

医療的ケア児等の支援者の養成等 200千円

医療的ケア・福祉に関する知識の習得や市民への啓発・理解を促進するため、医療的ケア児等を支援する専門職や市民の方を対象に研修を実施します。

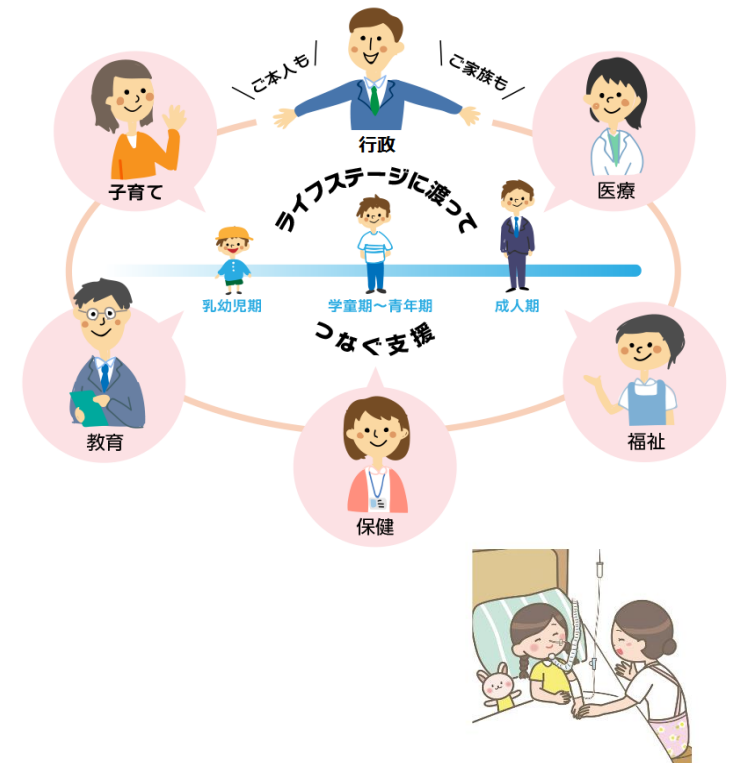

子宮頸がん予防ワクチンの積極的な接種勧奨を実施します。

[11-0304 予防接種事業]

令和3年11月26日付の国の通知を受け、平成25年6月から一時差し控えとなっていた子宮頸がん予防ワクチン(ヒトパピローマウイルス:HPVワクチン)の積極的な接種勧奨を実施します。

子宮頸がん予防ワクチン接種委託料 45,525千円

●接種対象者 当該年度に12歳から16歳となる女子(令和4年度の対象は、H18.4.2~H23.4.1生)
(標準的な接種対象は 当該年度に13歳となる女子:H21.4.2~H22.4.1生)

●接種方法等 接種実施医療機関に事前予約し、接種当日は母子健康手帳を持参
接種回数は、1人3回
費用は、無料(全額公費負担)

●令和4年度の接種勧奨通知の送付は、

- (1) 4月初旬に、中学1年及び高校1年相当の女子の保護者
- (2) 年度途中に、中学2・3年の女子の保護者

に送付予定

※上記(2)の通知時期は、キャッチアップ接種対象者への周知・勧奨方法、ワクチンの供給量や接種医療機関の体制等を見て、決定します。

◎キャッチアップ接種の概要

キャッチアップ接種とは、平成25年6月以降、積極的な接種勧奨の一時差し控えにより接種機会を逃した方に対する接種で、令和3年12月28日付の国の通知で下記のとおり対象者と実施期間が示されました。

- ・接種対象者 平成9年度から平成17年度生まれまでの女子(H9.4.2~H18.4.1生)
- ・接種実施期間 令和4年4月から令和7年3月までの3年間

※キャッチアップ接種の対象者への周知・勧奨方法等の詳細は、令和4年1月現在、国で議論・検討が行われている段階で確定していないため、決定され次第、市ホームページ・広報誌等でお知らせします。

健康福祉部
健康課母子保健係
0561-55-6800(直通)
0561-53-2111(代表)
内線 71-101

一般会計

予算額		303,727 千円
財源内訳	国庫支出金	3,180 千円
	県支出金	35 千円
	地方債	0 千円
	その他(※)	0 千円
	一般財源	300,512 千円

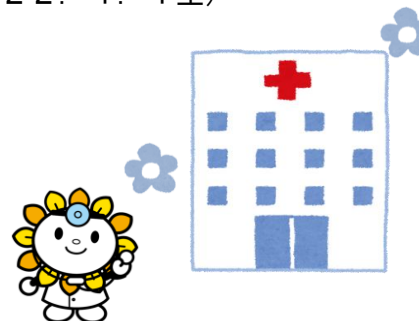

元気まる測定をリニューアルし、市内9か所に地域拠点施設を設置します。

〔11-0104 市民総元気まる事業〕

新型コロナウイルス感染症の影響による外出機会の減少などにより、市民の心身機能の低下が懸念されるため、新しい生活様式に対応できるよう、元気まる測定をリニューアルし、健康増進を推進します。

元気まる測定システム使用料 4,750千円



リニューアル後の元気まる測定では、

- ・新たに市内9か所に地域拠点施設を設け、市民が気軽に健康チェックできるよう、体組成計や血圧計を配備し、計測データ等をアプリなどで自己管理できるようにします。
- ・保健福祉センターでは、測定結果を基に個別支援プログラムを作成するとともに、生活習慣病リスクの高い市民に対し、生活習慣の改善、運動習慣の動機付けなどの意識変容を目指した重点的な保健指導を行います。
- ・拠点施設で計測した方のデータは、一定の期間、保健福祉センターで管理し、健康行動の習慣化を促進するアプローチや保健指導が必要な方に早期介入できるよう、保健師等の専門職が活用し、市民の皆さんの健康増進に役立てます。



個人プログラムシート

健康福祉部
健康課 健康増進係
0561-55-6800(直通)
0561-53-2111(代表)
内線 71-106

一般会計		予算額	9,675 千円
財源内訳	国庫支出金	0 千円	
	県支出金	123 千円	
	地方債	0 千円	
	その他(※)	3,000 千円	
	一般財源	6,552 千円	

※ 介護予防把握事業(元気まる)受入金など



地域拠点施設イメージ

国民健康保険事業を安定的に運営します。

〔国民健康保険特別会計〕

誰もが安心して医療が受けられるよう、安定的な国民健康保険事業の運営に努めます。

安定した運営を継続するため、税率を令和3年度から見直し、3年間で県が示す標準保険料率に近づけます。

健康福祉部
 保険医療課 国保庶務係
 0561-76-8150(直通)
 0561-53-2111(代表)
 内線 325

	予算額	6,762,000 千円
財源内訳	国庫支出金	0 千円
	県支出金	4,577,773 千円
	地方債	0 千円
	その他(※)	6 千円
	一般財源	2,184,221 千円

※ 国民健康保険事業基金利子など

国民健康保険事業費納付金 2,038,370千円

平成30年度からの国民健康保険制度の改正により、県も国民健康保険制度を担うことになりました。

この制度改正により、県内で保険税負担を公平に支え合うため、市町村ごとの医療費水準や所得水準に応じて県が決定する国民健康保険事業費納付金を県へ納付します。

子ども(未就学児)の国保税の減額措置 4,115千円

子育て世代の経済的負担を軽減するため、子ども(未就学児)の均等割保険税を5割減額します。

一般会計からの繰入れ 561,815千円

加入者に高齢者や低所得の方などが多い国民健康保険事業の安定運営を進めるため、法令により義務付けられた繰入金に加え、新型コロナウイルス感染症に係る国保税の減免分を繰入れます。

○法定繰入金(491,299千円)

- ・ 保険基盤安定繰入金 334,548千円
- ・ 未就学児均等割軽減分(再掲) 4,115千円
- ・ 職員給与費等繰入金 118,780千円
- ・ 出産育児一時金繰入金(2/3) 12,600千円
- ・ 財政安定化支援事業繰入金 21,256千円

○法定外繰入金(70,516千円)

- ・ 福祉医療費波及影響分繰入金 60,509千円
- ・ 条例等減免分繰入金 3,767千円
- ・ 条例等減免分繰入金(コロナ分) 6,000千円
- ・ 一体化事業交付金分 240千円

国民健康保険事業基金からの繰入れ 90,000千円

国民健康保険税収入の不足を補うため、国民健康保険事業基金から繰入を行います。

※令和3年度末基金残高 166,107,077円(見込)



リフレッシュ等にも利用できる乳幼児預かり事業を試行します。

〔13-0101 子育て支援センター運営事業〕

育児中の保護者が、突発的な事情で保育ができない場合や、リフレッシュを希望する場合に利用できる乳幼児の一時預かりサービスを試行します。

リフレッシュ一時預かり事業人件費 1,122千円

子育て支援センター子育てサロン室を利用し、リフレッシュ等を目的とした一時預かり事業を試行します。

【内容】

- 実施場所 子育て支援センター子育てサロン室内（保健福祉センター4階）
- 開設時間 1日3時間程度×2回（午前・午後）
- 開設日 週1回程度

※本格実施に向けては、実施場所や人員配置の検証とともに、利用者の声を聴きながら内容を検討していく予定であり、利用料は、当分の間、無料とします。

こども子育て部
 子育て相談課 子育て支援係
 0561-53-6101(直通)
 0561-53-2111(代表)
 内線 71-352

一般会計

予算額		1,479 千円
財源内訳	国庫支出金	493 千円
	県支出金	493 千円
	地方債	0 千円
	その他(※)	0 千円
	一般財源	493 千円



保健福祉センター



一時預かりのイメージ



子育て支援センター

多胎児家庭の乳幼児健康診査受診の付き添いをお手伝いします。

〔13-0101 子育て支援センター運営事業〕

多胎児家庭が乳幼児健康診査や予防接種を安心して受診できるよう、託児ボランティアが付き添います。

託児ボランティア謝礼 50千円

多胎児が受診する際に、保護者は多胎児を同時に移動させたり、一人を受診させながら他の児を介助したりする必要があります。そのため、市(保健福祉センター)で実施する、乳幼児健康診査やBCG予防接種の際に、託児ボランティアが付き添いを行い、多胎児を持つ家庭が安心して受診できるよう体制を整えます。

また、一般的な子育てよりも不安や負担が大きい多胎児家庭に対し、託児ボランティアが、保護者や子どもに寄り添うことで、今感じている悩みや不安を受け止め、悩みの早期解決に向けて、専門的相談や適切な支援につなげるようにします。

○託児ボランティア1人×1,000円×乳幼児健康診査等50回(延支援回数) = 50,000円

○託児ボランティアが付き添いを行う保健事業

- ・ 3～4か月児健康診査
- ・ 赤ちゃん育児・離乳食相談
- ・ 1歳6か月児健康診査
- ・ 2歳3か月児歯科健診・健康相談
- ・ 3歳児健康診査
- ・ 予防接種(BCG)



すくすく双子三つ子サロンの様子

こども子育て部
子育て相談課 子育て支援係
0561-53-6101(直通)
0561-53-2111(代表)
内線 71-352

一般会計

予算額		1,479 千円
財源内訳	国庫支出金	493 千円
	県支出金	493 千円
	地方債	0 千円
	その他(※)	0 千円
	一般財源	493 千円



健康診査の診察室

子育て世代の不安解消に向けた保育サービスを拡充します。

[13-0209 保育サービス事業]

多子世帯で不安を抱える保護者や、医療的ケアの必要なお子さんなどのニーズに対応し、お子さんが安心して保育園に通える環境の充実を図ります。

こども子育て部
 保育課 保育所支援係、庶務係
 0561-76-8147(直通)
 0561-53-2111(代表)
 内線 467、470

一般会計		
	予算額	120,212 千円
財源内訳	国庫支出金	0 千円
	県支出金	0 千円
	地方債	0 千円
	その他(※)	50,263 千円
	一般財源	69,949 千円

※ 保育園給食費受入金など

育児休業中における児童の継続入所対象年齢の拡大

複数のお子さんを育児する保護者の負担軽減と、休業明けの再入園に対する不安解消を図るため、育児休業を取得した場合に保育園へ継続入所できる対象年齢を、現行の3歳児以上から、2歳児以上へ拡大します。

医療的ケアの必要なお子さんの支援

563千円

日常的に医療的な生活援助を必要とするお子さんが保育園で安全に過ごせるよう、看護師を配置し、医療的ケアを実施します。



公立保育園の整備を推進し、施設を安全安心で快適に保ちます。

〔13-0222 保育園施設修繕・工事管理事業〕

公立保育園の維持管理を適切に行うことにより、園児や保護者、職員などが安全で快適に保育園を利用できる環境を整備します。

柏井保育園給水管改修工事 15,000千円

老朽化した給水管を更新し、安全で安心な保育環境を維持します。

●工事内容

- ・屋内及び屋外の給水管をすべて更新します。
- ・既存の水栓を撤去し、新設します。

●工事のスケジュール

- ・令和4年5月着手（予定）
- ・令和5年2月完了（予定）



柏井保育園

空調設備改修工事設計業務委託 4,400千円

空調設備改修工事 20,000千円

園児が安全で快適に過ごすことができるよう、更新時期を迎えたエアコンを取替えるための設計と工事を行い、安全で安心な保育環境を維持します。

●設計対象園

東部保育園、中部保育園、西部保育園、藤池保育園、本地ヶ原保育園、あたご保育園

こども子育て部	
こども未来課	こども施設係
0561-76-8154(直通)	
0561-53-2111(代表)	
内線 463	

一般会計

予算額		46,510 千円
財源内訳	国庫支出金	0 千円
	県支出金	0 千円
	地方債	0 千円
	その他(※)	13,000 千円
	一般財源	33,510 千円

※ 公共施設整備基金繰入金

令和3年度補正予算繰越分		
予算額		3,600 千円
財源内訳	国庫支出金	200 千円
	県支出金	200 千円
	地方債	0 千円
	その他(※)	0 千円
	一般財源	3,200 千円



藤池保育園

児童館の整備を推進し、施設を安全安心で快適に保ちます。

〔13-0907 児童館施設修繕・工事管理事業〕

児童館の維持管理を適切に行うことにより、児童や保護者、職員などが安全で快適に児童館を利用できる環境を整備します。

トイレ等改修工事 14,000千円

児童館の和式トイレを洋式化し、安全・安心で衛生的な環境を維持します。

- 対象館
 - ・児童館9館
- 工事のスケジュール
 - ・令和4年6月着手（予定）
 - ・令和5年3月完了（予定）



藤池児童館



白鳳児童館

空調設備改修工事設計業務委託 5,500千円

児童が安全で快適に過ごすことができるよう、更新時期を迎えたエアコン更新を順次進めるため、令和4年度は、令和7年度までに実施予定のエアコン改修の実設計業務を委託します。

- 設計対象館
 - 藤池児童館、平子児童館、本地ヶ原児童館、中部児童館、旭丘児童館、瑞鳳児童館、三郷児童館、渋川児童館

こども子育て部	
こども未来課 こども施設係	
0561-76-8154(直通)	
0561-53-2111(代表)	
内線 463	

一般会計		
予算額 22,030 千円		
財源内訳	国庫支出金	0 千円
	県支出金	0 千円
	地方債	0 千円
	その他(※)	0 千円
	一般財源	22,030 千円

令和3年度補正予算繰越分		
予算額 3,000 千円		
財源内訳	国庫支出金	0 千円
	県支出金	0 千円
	地方債	0 千円
	その他(※)	0 千円
	一般財源	3,000 千円



教育環境の改善を実施します。

[29-0905 教育委員会所管施設設計監理事業]

小中学校体育館への空調設備導入の検討を行います。

教育委員会
教育政策課 教育施設係
0561-76-8177(直通)
0561-53-2111(代表)
内線 603

一般会計

予算額		4,700 千円
財源内訳	国庫支出金	0 千円
	県支出金	0 千円
	地方債	0 千円
	その他(※)	0 千円
	一般財源	4,700 千円

小中学校体育館空調設備導入検討委託料 3,500千円

小中学校の児童・生徒の良好な学習環境を維持し、適切な教育活動を実施するため、小中学校体育館への空調設備の導入について検討を実施します。

○委託内容

- ・ 環境改善の必要性に関する調査・検討
- ・ 効果的な環境改善方法の検討・提案（熱源、機器、導入コスト）など



尾張旭市教育振興基本計画の策定を進めます。

[99-0801 教育政策課庶務事務]

今後10年間の教育に関する施策展開の基本的な計画として、令和6年度から15年度を計画期間とする、次期尾張旭市教育振興基本計画の策定に着手します。

尾張旭市教育振興基本計画基礎調査委託料 1,000千円

令和6年度から15年度を計画期間とする次期教育振興基本計画の策定に当たり、現状把握・分析、児童生徒推計、現行計画の評価、次期計画（案）の作成等を支援する調査委託を実施します。

尾張旭の教育を考える協議会設置 192千円

尾張旭市教育振興基本計画（案）を諮問する「尾張旭の教育を考える協議会」を設置します。

委員は、学識経験者、教育関係者、各種団体の代表者、その他必要と認める者（公募市民等）で構成し、15名以内とします。

教育委員会
教育政策課 教育政策係
0561-76-8173(直通)
0561-53-2111(代表)
内線 602

一般会計

予算額		2,264 千円
財源内訳	国庫支出金	0 千円
	県支出金	0 千円
	地方債	0 千円
	その他(※)	0 千円
	一般財源	2,264 千円

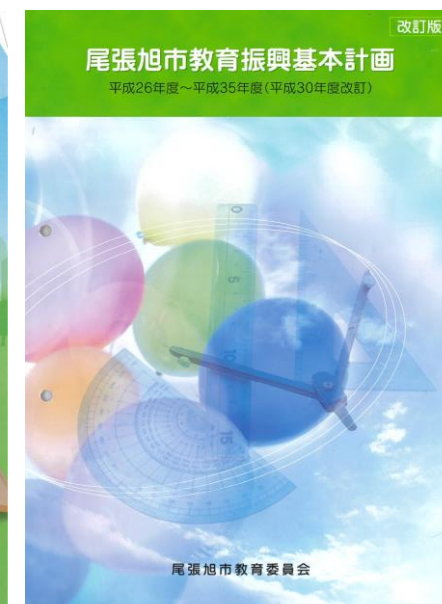

相談体制を拡充し、いじめ・不登校事案の早期対応・早期解決を図ります。

[21-0101 いじめ・不登校対策推進事業]

いじめ・不登校対策として、児童生徒や保護者、教員への指導や助言の機会を増やします。

不登校を未然に防止するため、不登校対応の非常勤教職員を各中学校に配置します。

心のアドバイザー報償費 5,520千円

特別支援教育に精通した相談員や臨床心理士の資格を持つ相談員を教育研究室に5名配置し、保護者や子どもたちの相談に相談日数を増やして対応します。

・相談日数 230日/年(68日増加)

スクールソーシャルワーカー報償費 7,200千円

児童生徒の抱える問題に環境面からサポートを行うスクールソーシャルワーカーを3名(各中学校区に1名)配置し、社会福祉的な視点で家庭や関係機関と連携し、対応日数を増やしていじめ・不登校事案の早期対応・早期解決につなげます。

・対応日数 100日×3名(昨年度 88日×3名から拡充)

心の教室相談員報償費 7,200千円

子どもたちがいつでも相談できるよう各小中学校に相談員を配置し、いじめ・不登校事案の未然防止や早期対応ができるようにします。

・週5日 3時間/日 配置

非常勤教職員(不登校対応)の配置 3名

非常勤教職員を各中学校へ1名配置し、別室登校した生徒の対応など不登校を未然に防ぎます。

※非常勤教職員(不登校対応)の配置については、人件費で計上しており、当該事務事業の予算額には含まれません。

教育委員会
学校教育課 学校指導係
0561-76-8174(直通)
0561-53-2111(代表)
内線 612

一般会計

予算額		20,792 千円
財源内訳	国庫支出金	0 千円
	県支出金	800 千円
	地方債	0 千円
	その他(※)	0 千円
	一般財源	19,992 千円



教育環境の改善を実施します。

[22-0507 小学校施設整備事業]

児童が快適な学校生活を送れるように教育環境の改善を実施します。

トイレ改修工事設計委託料 7,458千円

防災・減災、国土強靱化のための長寿命化、学習環境改善及び新型コロナウイルス等感染症対策として、トイレを洋式化する工事の設計を実施します。

特別教室空調設備改修工事設計委託料 6,787千円

防災・減災、国土強靱化のための長寿命化、学習環境改善及び新型コロナウイルス等感染症対策として、特別教室へ空調設備を整備する工事の設計を実施します。

・対象学校：市内小学校9校

—繰越分—

トイレ改修事業 172,500千円

防災・減災、国土強靱化のための長寿命化、学習環境改善及び新型コロナウイルス等感染症対策として、トイレを洋式化する工事を実施します。

・対象学校：旭小学校、瑞鳳小学校及び三郷小学校

白鳳小学校エレベーター改修事業 30,000千円

安全・安心な教育環境の確保のためのバリアフリー化として、荷物用エレベーターを人荷用エレベーターに改修する工事を実施します。

教育委員会
教育政策課 教育施設係
0561-76-8177(直通)
0561-53-2111(代表)
内線 604

一般会計

令和4年度当初予算	
予算額	19,025 千円
財源内訳	
国庫支出金	0 千円
県支出金	0 千円
地方債	0 千円
その他(※)	1 千円
一般財源	19,024 千円

※ 学校施設整備工事光熱水費受入金

令和3年度補正予算繰越分	
予算額	202,500 千円
財源内訳	
国庫支出金	63,290 千円
県支出金	0 千円
地方債	83,800 千円
その他(※)	0 千円
一般財源	55,410 千円



特別教室空調設備完成イメージ



トイレ改修イメージ



エレベーター改修イメージ

教育環境の改善を実施します。

〔22-0510 中学校施設整備事業〕

生徒が快適な学校生活を送れるように教育環境の改善を実施します。

東中学校公共下水道切替事業 44,000千円

公共下水道へ接続するための屋外排水管の改修工事を実施します。

— 繰越分 —

特別教室空調設備改修事業 116,900千円

防災・減災、国土強靱化のための長寿命化、学習環境改善及び新型コロナウイルス等感染症対策として、特別教室へ空調設備を整備する工事を実施します。

・対象学校：東中学校及び西中学校

※ 旭中学校は、整備済

西中学校トイレ改修事業 63,100千円

防災・減災、国土強靱化のための長寿命化、学習環境改善及び新型コロナウイルス等感染症対策として、トイレを洋式化する工事を実施します。

教育委員会
教育政策課 教育施設係
0561-76-8177(直通)
0561-53-2111(代表)
内線 603

一般会計

令和4年度当初予算		
予算額	45,200 千円	
財源内訳	国庫支出金	0 千円
	県支出金	0 千円
	地方債	0 千円
	その他(※)	40,000 千円
	一般財源	5,200 千円

※ 公共施設整備基金繰入金

令和3年度補正予算繰越分		
予算額	180,000 千円	
財源内訳	国庫支出金	39,990 千円
	県支出金	0 千円
	地方債	67,900 千円
	その他(※)	0 千円
	一般財源	72,110 千円



特別教室空調設備完成イメージ



トイレ改修イメージ

オーストラリア現地校とのオンライン交流を実施します。

[21-0902 中学生海外研修事業]

中学生海外研修事業の代替事業として、オーストラリア現地校(ウィットルシーセカンダリーカレッジ)とのオンライン交流を実施します。

令和5年度以降、中学生海外研修が実施できるよう、研修事業実施先の視察を行います。

オンライン交流

300千円

新型コロナウイルス感染症の影響により、令和2、3年度に引き続き、令和4年度の海外研修事業も実施困難であるため、代替事業としてオーストラリア現地校とのオンライン交流を実施します。

中学生海外研修事業実施先視察団派遣

1,788千円

ポストコロナを見据え、翌年度以降に中学生海外研修事業が実施できるよう、現地調査及び今後の協力依頼として視察団を派遣します。

教育委員会
教育政策課 教育政策係
0561-76-8173(直通)
0561-53-2111(代表)
内線 606

一般会計

予算額		2,088 千円
財源内訳	国庫支出金	0 千円
	県支出金	0 千円
	地方債	0 千円
	その他(※)	0 千円
	一般財源	2,088 千円



安全安心な給食を提供するため、厨房機器の更新を行います。

[21-0301 学校給食センター運営事業]

[21-0302 学校給食センター維持管理事業]

安全安心な給食の提供を行うため、厨房機器や給食配送車を更新します。
また、適切な維持管理のための保守点検を行います。

超音波洗浄機の更新 2,926千円

食器類を清潔かつ衛生的に洗浄し、安全安心な給食を提供するため、
超音波洗浄機2台を更新します。

給食配送車の更新 8,000千円

学校へ安全に給食を配送するため、配送トラックを更新します。
給食配送車6台のうち、4台が更新済で、今回が5台目です。

過熱蒸気調理機のオーバーホール 14,000千円

安定的な調理環境を整備するため、過熱蒸気調理機のオーバーホール
(予防修繕)を行います。

適切な維持管理のための保守点検の実施 16,317千円

給食調理に必要な設備等の保守点検を行い、安定的に給食を提供します。
・給湯設備保守委託、空調設備保守委託、調理機器点検委託、生ごみ処理
機保守委託 など



超音波洗浄機



給食配送車



過熱蒸気調理機

教育委員会
学校給食センター 学校給食係
0561-53-2971(直通)
0561-53-2111(代表)

一般会計

学校給食センター運営事業		
予算額	490,778 千円	
財源内訳	国庫支出金	0 千円
	県支出金	0 千円
	地方債	0 千円
	その他(※)	358,575 千円
一般財源	132,203 千円	

※ 学校給食費受入金など

学校給食センター維持管理事業		
予算額	78,397 千円	
財源内訳	国庫支出金	0 千円
	県支出金	0 千円
	地方債	0 千円
	その他(※)	0 千円
一般財源	78,397 千円	

公民館高速通信ネットワークを活用した新たな学びの提供や市民利用を進めます。

[23-0101 家庭教育・地域教育推進事業]

[24-0104 公民館講座開催事業]



ウィズコロナ下での市民の学習の継続や地域のコミュニケーションに役立てるために、中央及び地区公民館に整備した高速通信ネットワークを活用して、オンライン講座等の新たな学びや、情報格差解消のための講座を提供します。

また、公民館高速通信ネットワーク利用のためのセキュリティ対策ガイドラインを定め、会議室利用時にもインターネット環境を活用できるようにします。

教育委員会
生涯学習課 生涯学習係
0561-76-8181(直通)
生涯学習課 公民館係
0561-54-5300(直通)

一般会計		
家庭教育・地域教育推進事業		
予算額	1,444 千円	
財源内訳	国庫支出金	0 千円
	県支出金	0 千円
	地方債	0 千円
	その他(※)	71 千円
	一般財源	1,373 千円

※ 親子ふれあい教室参加料

子育て世代に向けたオンライン教室等の開催

430千円

オンライン講座に適した思春期家庭教育学級等を、対面授業とオンライン配信を併用したハイブリット形式で実施します。

スマホやネットの正しい使い方や注意すべきことを親子で学ぶネットリテラシー教室をオンラインで実施します。

親子で学ぶことができるプログラミング教室等を実施します。



公民館講座開催事業		
予算額	4,708 千円	
財源内訳	国庫支出金	0 千円
	県支出金	0 千円
	地方債	0 千円
	その他(※)	3,953 千円
	一般財源	755 千円

※ 公民館講座参加料など

新たな学びや情報格差解消のための講座等の開催

4,100千円

公募講師による市民塾では、オンラインで実施できる企画を募集し実施します。

スマホを手にいれたけど、効果的な利用方法がわからない、使い方を誰かに質問したいという方に向けた(仮称)スマホお悩み学習会を中央及び地区公民館で実施します。

コロナ禍でもコミュニケーションができるICT技術を体験する(仮称)Zoom体験講座等を開催します。



(仮称)スマホお悩み学習会

公民館利用者によるインターネット環境の活用

セキュリティ対策ガイドラインを定めた上で、会議室利用時にもインターネット環境を活用できるようにします。

公民館を適切に維持管理し、快適に利用できる環境を整備します。

[24-0302 公民館維持管理事業]

利用者が公民館を快適に利用できるよう空調設備の更新、不具合箇所の修理など、計画的に環境を整備します。

空調設備改修工事 27,000千円

中央公民館、三郷公民館、藤池公民館の老朽化した空調設備を更新し、施設の長寿命化を図ります。

中央公民館 ⇒ 207会議室、講座室、304会議室 (設置から24年経過)

三郷公民館 ⇒ 第1会議室、第4会議室、料理室 (設置から22年経過)

藤池公民館 ⇒ 研修室、実習室 (設置から23、25年経過)

諸施設整備工事 1,200千円

藤池公民館の駐車場の舗装を補修します。
各公民館の不具合が発生した箇所を改修します。



みんなが快適に利用できる公民館に

教育委員会
生涯学習課 公民館係
0561-54-5300(直通)

一般会計

	予算額	121,856 千円
財源内訳	国庫支出金	0 千円
	県支出金	0 千円
	地方債	0 千円
	その他(※)	41,050 千円
	一般財源	80,806 千円

※ 公共施設整備基金繰入金など



指定無形民俗文化財保存会活動の活性化を図られるよう支援します。

〔25-0103 無形民俗文化財保護育成事業〕

新型コロナウイルス感染症により停滞した指定無形民俗文化財の活動を支援します。

教育委員会事務局
文化スポーツ課 文化振興係
0561-53-1144(直通)
0561-53-2111(代表)
内線 634

一般会計

予算額		2,906 千円
財源内訳	国庫支出金	0 千円
	県支出金	0 千円
	地方債	0 千円
	その他(※)	492 千円
	一般財源	2,414 千円

※ 文化振興基金

保存会活動活性化支援分として保存育成委託料を増額 492千円

近年の新型コロナウイルス感染症の影響により警固等多くのイベントが中止になるなど、無形民俗文化財（棒の手、馬の塔、打ちはやし、ざい踊り）の活動規模が縮小しています。令和4年度に限り保存会に対して活動の活性化を図れるよう支援するため保存育成委託料を増額します。



尾張旭市の打ちはやし
(市指定文化財第4号)



馬の塔
(市指定文化財第10号)

尾張旭市の棒の手
(県指定文化財第23号)



ざい踊り
(市指定文化財第5号)



総合体育館の空調設備等を整備します。

〔26-0304 体育施設整備事業〕

スポーツ環境の改善を図るため、総合体育館の空調設備等整備工事を行います。

総合体育館空調設備等整備事業 155,000千円

—繰越分—

総合体育館空調設備等整備工事設計委託料 10,000千円

総合体育館アリーナ等に空調設備を整備し、施設の長寿命化や利用者の熱中症対策等を図り、より安全で快適なスポーツ環境を整えます。



総合体育館利用人数

- ・平成30年度 187,901人
- ・令和元年度 171,215人
- ・令和2年度 126,524人

教育委員会
文化スポーツ課 スポーツ係
0561-76-8183(直通)
0561-53-2111(代表)
内線 631

一般会計

令和4年度当初予算		
予算額	171,288 千円	
財源内訳	国庫支出金	0 千円
	県支出金	0 千円
	地方債	155,000 千円
	その他(※)	14,000 千円
	一般財源	2,288 千円

※ 公共施設整備基金繰入金

令和3年度補正予算繰越分		
予算額	10,000 千円	
財源内訳	国庫支出金	0 千円
	県支出金	0 千円
	地方債	0 千円
	その他(※)	0 千円
	一般財源	10,000 千円

大規模盛土造成地の安全性を確認していきます。

〔41-0102 民間木造住宅等耐震改修促進事業〕

大地震等が発生した際に、がけ崩れや土砂の流出の恐れのある大規模盛土造成地について、安全性を確認するための計画を策定します。

大規模盛土造成地第2次スクリーニング計画策定委託料 15,000千円

・現地踏査、優先度調査、宅地カルテの作成 等

都市整備部
都市計画課 建築住宅係
0561-76-8158(直通)
0561-53-2111(代表)
内線523

一般会計		
令和3年度補正予算繰越分		
	予算額	15,000 千円
財源内訳	国庫支出金	7,500 千円
	県支出金	0 千円
	地方債	0 千円
	その他(※)	0 千円
	一般財源	7,500 千円

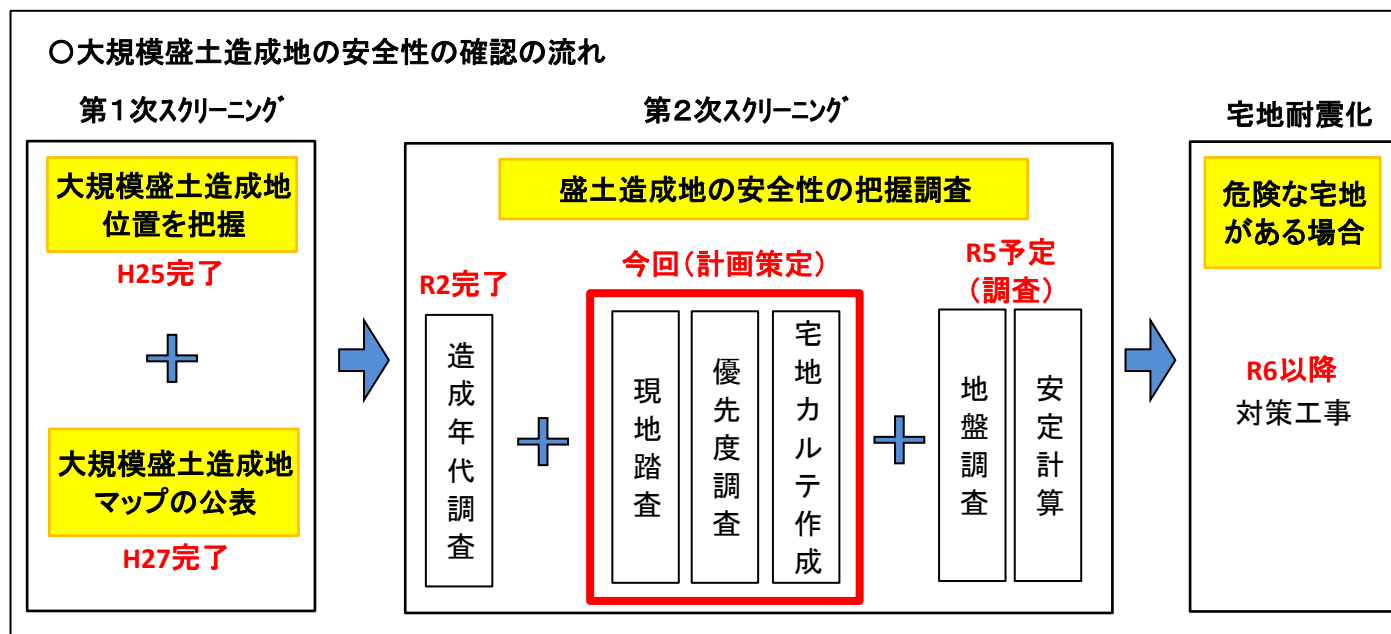

○大規模盛土造成地とは
宅地を造成する際に谷や沢を埋めた造成地のうち、大規模なもの
(盛土の面積が3,000㎡以上)

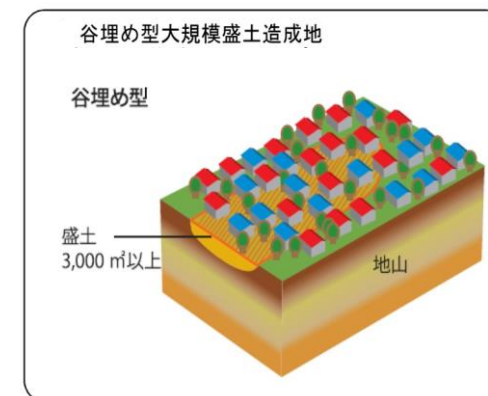

● 今後のスケジュール

- ・令和5年度
- ・令和6年度以降

大規模盛土造成地第2次スクリーニング調査
(危険な宅地がある場合) 対策工事

安全・安心・快適な道路環境整備を進めます。

〔32-0418 道路環境整備事業〕

誰もが安全・安心かつ快適に利用できる歩行者空間の整備や交通安全対策等を推進し、道路環境の質の向上を図ります。

道路環境整備計画策定委託

10,000千円

地域の暮らしを支える身近な生活道路等において、「あんしん歩行エリア」、「ゾーン30」、「バリアフリー化」等による歩行者空間の整備や交通安全対策等を推進し、道路環境の質的向上を図るため、道路環境整備計画を策定します。

道路環境整備工事

25,000千円

周辺に中学校、保育園、公園、商業施設があり、子どもを始め多くの方が利用する道路において、ガードパイプ設置等による交通安全対策を実施し、道路環境の整備を進めます。

(市道南原山下井1号線)

- ・ガードパイプ設置 L=460m
- ・路面標示設置 N=2箇所

コンセプトは、
健康都市でいう「まちの健康づくり」

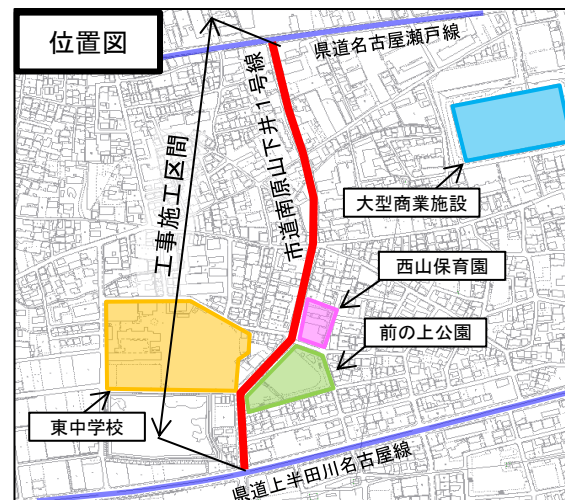

都市整備部
土木管理課 維持係
0561-76-8163(直通)
0561-53-2111(代表)
内線 513

一般会計

令和4年度当初予算	
予算額	35,000 千円
財源内訳	
国庫支出金	0 千円
県支出金	0 千円
地方債	0 千円
その他(※)	0 千円
一般財源	35,000 千円

雨水排水施設の整備を進めます。

〔35-0102 雨水排水整備事業〕

市民の浸水被害に対する安全度の向上を目的として策定された雨水管理総合計画に基づいて、ハザードマップの浸水・冠水想定区域を中心に、雨水排水施設の整備を進めます。

雨水整備工事 50,000千円

南原山地区の雨水整備工事を実施します。

【スケジュール（予定）】 令和4・5年度 雨水整備工事
令和6年度 側溝補修工事 舗装本復旧工事



都市整備部
都市整備課 道路雨水整備係
0561-53-8160(直通)
0561-53-2111(代表)
内線 503

一般会計

予算額		50,000 千円
財源内訳	国庫支出金	17,000 千円
	県支出金	0 千円
	地方債	15,300 千円
	その他(※)	15,000 千円
	一般財源	2,700 千円

※ 公共施設整備基金繰入金

標準断面図

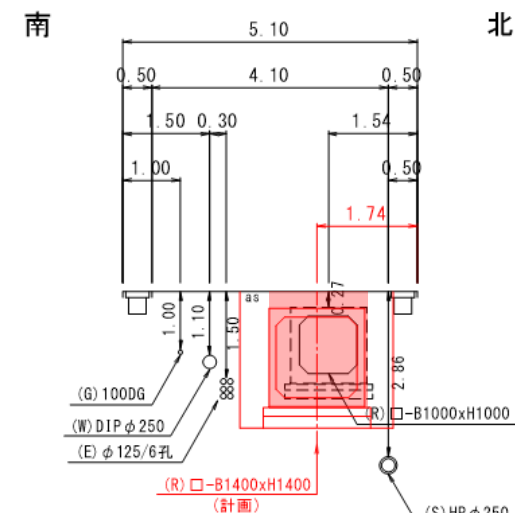

市道南栄6号線の整備を実施します。

[43-0311 南栄6号線整備事業]

市道巡検道線南栄町交差点から市道南栄3号線までの道路を拡幅し、安全性を高めます。

用地購入等 46,500千円

詳細設計委託 12,500千円

南栄6号線は、巡検道線の渋滞を避けるための通過車両が増加しています。通学で利用する歩行者や自転車利用者の安全の確保と本市南部の道路ネットワークの構築を目的として、南栄6号線の道路拡幅整備を実施します。

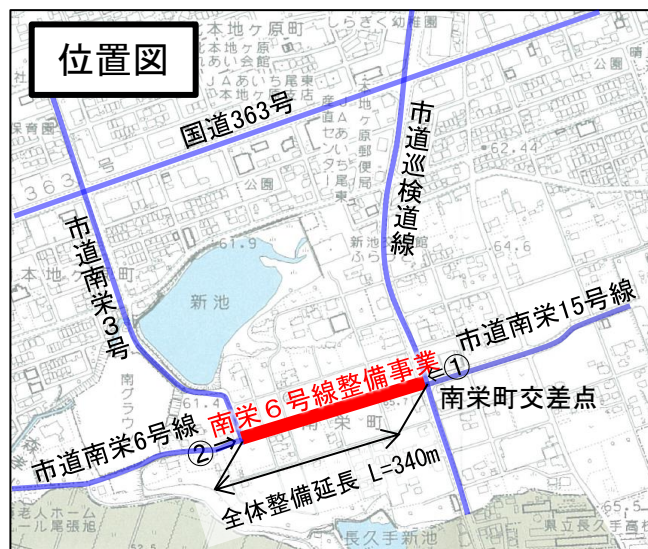

都市整備部 土木管理課 庶務係 0561-53-8162(直通) 0561-53-2111(代表) 内線 512
都市整備部 都市整備課 道路雨水整備係 0561-53-8160(直通) 0561-53-2111(代表) 内線 503

土木管理課 一般会計	
南栄6号線整備事業	
予算額	46,500 千円
財源内訳	
国庫支出金	0 千円
県支出金	21,750 千円
地方債	22,200 千円
その他(※)	0 千円
一般財源	2,550 千円

都市整備課 一般会計	
南栄6号線整備事業	
予算額	18,500 千円
財源内訳	
国庫支出金	0 千円
県支出金	8,750 千円
地方債	8,800 千円
その他(※)	0 千円
一般財源	950 千円

市道巡検道線の自転車通行空間整備を進めます。

[43-0312 道路改良事業]

道路利用者の安全性と利便性を向上させるため、「一般道を活用した試行的な自転車道」の整備を進めます。

まずは、自転車利用の多い市道巡検道線において、試行的に自転車通行空間整備を実施します。

自転車通行空間整備工事 40,000千円

自転車通行空間整備を実施し、中学生や高校生の通学路として自転車利用の多い区間である市道巡検道線（稲葉町交差点～晴丘交差点）において、道路利用者の交通安全を図ることを目的に、令和4年度中に試行的な自転車通行空間の整備を進めます。

（整備内容） 路面標示及び注意喚起看板の整備



自転車通行空間の整備イメージ(矢羽根の設置)

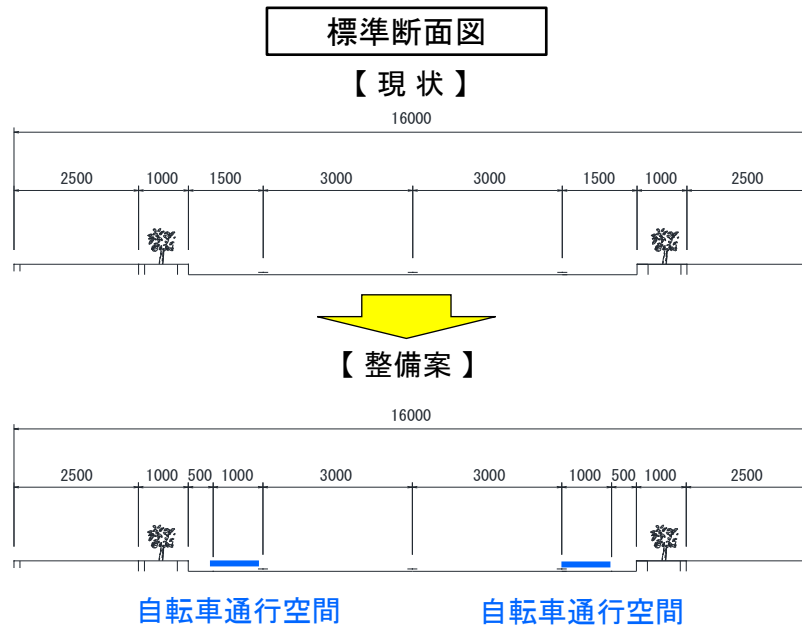

都市整備部
都市整備課 道路雨水整備係
0561-53-8160(直通)
0561-53-2111(代表)
内線 503

一般会計		
予算額	68,000 千円	
財源内訳	国庫支出金	7,200 千円
	県支出金	0 千円
	地方債	7,900 千円
	その他(※)	36,000 千円
	一般財源	16,900 千円

※ 公共施設整備基金繰入金



市道霞ヶ丘9号線の拡幅整備を進めます。

[43-0312 道路改良事業]

市営バスあさぴー号のルートにもなっている当該地区の主要道路、市道霞ヶ丘9号線の道路幅員を拡幅し、利用者の安全性・利便性を高めます。

道路改良工事

25,000千円

当該地区の主要道路であるものの、道路幅員が狭く屈曲していることから、利用者の安全性と利便性を向上させるため、車道幅員を拡幅するとともに歩行者空間を確保する道路改良工事を実施します。

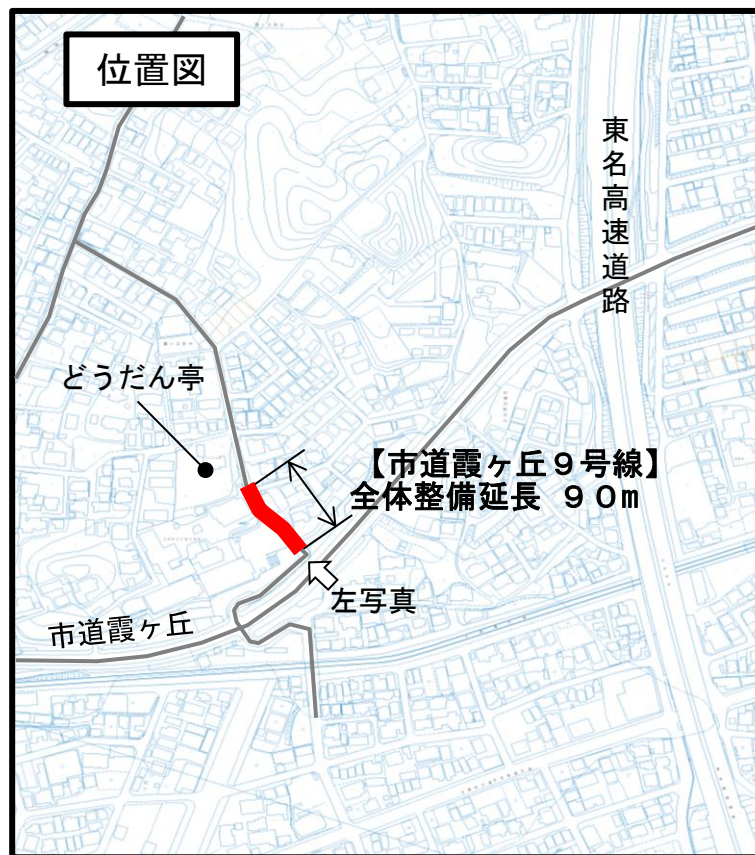

都市整備部 土木管理課 庶務係 0561-53-8162(直通) 0561-53-2111(代表) 内線 512
都市整備部 都市整備課 道路雨水整備係 0561-53-8160(直通) 0561-53-2111(代表) 内線 503

土木管理課 一般会計		
道路改良事業		
予算額	1,050 千円	
財源内訳	国庫支出金	472 千円
	県支出金	0 千円
	地方債	500 千円
	その他(※)	0 千円
一般財源	78 千円	

都市整備課 一般会計		
道路改良事業		
予算額	68,000 千円	
財源内訳	国庫支出金	7,200 千円
	県支出金	0 千円
	地方債	7,900 千円
	その他(※)	36,000 千円
一般財源	16,900 千円	

※ 公共施設整備基金繰入金