

## 車両更新（案）について

運行見直しの検討に基づき、次のとおり車両を更新する。

### ○ 更新車両（案）

車種	三菱ローザ		
	ロング	ショート	
車両数	1台	1台	
	※ 昨年度2台更新、2台増車し、計6台としたが、未更新であった平成20年度導入の車両各1台、計2台を更新する。 なお、平成20年度導入のショート1台については、予備車として継続保有する。		
所有者	尾張旭市		
使用者	豊栄交通株式会社		
乗車定員	27名（客席26名）	23名（客席22名）	
車両サイズ	長さ	6,990mm	6,245mm
	幅	2,010mm	2,010mm
	高さ	2,620mm	2,620mm
	車両総重量※	5,400kg	5,070kg
	最小回転半径	6.4m	5.7m
路線	東ルート	西ルート	

※ 車両サイズは、装備内容により変更の場合あり

### ○ 主要架装

- ・乗降口扉 折戸扉（オート）及び路線用電動補助ステップ
- ・方向幕 前天井方向幕及び側面方向幕（LED式）
- ・行先表示 後面アルミ枠取付け（白色アクリル板）
- ・乗降口手すり 両側取付け
- ・折り畳み席
- ・運転席後仕切り 広告枠付仕切り
- ・路線機器類 停名表示器、ワンマン機器用操作器、降車合図装置
- ・照射灯 運転席、出入口及び運賃箱
- ・後方確認装置 バックアイカメラ及びモニター
- ・乗降中灯及び路肩灯（LED式）
- ・後輪巻込防止装置

## ○ バリアフリー基準の適合

- ・ 適合しない。
- ・ 現行車両の老朽化及び平成26年度から運行方法の見直し検討により、車両更新及び増車を行うにあたり、バリアフリー適合車両の導入も視野に車種を検討した。

しかし、利用者が年間15万人を超え、現在の運行内容が市民生活における重要な移動手段として定着している実態を踏まえ、現行ルートの基本として見直しを行うこととした。

そのため、平成19年度及び20年度に移動円滑化基準適用除外認定を受け現行車両を導入した理由である、「ルート上に狭い生活道路や急こう配な坂道、鋭角な曲がり角があるため、これらの道路を走行可能であること」「乗客の安全性を確保するため全員着座であること」「輸送力を確保する必要があること」が、本市のルートを走行することが可能な車両として必要な条件となり、現行と同様の車両を導入する必要がある。このため、昨年度と同様に適用除外認定を申請する。

- ・ なお、本市の移動支援施策として、「障がい者タクシー利用料金助成事業」及び「移送サービス利用助成事業」（いずれもタクシー料金の補助）を実施している。

## ○ スケジュール

- ・ 平成28年9月頃 移動円滑化基準適用除外申請
- ・ 平成28年10月末 納車（予定）
- ・ 平成28年11月 更新



※ 写真（左）は、更新前の車両（三菱ローザ（ショート））

写真（右）は、平成27年度導入の車両（三菱ローザ（緑がショート、青がロング））

# ショート（西ルート）

型式	BE640E(SA)
定員	
座席	18名
補助席	5名
車椅子	-名
乗務員	1名
計	24名

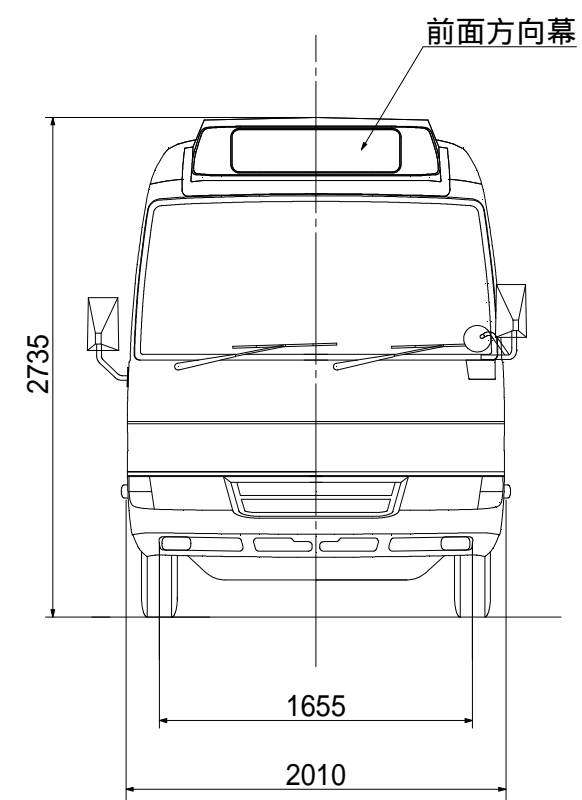
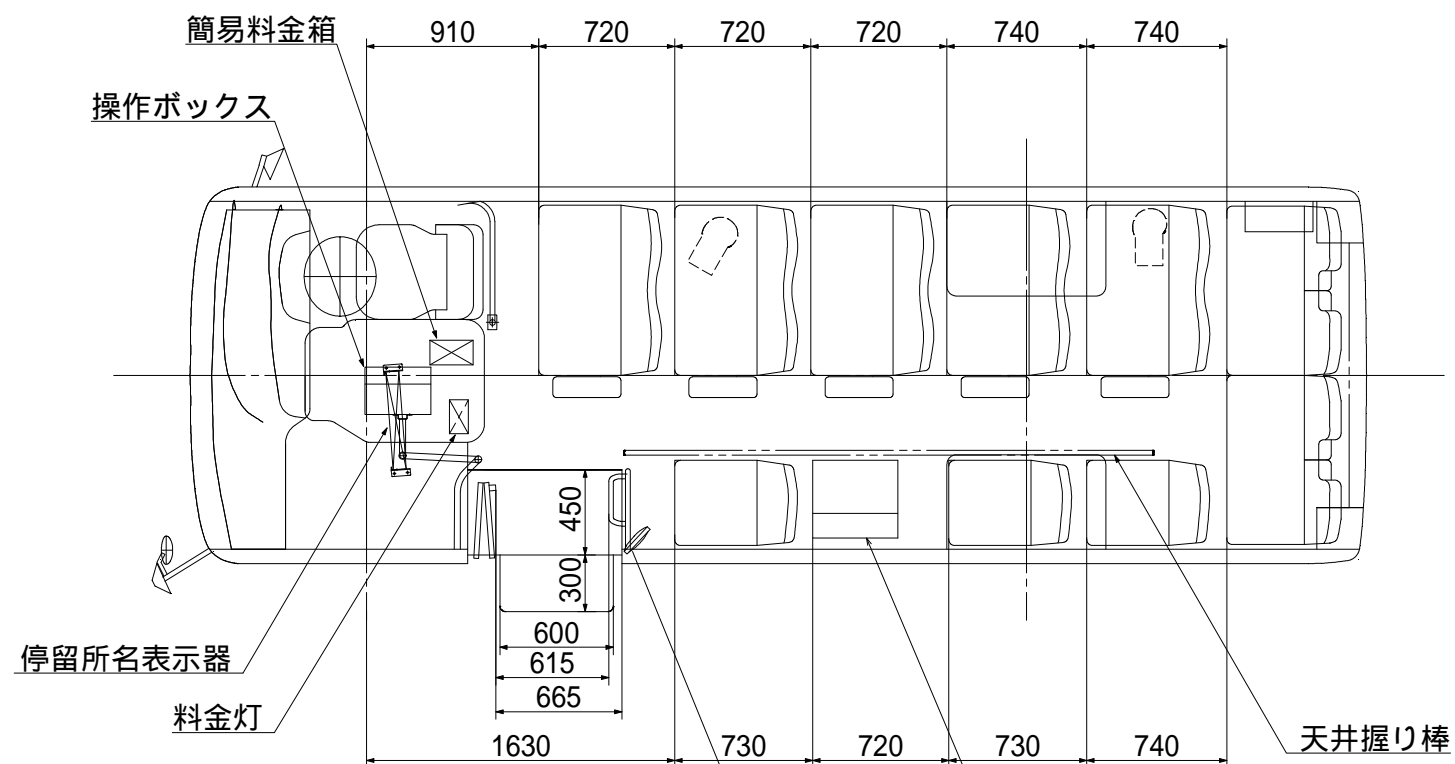

乗降口前の補助席は使用しないため定員 - 1名

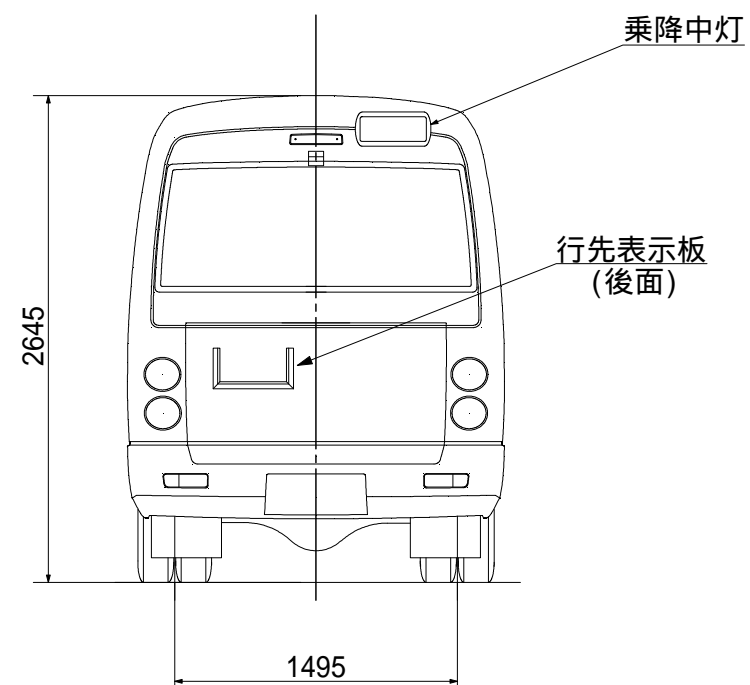
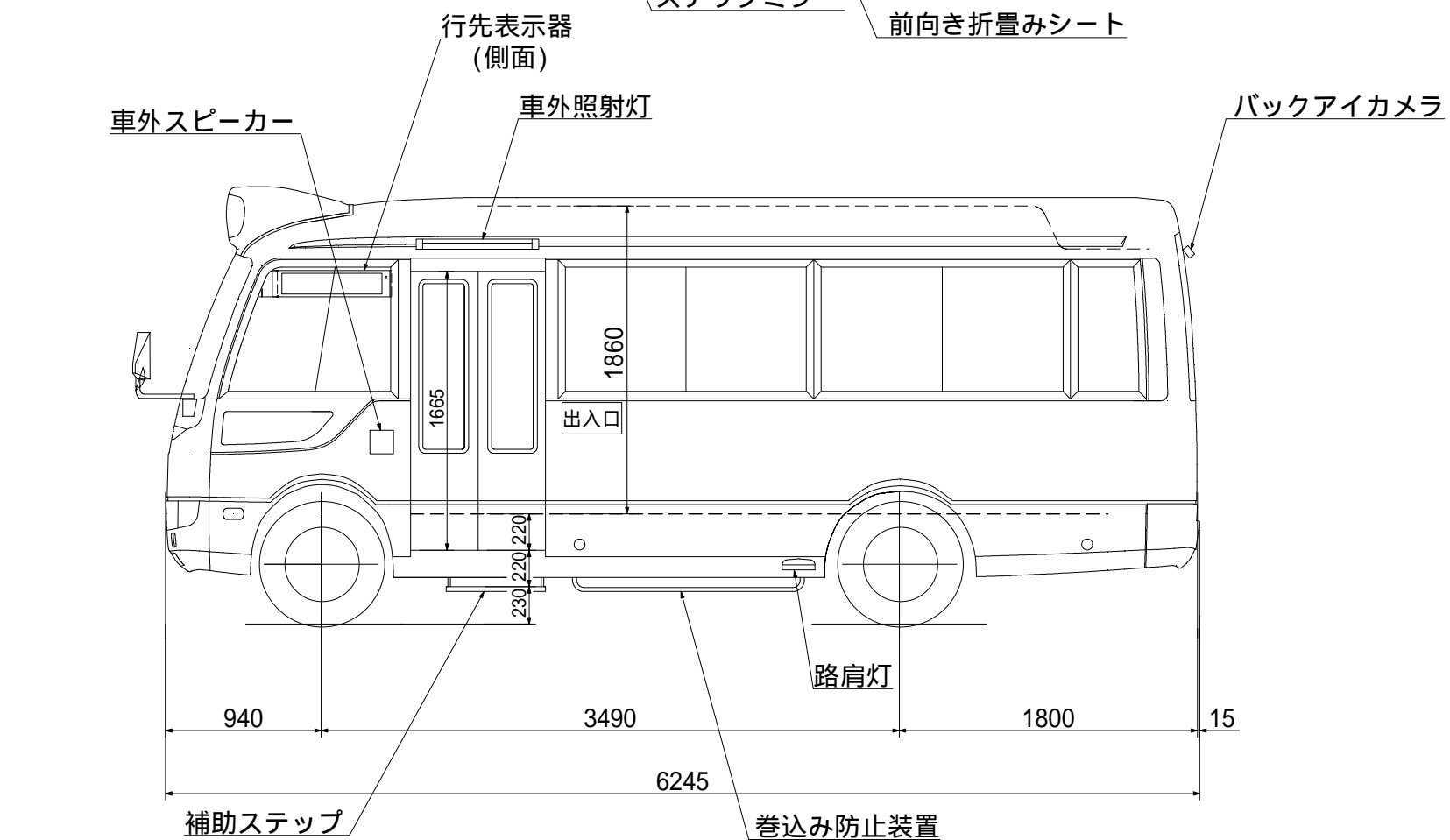

ユーザー	図番	点検	作成
尾張旭市 殿	V14-RE00007	板倉	矢野
		DATE 2016.02.02	DATE 2016.02.02

# ロング (東ルート)

型式	BE640G (SA)
定員	
座席	21名
補助席	6名
車椅子	-名
乗務員	1名
計	28名

乗降口前の補助席は使用しないため定員 - 1名

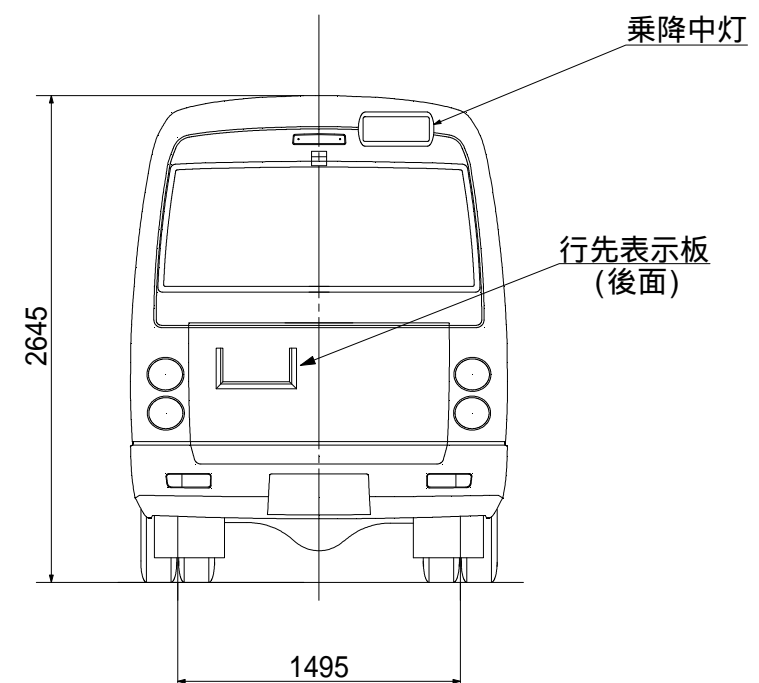
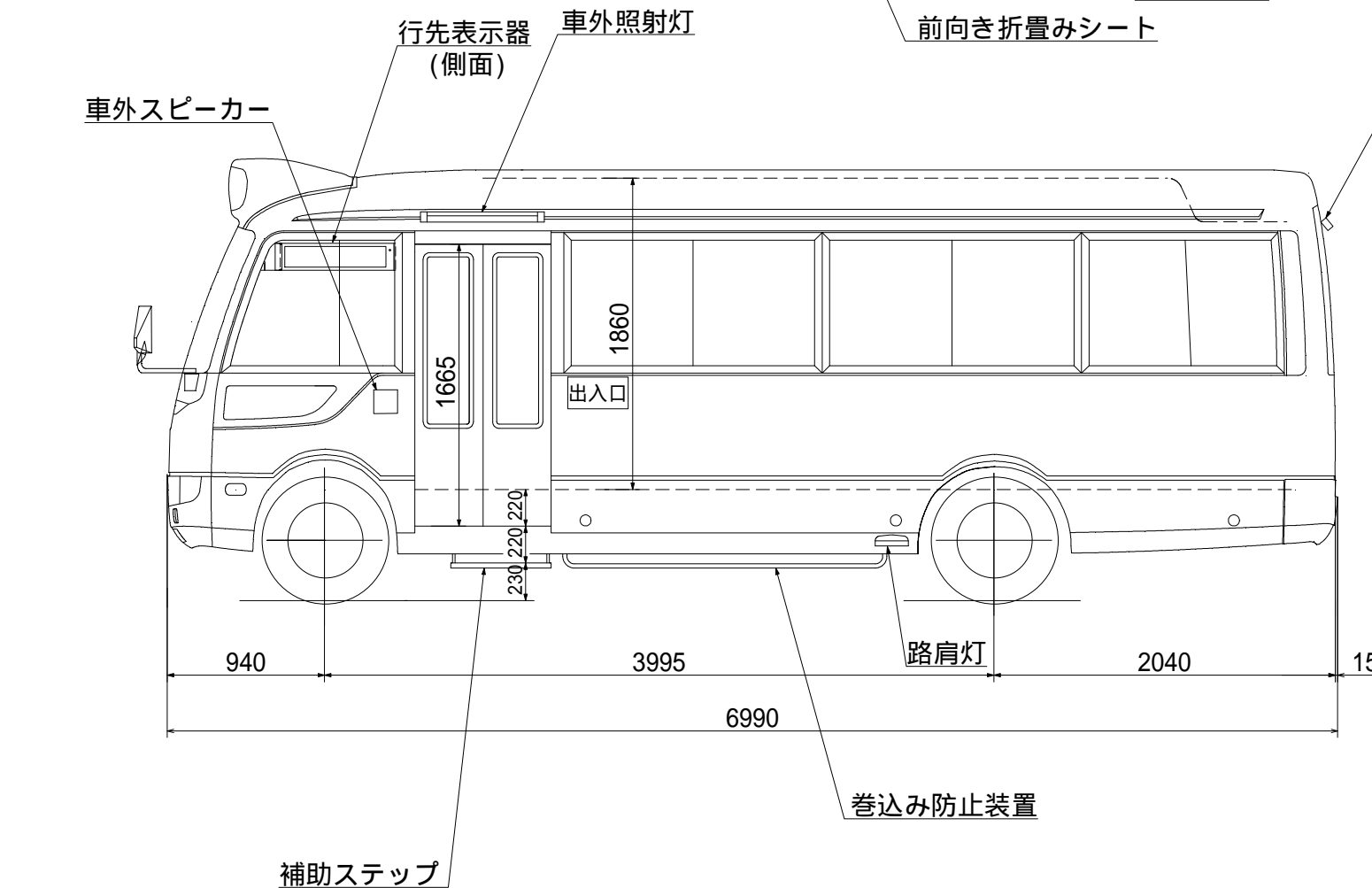
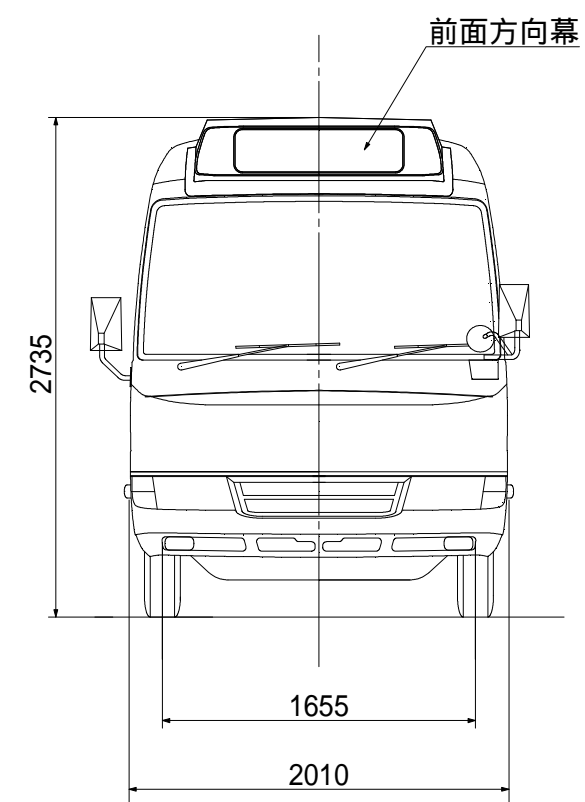
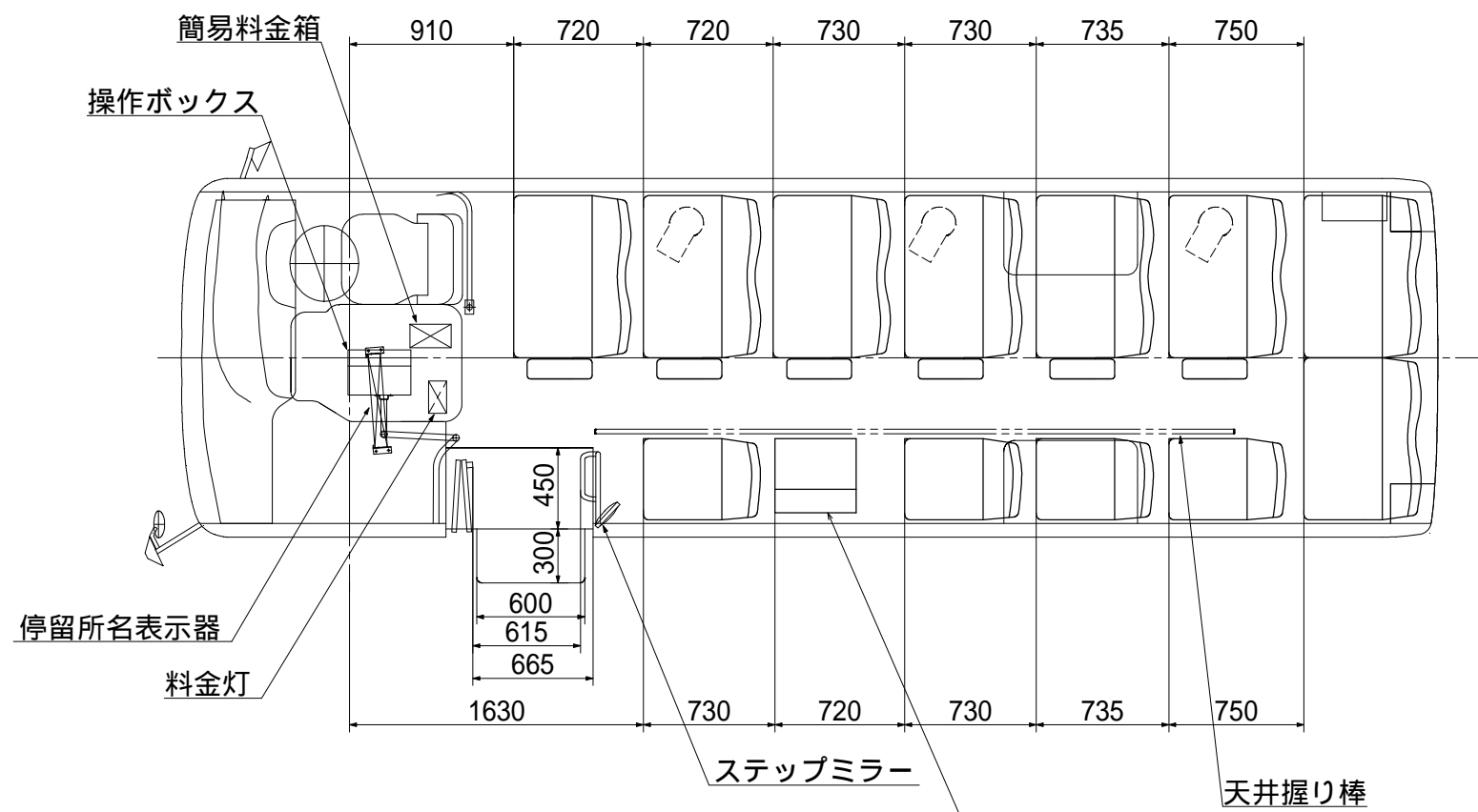

ユーザー	図番	点検	作成
尾張旭市 殿	V14-RG00043	板倉	矢野
		DATE 2016.02.02	DATE 2016.02.02